

STIHL

STIHL GTA 26

Instruction Manual
Manual de instrucciones



 **WARNING**

Read Instruction Manual thoroughly before use and follow all safety precautions – improper use can cause serious or fatal injury.

 **ADVERTENCIA**

Antes de usar la máquina lea y siga todas las precauciones de seguridad dadas en el manual de instrucciones – el uso incorrecto puede causar lesiones graves o mortales.



Instruction Manual

1 - 44

Manual de instrucciones

45 - 92

Contents

1	Introduction	2	11.1	Setting up the Charger	21
2	Guide to Using this Manual	3	11.2	Charging	21
2.1	Signal Words	3	11.3	Mounting the Charger on a Wall	22
2.2	Symbols in Text	3	12	LED Diagnostics	22
3	Main Parts	3	12.1	LEDs on the Garden Pruner	22
3.1	Garden Pruner, Battery and Charger	3	12.2	LED on the Charger	23
4	Safety Symbols on the Products	4	13	Assembling the Garden Pruner	24
4.1	Garden Pruner, Battery and Charger	4	13.1	Cutting Attachment	24
5	General Power Tool Safety Warnings	5	13.2	Removing and Mounting the Guide Bar and the Saw Chain	24
5.1	Introduction	5	13.3	Tensioning the Chain	25
5.2	Work Area Safety	5	13.4	Lubricating the Saw Chain and Guide Bar	26
5.3	Electrical Safety	6	14	Inserting and Removing the Battery	27
5.4	Personal Safety	6	14.1	Inserting the Battery	27
5.5	Power Tool Use and Care	6	14.2	Removing the Battery	27
5.6	Battery Tool Use and Care	7	15	Switching the Garden Pruner On and Off	28
5.7	Service	7	15.1	Switching On	28
6	IMPORTANT SAFETY INSTRUCTIONS	7	15.2	Switching Off	28
6.1	Intended Use	7	16	Checking the Garden Pruner	28
6.2	Operator	8	16.1	Checking the Guard	28
6.3	Personal Protective Equipment	9	16.2	Testing the Controls	29
6.4	Garden Pruner	9	17	During Operation	29
6.5	Using the Garden Pruner	11	17.1	Cutting	29
6.6	Reactive Forces	16	18	After Finishing Work	30
7	Battery Safety	16	18.1	Preparing for Transportation or Storage	30
7.1	Warnings and Instructions	16	19	Transporting the Garden Pruner, Battery and Charger	30
8	Charger Safety	18	19.1	Garden Pruner	30
8.1	Warnings and Instructions	18	19.2	Battery	31
9	Maintenance, Repair and Storage	20	19.3	Charger	31
9.1	Warnings and Instructions	20	20	Storing the Garden Pruner, Battery and Charger	31
10	Before Starting Work	21	20.1	Garden Pruner	31
10.1	Preparing the Garden Pruner for Operation	21	20.2	Battery	31
11	Charging the Battery	21			

STIHL

This instruction manual is protected by copyright. All rights reserved, especially the rights to reproduce, translate and process with electronic systems.

20.3 Charger	32
21 Cleaning	32
21.1 Garden Pruner, Battery and Charger	32
21.2 Guide Bar and Saw Chain	33
22 Inspection and Maintenance	33
22.1 Garden Pruner	33
22.2 Chain Sprocket	33
22.3 Guide Bar	34
22.4 Saw Chain	34
23 Troubleshooting Guide	37
23.1 Garden Pruner and Battery	37
23.2 Charger	38
24 Specifications	39
24.1 STIHL GTA 26	39
24.2 Chain Sprockets	39
24.3 Minimum Groove Depth of Guide Bars	39
24.4 Depth Gauge Setting	39
24.5 STIHL AS Series Battery	39
24.6 STIHL AL 1	39
24.7 STIHL Multioil Bio	40
24.8 Symbols on the Garden Pruner, Battery and Charger	40
24.9 Engineering Improvements	40
24.10 FCC 15 Compliance Statement	40
25 Combinations of Guide Bars and Saw Chains	42
25.1 STIHL GTA 26	42
26 Replacement Parts and Equipment	43
26.1 Genuine STIHL Replacement Parts	43
27 Disposal	43
27.1 Disposal of the Garden Pruner and Charger	43
27.2 Battery Recycling	43
28 Limited Warranty	43
28.1 STIHL Incorporated Limited Warranty Policy	43
29 Trademarks	43
29.1 Registered Trademarks	43
29.2 Common Law Trademarks	44
30 Addresses	44
30.1 STIHL Incorporated	44

1 Introduction

Thank you for your purchase. The information contained in this manual will help you receive maximum performance and satisfaction from your STIHL garden pruner and, if followed, reduce the risk of injury from its use.

SAVE THIS MANUAL!



Because a garden pruner is a high-speed, fast-cutting power tool, special safety precautions must be observed to reduce the risk of personal injury.



Read this instruction manual thoroughly before use and periodically thereafter. Follow all safety precautions. Careless or improper use of the garden pruner can cause serious or fatal injury.

Have your authorized STIHL servicing dealer show you how to operate your garden pruner. All safety precautions that are generally observed when working with an axe or a hand saw also apply to the operation of garden pruners. Observe all applicable federal, state and local safety regulations, standards and ordinances.

Do not lend or rent your garden pruner without this instruction manual. Allow only persons who have the proper training and fully understand the information in this manual to operate the garden pruner.

Your garden pruner comes with a bottle of STIHL Multioil Bio. Use it or an equivalent, biodegradable multifunction oil to lubricate the bar and chain. See product labeling for use, handling and storage instructions.

For further information, or if you do not understand any of the instructions in this manual, please go to www.stihlusa.com or contact your authorized STIHL servicing dealer.

2 Guide to Using this Manual

2.1 Signal Words

This manual contains safety information that requires your special attention. Such information is introduced with the following symbols and signal words:

! DANGER

Indicates a hazardous situation that, if not avoided, will result in death or serious injury.

! WARNING

Indicates a hazardous situation that, if not avoided, could result in death or serious injury.

NOTICE

Indicates a risk of property damage, including damage to the machine or its individual components.

2.2 Symbols in Text

The following symbol is included to assist you with the use of the manual:

 Refers to a designated chapter or sub-chapter in this instruction manual.

3 Main Parts

3.1 Garden Pruner, Battery and Charger

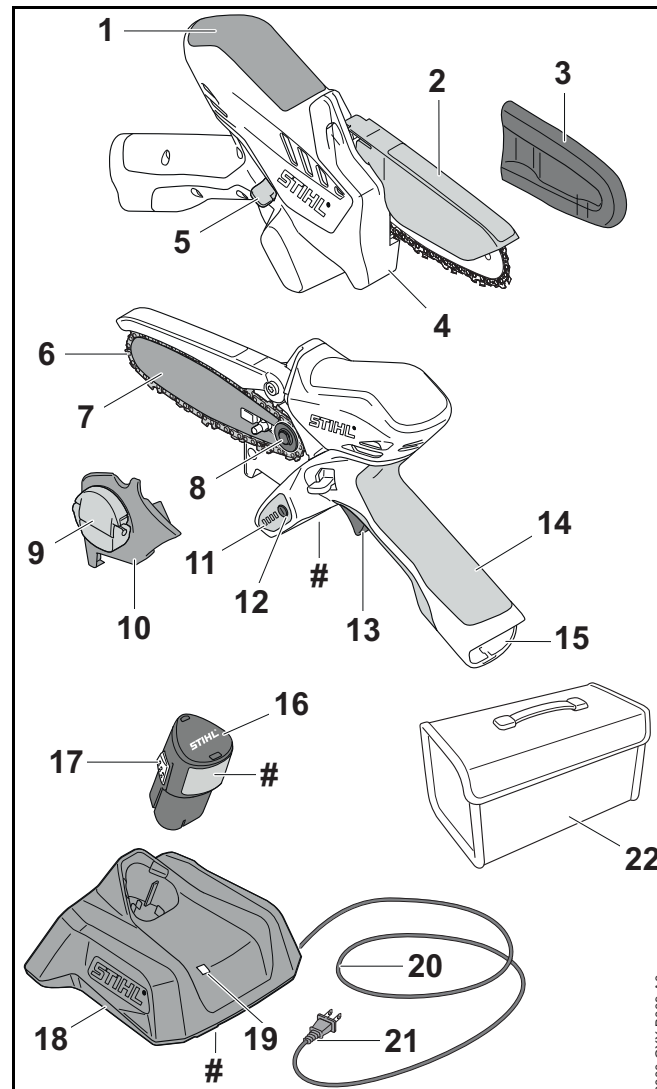

- 1 Gripping Surface**
For the operator's front hand.
- 2 Guard**
Helps protect against contact with the saw chain.
- 3 Chain Scabbard**
Covers the guide bar and saw chain to reduce the risk of injury from inadvertent contact during transportation and storage.
- 4 Bumper**
Helps hold the garden pruner steady against the branch or limb during cutting.
- 5 Trigger Switch Lockout**
Prevents activation of the trigger switch until depressed.
- 6 Saw Chain**
Toothed cutting tool consisting of cutters, tie straps and drive links.
- 7 Guide Bar**
Supports and guides the saw chain.
- 8 Chain Sprocket**
Drives the saw chain.
- 9 Wingnut**
Tightens the chain sprocket cover.
- 10 Chain Sprocket Cover**
Covers the chain sprocket.
- 11 Garden Pruner LEDs**
Indicate the battery's state of charge and display error messages regarding potential malfunctions in the power tool or battery.
- 12 Push Button**
Activates the garden pruner's LEDs.
- 13 Trigger Switch**
Switches the motor on and off.
- 14 Control Handle**
Handle for the operator's rear hand.
- 15 Battery Compartment**
Holds the battery.
- 16 Battery**
Supplies electrical power to the motor.
- 17 Locking Hook**
Secures the battery in the battery compartment.
- 18 Charger**
Charges the battery.
- 19 Charger LED**
Indicates the operating status of the charger.
- 20 Power Supply Cord**
Supplies the charger with electricity when plugged into an electrical outlet.
- 21 Plug**
Connects the power supply cord to an electrical outlet.
- 22 Carrying Bag**
Included when the garden pruner, battery and charger are purchased as a set.
- # Rating Plate**
Contains electrical information and the product's serial number.

4 Safety Symbols on the Products

4.1 Garden Pruner, Battery and Charger

The following safety symbols are found on the garden pruner, battery and/or charger:



To reduce the risk of injury, follow the specified safety precautions.



Read and follow all safety precautions in the instruction manual. Improper use can lead to serious or fatal personal injury or property damage.



To reduce the risk of eye injury, always wear proper eye protection, 6.3.



To reduce the risk of serious or fatal injury from loss of control, always grip the garden pruner with both hands when you are working, 6.5.2.



To reduce the risk of cut injuries, keep hands, feet and other parts of your body away from the saw chain, 6.5.4.



To reduce the risk of injury or property damage from unintended activation, remove the battery any time the garden pruner is not in use, 6.4.



To reduce the risk of electric shock, do not expose the garden pruner to rain, water or excessive moisture. Store it indoors. If it is exposed to rain or very damp conditions, take it to your authorized STIHL servicing dealer before further operation, 6.4.

To reduce the risk of personal injury or property damage from fire or electric shock, keep the charger dry. Protect it from rain, water, liquids and damp conditions. For indoor use only, 8.



To reduce the risk of personal injury or property damage from fire, explosion or burns, including chemical burns, do not disassemble, crush, drop, damage or heat the battery above 212 °F (100 °C). Never expose it to fire or incinerate, 7.



To reduce the risk of personal injury or property damage from a short circuit, fire or explosion, keep the battery dry. Protect it from rain, water, liquids and damp conditions. Never immerse the battery in water or other liquids, 7.

5 General Power Tool Safety Warnings

5.1 Introduction

This chapter contains the prescribed general safety warnings and instructions for handheld, motor-operated electric power tools. Additional important warnings and instructions are provided in subsequent chapters of this manual.

WARNING

- **Read all safety warnings and all instructions.** Failure to follow the warnings and instructions may result in electric shock, fire and/or serious injury.
- **Save all warnings and instructions for future reference.**

The term “power tool” in the warnings refers to your mains-operated (corded) power tool or battery-operated (cordless) power tool.

5.2 Work Area Safety

- a) **Keep work area clean and well lit.** Cluttered or dark areas invite accidents.
- b) **Do not operate power tools in explosive atmospheres, such as in the presence of flammable liquids, gases or dust.** Power tools create sparks which may ignite the dust or fumes.
- c) **Keep children and bystanders away while operating a power tool.** Distractions can cause you to lose control.

5.3 Electrical Safety

- a) **Power tool plugs must match the outlet. Never modify the plug in any way. Do not use any adapter plugs with earthed (grounded) power tools.** Unmodified plugs and matching outlets will reduce the risk of electric shock.
- b) **Avoid body contact with earthed or grounded surfaces, such as pipes, radiators, ranges and refrigerators.** There is an increased risk of electric shock if your body is earthed or grounded.
- c) **Do not expose power tools to rain or wet conditions.** Water entering a power tool will increase the risk of electric shock.
- d) **Do not abuse the cord. Never use the cord for carrying, pulling or unplugging the power tool. Keep cord away from heat, oil, sharp edges or moving parts.** Damaged or entangled cords increase the risk of electric shock.
- e) **When operating a power tool outdoors, use an extension cord suitable for outdoor use.** Use of a cord suitable for outdoor use reduces the risk of electric shock.
- f) **If operating a power tool in a damp location is unavoidable, use a residual current device (RCD) or ground fault circuit interruptor (GFCI) protected supply.** Use of an RCD or GFCI reduces the risk of electric shock.

5.4 Personal Safety

- a) **Stay alert, watch what you are doing and use common sense when operating a power tool. Do not use a power tool while you are tired or under the influence of drugs, alcohol or medication.** A moment of inattention while operating power tools may result in serious personal injury.
- b) **Use personal protective equipment. Always wear eye protection.** Protective equipment such as dust mask, non-skid safety shoes, hard hat, or hearing protection used for appropriate conditions will reduce personal injuries.

- c) **Prevent unintentional starting. Ensure the switch is in the off-position before connecting to power source and/or battery pack, picking up or carrying the tool.** Carrying power tools with your finger on the switch or energizing power tools that have the switch on invites accidents.
- d) **Remove any adjusting key or wrench before turning the power tool on.** A wrench or a key left attached to a rotating part of the power tool may result in personal injury.
- e) **Do not overreach. Keep proper footing and balance at all times.** This enables better control of the power tool in unexpected situations.
- f) **Dress properly. Do not wear loose clothing or jewellery. Keep your hair and clothing away from moving parts.** Loose clothes, jewellery or long hair can be caught in moving parts.
- g) **If devices are provided for the connection of dust extraction and collection facilities, ensure these are connected and properly used.** Use of dust collection can reduce dust-related hazards.
- h) **Do not let familiarity gained from frequent use of tools allow you to become complacent and ignore tool safety principles.** A careless action can cause severe injury within a fraction of a second.

5.5 Power Tool Use and Care

- a) **Do not force the power tool. Use the correct power tool for your application.** The correct power tool will do the job better and safer at the rate for which it was designed.
- b) **Do not use the power tool if the switch does not turn it on and off.** Any power tool that cannot be controlled with the switch is dangerous and must be repaired.
- c) **Disconnect the plug from the power source and/or remove the battery pack, if detachable, from the power tool before making any adjustments, changing accessories, or storing power tools.** Such preventive safety measures reduce the risk of starting the power tool accidentally.
- d) **Store idle power tools out of the reach of children and do not allow persons unfamiliar with the power tool or these instructions to operate the power tool.** Power tools are dangerous in the hands of untrained users.

- e) **Maintain power tools and accessories. Check for misalignment or binding of moving parts, breakage of parts and any other condition that may affect the power tool's operation. If damaged, have the power tool repaired before use.** Many accidents are caused by poorly maintained power tools.
- f) **Keep cutting tools sharp and clean.** Properly maintained cutting tools with sharp cutting edges are less likely to bind and are easier to control.
- g) **Use the power tool, accessories and tool bits etc. in accordance with these instructions, taking into account the working conditions and the work to be performed.** Use of the power tool for operations different from those intended could result in a hazardous situation.
- h) **Keep handles and grasping surfaces dry, clean and free from oil and grease.** Slippery handles and grasping surfaces do not allow for safe handling and control of the tool in unexpected situations.

5.6 Battery Tool Use and Care

- a) **Recharge only with the charger specified by the manufacturer.** A charger that is suitable for one type of battery pack may create a risk of fire when used with another battery pack.
- b) **Use power tools only with specifically designated battery packs.** Use of any other battery packs may create a risk of injury and fire.
- c) **When battery pack is not in use, keep it away from other metal objects, like paper clips, coins, keys, nails, screws or other small metal objects that can make a connection from one terminal to another.** Shorting the battery terminals together may cause burns or a fire.
- d) **Under abusive conditions, liquid may be ejected from the battery; avoid contact. If contact accidentally occurs, flush with water. If liquid contacts eyes, additionally seek medical help.** Liquid ejected from the battery may cause irritation or burns.

- e) **Do not use a battery pack or tool that is damaged or modified.** Damaged or modified batteries may exhibit unpredictable behaviour resulting in fire/explosion or risk of injury.
- f) **Do not expose a battery pack or tool to fire or excessive temperature.** Exposure to fire or temperatures above 100 °C may cause explosion.
- g) **Follow all charging instructions and do not charge the battery pack or tool outside the temperature range specified in the instructions.** Charging improperly or at temperatures outside the specified range may damage the battery and increase the risk of fire.

5.7 Service

- a) **Have your power tool serviced by a qualified repair person using only identical replacement parts.** This will ensure that the safety of the power tool is maintained.
- b) **Never service damaged battery packs.** Service of battery packs should only be performed by the manufacturer or authorized service provider.

6 IMPORTANT SAFETY INSTRUCTIONS

6.1 Intended Use

WARNING

- This garden pruner is designed for cutting branches and limbs around the home. It is not designed for felling trees or cutting logs. Use of the garden pruner for operations different than intended could result in serious injury or death.
 - Cut wood only. For example, do not use the garden pruner for cutting metal, plastic or masonry.
 - Use this garden pruner only for light-duty cutting tasks around the home and garden.
- Read and follow the operating and use instructions in this manual for approved applications and recommended working techniques.

- The saw chain has many sharp cutters. If they contact your flesh, they will cut you even if the chain is not moving.
 - Always wear heavy-duty work gloves when handling the garden pruner or its chain.
 - Keep hands, feet and other parts of your body away from the chain.
- Reactive forces can be dangerous.
 - Pay special attention to the sections of this instruction manual dealing with reactive forces.
- Improper use could result in personal injury or property damage, including damage to the garden pruner.
 - Use the garden pruner, battery and charger only as described in this manual.
 - Never attempt to modify or override the garden pruner's controls or safety devices in any way.
 - Never use a garden pruner that has been modified or altered from its original design.
- The STIHL AS series battery is designed for use only with compatible STIHL power tools.
- The STIHL AL 1 series charger is designed for charging STIHL AS series batteries only.
- Do not permit minors to use the garden pruner.
- Bystanders, especially children, and animals should not be allowed in the area where the garden pruner is in use.
- Prolonged use of a garden pruner (or other power tools) exposing the operator to vibration may produce white finger disease (Raynaud's phenomenon) or carpal tunnel syndrome. These conditions reduce the hand's ability to feel and regulate temperature. They produce numbness and burning sensations and may also cause nerve and circulation damage as well as tissue necrosis.
- All factors which contribute to white finger disease are not known. Cold weather, smoking and diseases or physical conditions that affect blood vessels and blood transport, as well as high vibration levels and long periods of exposure to vibration, are mentioned as factors in the development of white finger disease.
- To reduce the risk of white finger disease and carpal tunnel syndrome:
 - Wear gloves while working and keep your hands warm.
 - Keep the garden pruner well maintained. An improperly maintained garden pruner or one with loose components will tend to have higher vibration levels.
 - Keep the saw chain sharp. A dull chain will increase cutting time, and pressing a dull chain through wood will increase the vibration transmitted to your hands.
 - Maintain a firm grip at all times, but do not squeeze the control handle or gripping surface with, excessive pressure. Take frequent breaks.
- These precautions do not guarantee that you will not sustain white finger disease or carpal tunnel syndrome.
 - Closely monitor the condition of your hands and fingers if you are a regular operator.
 - Seek medical advice immediately if any of the above symptoms appear.

6.2 Operator

▲ WARNING

- Working with the garden pruner can be strenuous. The operator must be in good physical condition and mental health. To reduce the risk of personal injury from fatigue and loss of control:
 - Check with your doctor before using the garden pruner if you have any health condition that may be aggravated by strenuous work.
 - Do not operate the garden pruner while under the influence of any substance (drug, alcohol or medication, etc.) that might impair vision, balance, dexterity or judgment.
 - Be alert. Do not operate the garden pruner when you are tired. Take a break if you become tired.

- According to STIHL's current knowledge, the electric motor of this garden pruner should not interfere with a pacemaker.
 - However, persons with a pacemaker or other implanted medical device should consult their physician and device manufacturer before operating this garden pruner.

6.3 Personal Protective Equipment

⚠ WARNING

- To reduce the risk of personal injury:
 - Always wear proper clothing and protective apparel, including proper eye protection.
- Loss of control and severe cut injuries may result if hair, clothing or apparel make contact with the moving saw chain or otherwise become entangled in the components of the garden pruner. To reduce the risk of severe personal injury:



- Wear sturdy and snug-fitting clothing that also allows complete freedom of movement.
- Wear overalls or long pants made of heavy material to help protect your legs. Do not wear shorts.

- Wear a long-sleeve shirt or jacket.
- Avoid loose-fitting jackets, scarves, neckties, flared or cuffed pants, jewelry and any other apparel that could be caught on branches, brush or the moving chain.
- Secure hair above shoulder level before starting work.
- To reduce the risk of eye injury:



- Always wear goggles or close-fitting protective glasses with adequate top and side protection that are impact-rated and marked as complying with ANSI Z87 "+".

- Wear an approved protective helmet when there is a risk of head injury.

- Good footing is very important. To help maintain a secure footing and reduce the risk of injury while working:



- Wear substantial footwear with non-slip soles. Do not wear sandals, flip-flops, open-toed or similar footwear.

- To improve your grip and help protect your hands:



- Always wear heavy-duty, non-slip work gloves made of leather or another wear-resistant material when handling the garden pruner or its chain.

6.4 Garden Pruner





⚠ WARNING

- To reduce the risk of electric shock:



- Do not expose the garden pruner to rain, water or excessive moisture.
- Store the garden pruner indoors.





- The saw chain has many sharp cutters. Contacting the cutters may result in serious laceration injuries, even if the chain is not moving. To reduce the risk of such injuries:
 - Keep hands, feet and other parts of your body away from the chain.
 - Wear heavy-duty work gloves when handling the garden pruner or its chain.
 - Never touch a moving chain with your hand or any other part of your body.
 - Do not use the garden pruner with a damaged or missing guard.
 - Cover the guide bar with a chain scabbard before transporting or storing the garden pruner to reduce the risk of injury from inadvertent contact.

- Reactive forces can be dangerous.
 - Pay special attention to the section of this instruction manual on Reactive Forces,  6.6.
 - This battery-powered garden pruner is intended only for light-duty garden and landscape maintenance around the home. Use for other purposes may increase the risk of personal injury and property damage.
 - Do not use the garden pruner for felling trees or cutting logs.
 - Read and follow the operating instructions in this manual for approved applications,  17.1.
 - To reduce the risk of personal injury to the operator and bystanders:
 - Always release the trigger switch and remove the battery before assembling, transporting, adjusting, inspecting, cleaning, servicing, maintaining or storing the garden pruner and any other time it is not in use.
- 
- Although certain unauthorized attachments may fit your STIHL garden pruner, their use may be extremely dangerous. Only attachments supplied by STIHL or expressly approved by STIHL for use with this specific model are recommended.
 - Use only attachments supplied or expressly approved by STIHL.
 - Never modify this garden pruner in any way.
 - Never attempt to modify or override the garden pruner's controls or safety devices in any way.
 - Never use a garden pruner that has been modified or altered from its original design.
 - If the garden pruner is dropped or subjected to similar heavy impacts:
 - Check that it is undamaged, in good condition and functioning properly before continuing work.
 - Check that the controls and safety devices are working properly,  16.
 - Check the LEDs for error messages,  12.1.1.
 - Check that the battery has not been damaged. Never use or charge a malfunctioning, damaged, cracked, leaking or deformed battery.
 - Never work with a damaged or malfunctioning garden pruner or battery. In case of doubt, have the garden pruner and battery checked by your authorized STIHL servicing dealer.
 - If the garden pruner or battery is damaged, not working properly, has been left outdoors, exposed to rain or damp conditions or dropped into water or other liquid, its components may no longer function properly and safety devices may be inoperative. To reduce the risk of personal injury and property damage:
 - Take the garden pruner and battery to your authorized STIHL servicing dealer to be checked before further operation.
 - Genuine STIHL replacement parts are specifically designed to match your garden pruner and meet safety and performance requirements. Use of parts that are not authorized or approved by STIHL may cause serious or fatal injury or property damage.
 - STIHL recommends that only identical STIHL replacement parts be used.

6.5 Using the Garden Pruner

6.5.1 Before Operation

WARNING

- Misuse or unauthorized use may result in personal injury and property damage.
 - Use the garden pruner only as described in this instruction manual.
- For proper assembly of the bar and chain:
 - Read and follow the instructions on mounting the guide bar and chain,  13.2.2.
- The chain, guide bar and sprocket must match each other in gauge and pitch. Before mounting or replacing:
 - Read the information on guide bar and chain combinations,  25.
 - Read and follow the instructions on reactive forces,  6.6.
- Proper tension of the chain is important to maximize cutting performance and reduce the risk of personal injury from chain breakage, derailment or reactive forces:
 - Read and follow the chain tensioning instructions,  13.3.
 - Always make sure the chain sprocket cover is tightened securely after tensioning the chain in order to secure the bar. Never start the garden pruner with the chain sprocket cover loose or missing.
 - Check chain tension once more after tightening the chain sprocket cover.
 - After adjusting the chain, let the motor run for a minute or two, then switch the motor off. Remove the battery and recheck chain tension.
 - Check chain tension periodically thereafter at regular intervals (only after removing the battery).
 - Never cut with a loose chain. If the chain becomes loose while cutting, switch off the motor and remove the battery from the garden pruner before tightening the chain. Never attempt to adjust the chain while the battery is inserted.
- Using a garden pruner that is damaged, improperly adjusted or maintained, or not completely and securely assembled can lead to a malfunction and increase the risk of serious personal injury or death.
 - Never operate a garden pruner that is damaged, improperly maintained or not completely and securely assembled.
 - Always check your garden pruner for proper condition and operation before starting work, particularly the trigger switch, trigger switch lockout, guard, and cutting attachment.
 - Ensure that the trigger switch and trigger switch lockout move freely and always spring back to the locked position when released. The trigger switch must not engage until the trigger switch lockout is depressed.
 - Never attempt to modify or override the controls or safety devices in any way.
 - If your garden pruner or any part is damaged or does not function properly, take it to your authorized STIHL servicing dealer. Do not use the garden pruner until the problem has been corrected.
- Before inserting the battery:
 - Check the contacts in the battery compartment for corrosion or other foreign matter and keep clean.
 - Never insert or use a malfunctioning, damaged, cracked, leaking or deformed battery.
 - Read and follow the instructions on switching on the garden pruner,  15.1.
- To help reduce the risk of serious personal injury or death from unintentional starting:
 - Be sure the trigger switch and trigger switch lockout are in the off position when inserting the battery.
 - Avoid contacting the trigger switch lockout and trigger switch when grasping the control handle of the garden pruner.
 - Release the trigger switch and trigger switch lockout before removing the battery.



- Remove the battery before assembling, transporting, adjusting, inspecting, cleaning, servicing, maintaining or storing the garden pruner and any time it is not in use.
- Never leave the garden pruner unattended when the battery is inserted.
- Never store the battery in the garden pruner.
- Before switching on your garden pruner, take the following steps to reduce the risk of personal injury from reactive forces, loss of control or inadvertent contact with the chain:
 - Be sure that the guide bar and chain are clear of you and all other obstructions and objects, including the ground.
 - Never attempt to switch on the garden pruner when the guide bar is in a cut or kerf. Doing so could lead to reactive forces and injury.
 - Read and follow the instructions on switching on the garden pruner, 15.1.

6.5.2 Holding and Controlling the Garden Pruner

WARNING

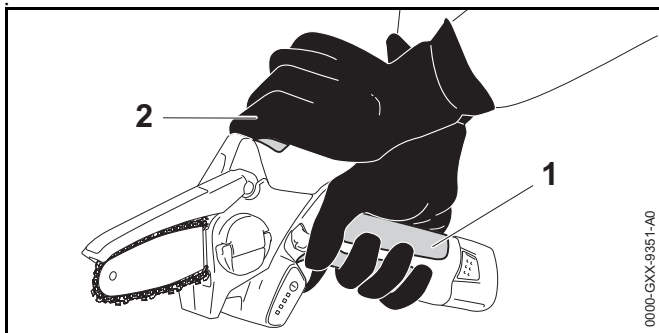

- To reduce the risk of personal injury from unintentional starting when grasping the control handle or carrying the garden pruner:
 - Wrap the fingers of your rear hand tightly around the control handle (1) and place your front hand tightly on the gripping surface (2).
- To maintain a firm grip and properly control your garden pruner:
 - Keep the control handle (1) and gripping surface (2) clean and dry at all times. Keep them free of moisture, pitch, oil, grease and resin.
- To reduce the risk of serious or fatal injuries to the operator or bystanders from loss of control:



- Always grasp the garden pruner firmly with both hands when you are working.
- Wrap your fingers tightly around the control handle (1), keeping the handle cradled between your thumb and forefinger (see illustration above).
- Wrap your fingers of the other hand tightly around the gripping surface (2) (see illustration above).
- Position the garden pruner in such a way that all parts of your body are clear of the cutting attachment whenever the battery is inserted.
- Never attempt to operate the garden pruner with one hand. Doing so could lead to loss of control due to reactive forces.
- Read and follow all warnings and instructions in the chapter Reactive Forces, 6.6.
- To reduce the risk of serious or fatal cut injuries to the operator or bystanders from loss of control, keep proper footing and balance at all times:
 - Take special care in overgrown or wet terrain and always watch for hidden obstacles such as tree stumps, roots, rocks, holes and ditches to avoid stumbling.
 - Be extremely cautious when working on slopes or uneven ground.

- For better footing, always clear away fallen branches, scrub and cuttings.
- Use caution when cutting small-size brush, branches and saplings because slender material may catch the chain and spring toward you or pull you off balance.
- To reduce the risk of injury from loss of control:
 - Never work on a ladder, roof, in a tree or while standing on any other insecure support.
 - Never operate the garden pruner above shoulder height.
 - Do not overreach. Keep proper footing and balance at all times.
 - Never switch on the garden pruner when the guide bar is in a cut or kerf. Doing so could lead to reactive forces and injury. Instead, remove the guide bar from the cut and re-enter at full speed, taking care to avoid contacting any object with the tip of the guide bar.
- The bumper is designed to provide greater control of the garden pruner while cutting. If you work without the bumper, the garden pruner may pull you forward suddenly.
 - Always work with the bumper to maintain better control of the garden pruner.
- Applying pressure to the garden pruner when reaching the end of a cut may cause the bar and rotating chain to accelerate out of the kerf, go out of control and strike the operator or some other object. To reduce the risk of injury:
 - Use caution when approaching the end of a cut.
 - Never put pressure on the garden pruner when reaching the end of a cut.

6.5.3 Working Conditions

⚠ WARNING

- Operate your garden pruner only under good visibility during favorable daylight conditions.
 - Postpone the work if the weather is windy, foggy, rainy or inclement.
 - Never cut near power lines.
- Your garden pruner is a one-person machine.
 - Do not allow other persons in the general work area.
 - Bystanders, especially children, and animals should not be allowed in the area where it is in use.
 - Switch off the motor immediately if you are approached.
- To reduce the risk of injury to bystanders and unauthorized users:
 - Never leave the garden pruner unattended when the battery is inserted.
 - Switch off the garden pruner and remove the battery during work breaks and any other time the garden pruner is not in use.
- Sparks generated from the operation of the garden pruner may be capable of igniting combustible gases, liquids, vapors, dusts or other combustible materials and substances. To reduce the risk of fire and explosion:
 - Never operate the garden pruner in a location where combustible gases, liquids, vapors, dusts or other combustible materials and substances are present.
 - Read and follow recommendations issued by government authorities (e.g., OSHA) for identifying and avoiding the hazards of combustible gases, liquids, vapors, dusts or other combustible materials and substances.

- If a rotating chain strikes a rock or other hard object, sparks may be created, which can ignite flammable materials under certain circumstances. Flammable materials can include dry vegetation and brush, particularly when weather conditions are hot and dry.
 - When there is a risk of fire or wildfire, do not use your garden pruner around flammable materials or around dry vegetation or brush.
 - Contact your local fire authorities or the U.S. Forest Service if you have any question about whether vegetation and weather conditions are suitable for the use of a garden pruner.
- Using this garden pruner and sharpening its chain can generate dust, oil mist and other substances containing chemicals known to cause respiratory problems, cancer, birth defects and other reproductive harm.
 - Consult governmental agencies such as EPA, OSHA, CARB and NIOSH and other authoritative sources on hazardous materials if you are unfamiliar with the risks associated with the particular substances you are cutting or with which you are working.
- Inhalation of certain dusts, especially organic dusts such as mold or pollen, can cause susceptible persons to have an allergic or asthmatic reaction. Substantial or repeated inhalation of dust or other airborne contaminants, especially those with a smaller particle size, may cause respiratory or other illnesses. This includes wood dust, especially from hardwoods, but also from some softwoods such as Western Red Cedar.
 - Control dust (such as saw dust) and mists (such as oil mist from chain lubrication) at the source where possible.
 - Always work with a properly sharpened chain, which produces wood chips rather than fine dust.
 - To the extent possible, operate the garden pruner so that the wind or operating process directs any dust, mist or other particulate matter raised by the garden pruner away from the operator.
- When respirable dust or other particulate matter cannot be kept at or near background levels, always wear a respirator that is approved by NIOSH and rated for worksite-specific conditions. Follow the recommendations of governmental authorities (e.g., OSHA/NIOSH) and occupational and trade associations.
- If the vegetation being cut or the surrounding ground is coated with a chemical substance, such as pesticide or herbicide:
 - Read and follow the instructions and warnings that accompanied the substance coating the vegetation or surrounding ground.
- Breathing asbestos dust is dangerous and can cause severe or fatal illness, respiratory illness or cancer, including mesothelioma. The use and disposal of asbestos-containing products is strictly regulated by OSHA and the EPA.
 - Do not use your garden pruner to cut or disturb asbestos or asbestos-containing products.
 - Stop work immediately and contact the relevant state and local authorities and/or EPA, your employer or local OSHA representative if you have reason to believe that you might be disturbing asbestos.
- Repeated contact with waste oil can cause skin cancer and its use is harmful to the environment.
 - Do not use waste oil to lubricate the bar and chain of your STIHL garden pruner.

6.5.4 Operating Instructions

WARNING

- To reduce the risk of serious or fatal cut injuries to the operator or bystanders from contact with the saw chain:



- Keep hands, feet and other body parts away from the saw chain.
 - Do not touch the saw chain while the battery is inserted.
 - Never touch rotating saw chain with your hand or any other part of your body.
 - Never hold the material to be cut or attempt to remove cut material without first releasing the trigger switch and removing the battery.
 - Release the trigger switch and remove the battery before clearing jammed material.
- To reduce the risk of severe personal injuries from unintentional starting:
 - Never touch a chain with your hand or any part of your body when the battery is inserted, even when the chain is not rotating.
 - Avoid contacting the trigger switch lockout and trigger switch when grasping the control handle of the garden pruner.
 - The chain continues to move for a short period after the trigger switch is fully released.
 - Wait for the chain to stop before walking with the garden pruner or putting it down.
 - In the event of an emergency:
 - Switch off the motor immediately and remove the battery.
 - Contacting foreign objects while cutting might cause the chain to break or be thrown, or cause the garden pruner to propel dangerous debris in the direction of the operator. To reduce the risk of severe or fatal personal injury caused by contact with foreign objects:
 - Inspect the branch or limb before cutting.
 - Remove any foreign objects to ensure that the wood is free of materials such as nails, spikes, cables, or wires.
 - Before starting a cut, ensure that it can be completed without contacting surrounding objects or structures such as fencing or stonework.
 - The chain may break or be thrown if it is not properly tensioned and lubricated. To reduce the risk of severe or fatal personal injury or damage to the chain:
 - Use STIHL Multioil Bio or an equivalent, biodegradable multifunction oil to lubricate the bar and chain,  13.4.
 - Lubricate the chain before starting work with a new or recharged battery.
 - Check the condition and tension of the chain at regular short intervals during operation.
 - Check the chain and guide bar at regular short intervals during operation, or immediately if there is a change in cutting behavior:
 - Switch off the motor and remove the battery.
 - Check the condition and tension of the chain. Look for damage to the chain or guide bar.
 - If the chain cannot be properly tensioned, or if other components of the garden pruner are worn or damaged, stop work immediately and take your garden pruner to an authorized STIHL servicing dealer for inspection, repair or maintenance.
 - The guide bar, saw chain and chain sprocket may become hot during operation.
 - Remove the battery and allow the tool to cool before attempting to handle these components.

DANGER

- To reduce the risk of electrocution:
 - Never operate this garden pruner in the vicinity of any wires or cables that may be carrying electric current.
 - Never cut near power lines.
 - Do not rely on the garden pruner's insulation against electric shock.



6.6 Reactive Forces

6.6.1 Pull-in

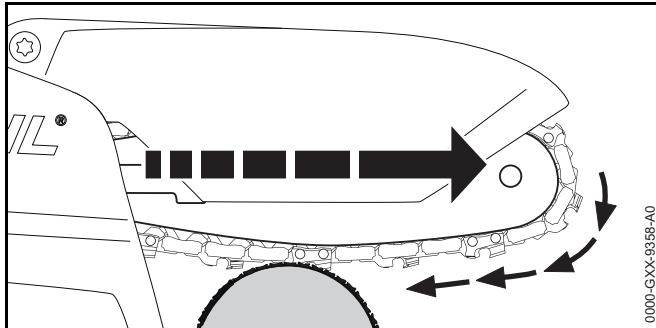

⚠ WARNING

- Pull-in occurs when the chain on the bottom of the bar is suddenly stopped or significantly slowed when it is pinched, caught or encounters a foreign object in the wood. The reaction of the chain pulls the garden pruner forward and may cause the operator to lose control, which, in turn, may cause serious or fatal injury.
- Pull-in usually occurs when the bumper of the garden pruner is not held securely against the branch or limb and the chain is not rotating at full speed before it contacts the wood.
- To reduce the risk of pull-in:
 - Cut with a sharp, properly tensioned chain.
 - Always start a cut with the chain rotating at full speed and with the bumper in contact with the wood.
 - Use caution when cutting small-size brush, branches and saplings which may easily catch the chain, spring towards you or pull you off balance.
 - Do not use the garden pruner with a damaged or missing guard.

7 Battery Safety

7.1 Warnings and Instructions

⚠ WARNING

- Use of unauthorized batteries can damage the garden pruner and result in fire, explosion and personal injury and property damage.
 - Use only genuine STIHL AS series batteries.
- Use of STIHL AS series batteries for any purpose other than powering STIHL power tools could be extremely dangerous.
 - Use STIHL AS series batteries only to power compatible STIHL power tools.
- Use of unauthorized chargers can damage the battery and result in fire, explosion and personal injury and property damage.
 - Use only a genuine STIHL AL 1 series charger to charge STIHL AS series batteries.
- The battery contains safety features and devices which, if damaged, may allow the battery to generate heat, rupture, leak, ignite or explode.
 - Never heat the battery above 212 °F (100 °C).
 - Never incinerate or place the battery on or near fires, stoves or other high-temperature locations.
 - Never use or charge a malfunctioning, damaged, cracked, leaking or deformed battery.
 - Never open, disassemble, crush, drop, subject to heavy impact or otherwise damage the battery.
 - Never expose the battery to microwaves or high pressures.
 - Never insert objects into the battery's cooling slots.



- Extreme temperatures may cause the battery to generate heat, rupture, leak, ignite or explode, resulting in severe or fatal personal injury and property damage. Exposure to temperatures outside the recommended temperature range may also reduce battery life and performance.
 - Never use or store the battery at ambient temperatures below - 4 F° (- 20 °C) or above 122 °F (50 °C). For optimum performance, STIHL recommends using/storing the battery within an ambient temperature range of 32 °F to 86 °F (0 °C to 30 °C).
 - Never store the battery in direct sunlight or inside a vehicle in hot weather.
 - To reduce the risk of personal injury and property damage in the event the battery emits smoke, an unusual smell or feels unusually hot while using, charging or storing:
 - Immediately discontinue using or charging the battery. Contact the authorities in the event of fire or explosion.
 - To reduce the risk of a short circuit, which could lead to electric shock, fire and explosion:
 - Keep the battery dry. Protect it from rain, water, liquids and damp conditions.
 - Never immerse the battery in water or other liquids.
- 
- Never bridge the battery terminals with wires or other metallic objects.
 - Keep a battery that is not in use away from metal objects (e.g., paper clips, nails, coins, keys).
 - Never transport or store the battery in a metal container.
 - Store the battery indoors in a dry room.
 - Never store the battery in damp or corrosive environments or in conditions that could lead to corrosion of its metal components.
 - Never store the battery in the garden pruner or charger.
- Protect the battery from exposure to corrosive agents such as garden chemicals and de-icing salts.
 - Protect the battery from exposure to conductive liquids such as salt water.
 - Do not attempt to repair, open or disassemble the battery. There are no user-serviceable parts inside.
- Leaking battery fluid is potentially harmful and can cause skin and eye irritation, chemical burns and other serious personal injury.
 - Avoid contact with skin and eyes.
 - Use an inert absorbent such as sand on spilled battery fluid.
 - In the event of accidental contact, immediately rinse the contact area thoroughly with mild soap and water.
 - If fluid gets into your eye(s): Do not rub. Rinse water over the open eye(s) for at least 15 minutes and seek medical attention.
- A battery fire can be dangerous. To reduce the risk of severe personal injury and property damage in the event of fire:
 - Evacuate the area. Fire can spread rapidly. Stay clear of any vapors generated and maintain a safe distance.
 - Contact the fire department.
 - Although water can be used to put out a battery fire, use of a multi-purpose dry chemical fire extinguisher is preferable.
 - Consult the fire department regarding proper disposal of a burned battery.
- Dropping the battery could result in personal injury or property damage. To prevent the battery from falling during removal:
 - Use care when ejecting the battery.

8 Charger Safety

8.1 Warnings and Instructions

⚠ WARNING

- To reduce the risk of fire, electric shock and other personal injury or property damage:
 - Read and follow all cautionary markings on the charger, battery and garden pruner and all instructions in this manual before using the charger.
 - Charge only genuine STIHL AS series batteries. Other batteries may burst, catch fire or explode, resulting in personal injury and property damage.
- 
- For indoor use only.
 - Keep the charger dry. Protect it from rain, water, liquids and damp conditions. Never insert a wet battery or use a wet charger.
 - Do not handle the charger, including power supply cord and plug, with wet hands.
 - Never use a damaged charger.
 - Never charge malfunctioning, damaged, cracked, leaking or deformed batteries.
 - Never store a battery in the charger.
 - Operate the charger only indoors, in dry rooms.
 - Never operate the charger at ambient temperatures below - 4 °F (- 20 °C) or above 122 °F (50 °C). For optimum performance, STIHL recommends operating the charger within an ambient temperature range of 41 °F to 86 °F (5 °C to 30 °C).
 - Keep the charger out of the reach of children.
 - Always plug the charger into a properly installed electrical outlet matching the voltage and electrical frequency stated on the charger.

- Never use power strips to operate multiple chargers or other devices from the same outlet or on the same circuit.
 - Do not operate a charger that has received a sharp or heavy blow, has been dropped or is otherwise damaged in any way.
 - Do not attempt to repair, open or disassemble the charger. There are no user-serviceable parts inside.
- To reduce the risk of electric shock or fire from a short circuit:
 - Make sure the battery and charger are completely dry before starting the charging process.
 - Never bridge the contacts of the charger with wires or other metallic objects.
 - Do not insert any objects into the charger's cooling slots.
 - The charger heats up during the charging process. To reduce the risk of fire:
 - Do not operate on a combustible surface (e.g., paper, cardboard, textiles) or in a combustible environment.
 - Allow the charger to cool down normally. Do not cover it.
 - Chargers can produce sparks which may ignite combustible gases, liquids, vapors, dusts or other combustible materials. To reduce the risk of fire and explosion:
 - Do not operate in a location where combustible gases, liquids, vapors, dusts or other combustible materials are present.
 - Using a damaged power supply cord or plug may result in fire, electric shock and other personal injury or property damage. To reduce these risks:



- Check the charger's power supply cord and plug regularly for damage. If damaged, immediately disconnect the plug from the electrical outlet.
 - Have a damaged power supply cord replaced by an authorized STIHL servicing dealer.
 - Unplug the power supply cord from the outlet when the charger is not in use.
 - Never jerk the power supply cord to disconnect it from the electrical outlet. To unplug, grasp the plug, not the power supply cord.
 - Do not use the power supply cord for carrying or hanging up the charger.
 - Make sure the power supply cord is located or marked so that it will not be stepped on, tripped over, come in contact with sharp objects or moving parts, or otherwise be subjected to damage or stress.
- An extension cord should not be used unless absolutely necessary. Overloading an extension cord can result in overheating and fire. If an extension cord must be used:
 - Use only a properly wired 16 gauge (AWG 16) or heavier gauge extension cord.
 - Never connect more than one charger or other device to an extension cord.
 - Never use an extension cord with a wattage rating lower than the wattage on your charger's rating plate.
 - Never use an extension cord if the blades on its plug are different from the blades on the charger plug in number, size or shape.
 - Do not link (chain) extension cords.
 - A typical household electrical circuit is between 15 and 20 amps. A single STIHL AL 1 charger draws approximately 0.275 amps. To reduce the risk of fire from overloading an electrical circuit:
 - Ensure the electrical system is rated to withstand the expected electrical draw before charging your battery.
 - Charge multiple batteries one at a time or on separate circuits, unless you know your circuit can handle the total expected draw from multiple chargers.
 - In case of fire, or if the charger or the battery it is charging emits smoke, an unusual smell, feels hot or appears abnormal in any other way:
 - Immediately disconnect the charger from the outlet. Contact the authorities in the event of fire or explosion.
 - To reduce the risk of electric shock and other personal injury or property damage when mounting the charger:
 - Ensure that no electrical cables, pipes or other service lines run behind the wall where the charger is to be mounted.
 - Mount the charger only as described in this manual.
 - Remove the battery before mounting the charger.

9 Maintenance, Repair and Storage

9.1 Warnings and Instructions

⚠ WARNING

- There are no user-authorized repairs for the battery, charger or garden pruner. To reduce the risk of fire, electric shock or other personal injury and property damage:
 - Users may carry out only the cleaning and maintenance operations described in this manual.
 - Strictly follow the cleaning and maintenance instructions in the appropriate sections of this instruction manual.
 - STIHL recommends that all repair work be performed by authorized STIHL servicing dealers.
- Unintentional starting may result in personal injury or property damage. To reduce the risk of personal injury and property damage from unintentional starting:



- Remove the battery before inspecting the garden pruner or carrying out any cleaning, maintenance or repair work, before storing, and any other time it is not in use.





- The bar and chain are the only user-serviceable parts of the garden pruner. Proper maintenance will help maintain cutting performance and reduce the risk of personal injury caused by chain derailment and reactive forces.
 - Wear gloves when handling the saw chain.
 - Keep the chain, guide bar and sprocket clean.
 - Replace the chain and guide bar when they become worn or damaged.
 - Keep the chain sharp and at proper tension.
 - Tighten all nuts, bolts and screws after each use.

- Use of parts that are not authorized or approved by STIHL may cause serious or fatal injury or property damage.
 - STIHL recommends that only identical authorized STIHL replacement parts be used for repair or maintenance.
- To reduce the risk of electric shock:
 - Unplug the charger from the electrical outlet before inspecting or cleaning the charger.
 - Regularly check the charger and ensure that the insulation of the power cord and plug are in good condition and show no signs of aging (brittleness), wear or damage.
 - Have a damaged power supply cord replaced by an authorized STIHL servicing dealer.
- To reduce the risk of short circuit and fire:
 - Keep the battery guides free of foreign matter. Clean as necessary with a dry cloth or soft, dry brush.
- Improper storage can result in unauthorized use, damage to the garden pruner, battery and charger, and an increased risk of fire, electric shock and other personal injury or property damage.
 - Remove the battery from the garden pruner before storing.
 - Never store the garden pruner and charger with the battery inserted.
 - Before storing, always unplug the charger from the electrical outlet and remove the battery.
 - Store the garden pruner, battery and charger indoors in a dry, secure place that cannot be accessed by children or other unauthorized users.
 - Never store the battery in the garden pruner, in the charger, in a metal container or in a container with metal objects (e.g., paper clips, nails, coins, keys).

10 Before Starting Work

10.1 Preparing the Garden Pruner for Operation



Before starting work:

- ▶ Fully charge the battery,  11.
- ▶ Mount the guide bar and chain,  13.2.2.
- ▶ Tension the chain,  13.3.
- ▶ Lubricate the chain,  13.4.
- ▶ Check the controls for proper function and condition,  16.2.

11 Charging the Battery

11.1 Setting up the Charger

WARNING

Read and follow the safety precautions on the battery and charger and the warnings and instructions in this manual,  8. To reduce the risk of short circuit, which could lead to electric shock, fire and explosion, make sure the charger and its components are dry and not damaged; operate the charger indoors at an appropriate ambient temperature,  8.

WARNING

Since the battery and charger heat up during the charging process, do not operate the charger on a combustible surface or in a location where combustible gases, liquids, vapors, dusts or other materials are present,  8.

To set up the charger:

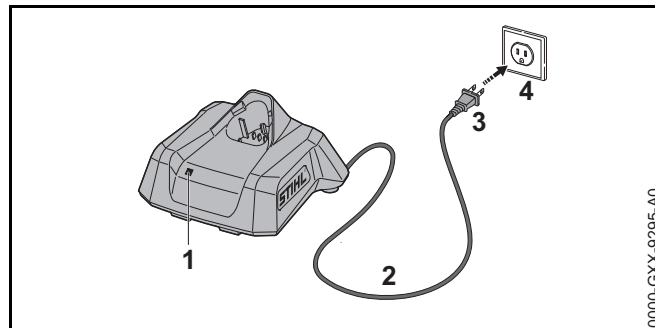



- ▶ Insert the plug (3) into a properly installed wall outlet (4) matching the voltage and electrical frequency stated on the rating plate on the charger.

The charger runs a self-test immediately after it is plugged in. The LED (1) will glow green for about 1 second, then it will glow red briefly before going out. Once the LED goes out, the self-test is complete and the charger is ready to charge the battery.

- ▶ Position the power supply cord (2) so that it will not be stepped on, tripped over, come in contact with sharp objects or moving parts or otherwise be subjected to damage or stress.

11.2 Charging

WARNING

STIHL batteries contain safety features and devices which, if damaged, may allow the battery to generate heat, rupture, leak, ignite or explode. Never charge a malfunctioning, damaged, cracked, leaking or deformed battery or use a charger that has been damaged,  8. Make sure the charger and the battery to be charged are both completely dry before charging,  8. Follow all product-specific warnings and instructions accompanying your battery.

To charge the battery:

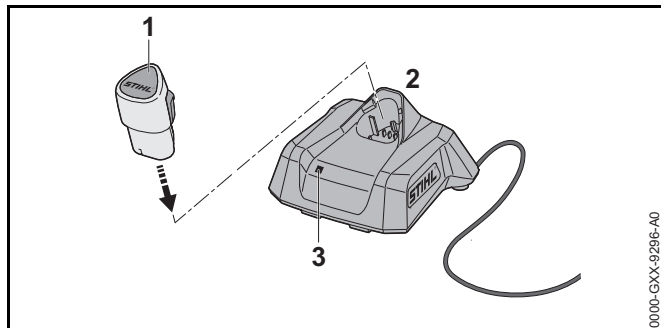

- ▶ Push the battery (1) into the charger (2) until it stops. The LED on the charger (3) glows or flashes green when the battery is charging.

When the LED on the charger goes out, the charging process is complete and the charger will shut itself off. The battery can be removed from the charger.

- ▶ Disconnect the power supply cord from the electrical outlet when the charger is not in use.

A battery is not fully charged when it ships from the factory. STIHL recommends that you fully charge the battery before using it the first time.

Operate the charger indoors in a dry room. For optimum performance, STIHL recommends operating the charger within an ambient temperature range of 41 °F to 86 °F (5 °C to 30 °C).

The battery heats up during operation. If a hot battery is inserted into the charger, it may be necessary for it to cool down before charging starts. The charging process begins only after the battery has cooled down sufficiently.

Charging time depends on a number of factors, including battery condition and the ambient temperature. For a complete list of approximate charging times, see www.stihl.com/charging-times.

11.3 Mounting the Charger on a Wall

When mounting, ensure that no electrical cables, pipes or other service lines run in the wall behind the charger.

To mount the wall charger:

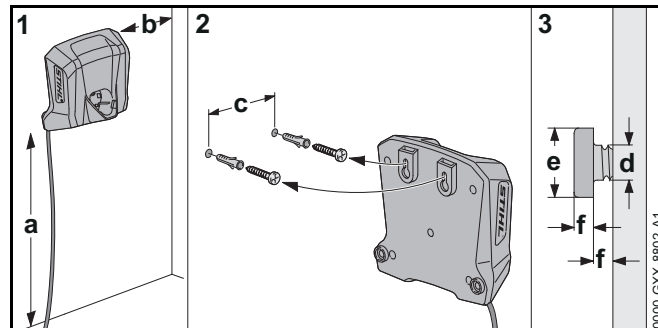

- ▶ Mount the charger indoors in a dry room near an electrical outlet.
- ▶ Sink the screws into a wall stud. Use appropriate screw-in wall anchors or other similar mounting devices if an appropriate wall stud is not available.
- ▶ Align the charger as shown above. Mount to a wall with the following dimensions:
 - a = minimum 18 in. (450 mm)
 - b = minimum 3.9 in. (100 mm)
 - c = 2.1 in. (54 mm)
 - d = 0.2 in. (4.5 mm)
 - e = 0.4 in. (9 mm)
 - f = 0.1 in. (2.5 mm)

12 LED Diagnostics

12.1 LEDs on the Garden Pruner

12.1.1 Garden Pruner Status

The LEDs on the garden pruner show the status of the power tool.

If three LEDs glow red continuously: the garden pruner motor is too hot. Allow the motor to cool down.

If three LEDs flash red when you activate the trigger switch: the garden pruner has an electrical malfunction. Do not operate the garden pruner. Have it checked by an authorized STIHL servicing dealer before use or storage.

For troubleshooting information,  23.

12.1.2 Battery Status

The same LEDs on the garden pruner also indicate the status of the battery.

These LEDs can glow or flash green or red.

If one LED glows red continuously: the battery is either too hot or too cold. Allow the battery to warm up or cool down gradually at an ambient temperature of about 50 °F to 68 °F (10 °C to 20 °C).

If all 4 LEDs flash red: the battery has a malfunction and must be replaced. Do not attempt to charge, use or store the battery.

12.1.3 Charge Status

The LEDs on the garden pruner also show the battery's state of charge.

To determine the battery's state of charge:

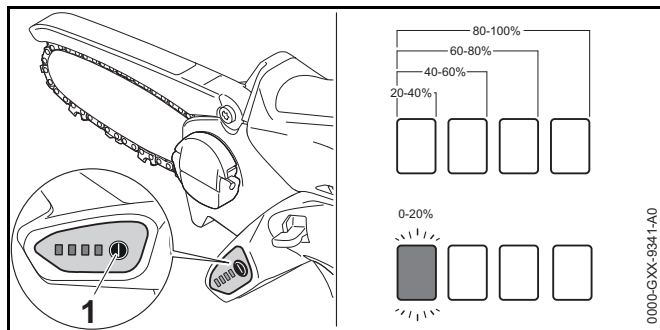

- ▶ Insert the battery.
- ▶ Press the button (1).
The LEDs on the garden pruner will glow or flash green for about 5 seconds and indicate the state of charge (see illustration).

For example:

If four green LEDs glow continuously: full charge.

If one green LED is flashing: less than 20 % charge.

12.2 LED on the Charger

One LED shows the status of the charger and battery. The LED can glow or flash green or red.



If the LED glows green continuously or flashes green: the battery is being charged.



If the LED flashes red: there is no contact between the battery and the charger. Remove and reinsert the battery.

or

The battery has a malfunction and must be replaced. Do not use or charge the battery.

or

The charger has a malfunction. Have it checked by an authorized STIHL servicing dealer before use.

If the LED glows red continuously: The battery is too hot or too cold for charging. Allow the battery to warm up or cool down gradually at an ambient temperature of about 50 °F to 68 °F (10 °C to 20 °C).

For more information,  23.

13 Assembling the Garden Pruner

13.1 Cutting Attachment

! WARNING

If non-matching components are used, the cutting attachment will be damaged beyond repair after a short period of operation, and the chain could de-rail, resulting in serious or fatal personal injury.

A cutting attachment consists of the chain, guide bar and chain sprocket.

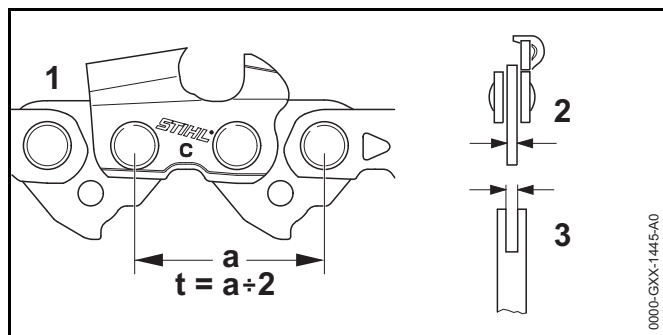

- The pitch (t) of the chain (1), must match the pitch of the chain sprocket.
- The drive link gauge (2) of the chain must match the groove width of the guide bar (3).

13.2 Removing and Mounting the Guide Bar and the Saw Chain

13.2.1 Removing the Guide Bar and Chain

! WARNING

To reduce the risk of unintended activation, take out the battery before attempting to remove the guide bar and chain.

! WARNING

The chain has many sharp cutters. If they contact your flesh, they will cut you, even if the chain is not moving, 6.4. Always wear heavy-duty work gloves when handling the chain, 6.3.

To remove the guide bar and chain:

- ▶ Switch off the garden pruner, 15.2.
- ▶ Remove the battery, 14.2.

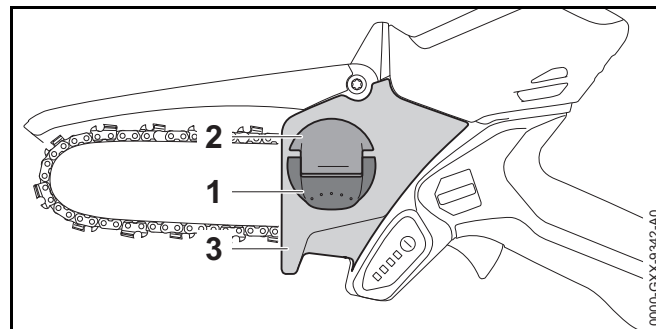



- ▶ Raise the handle (1) of the wingnut (2).
- ▶ Turn the wingnut counterclockwise until the chain sprocket cover (3) can be removed.
- ▶ Remove the chain sprocket cover.
- ▶ Remove the guide bar and chain.

NOTICE



The top and bottom of the guide bar are symmetrical, and the bar may be mounted with the printing facing up or down. Flipping the guide bar each time the chain is sharpened or changed will help reduce uneven wear and improve its service life.

13.2.2 Mounting the Guide Bar and Chain

! WARNING

Make sure the battery is removed before starting assembly. Never operate your garden pruner without a properly mounted guide bar and chain,  6.5. Use only guide bar and chain combinations expressly recommended or approved by STIHL,  6.4.

To mount the guide bar and chain:

- ▶ Switch off the garden pruner,  15.2.
- ▶ Remove the battery,  14.2.
- ▶ Remove the chain sprocket cover by turning the wingnut counterclockwise.

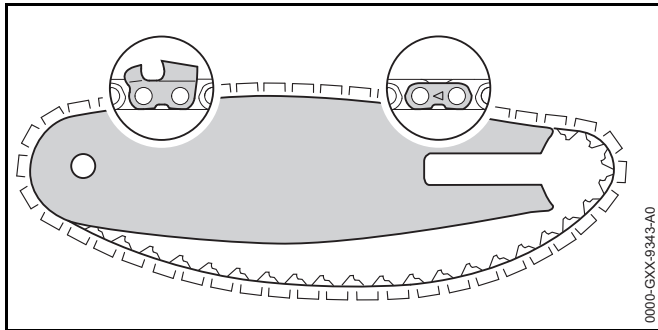

- ▶ Position the chain in the groove of the guide bar, starting at the tip.
- ▶ Make sure that the cutters in the groove on the top side of the guide bar face the tip of the bar. STIHL chains are manufactured with arrows on the tie straps to help the operator determine the proper direction of the chain. Arrows on the tie straps on the top of the bar must point toward the bar tip.

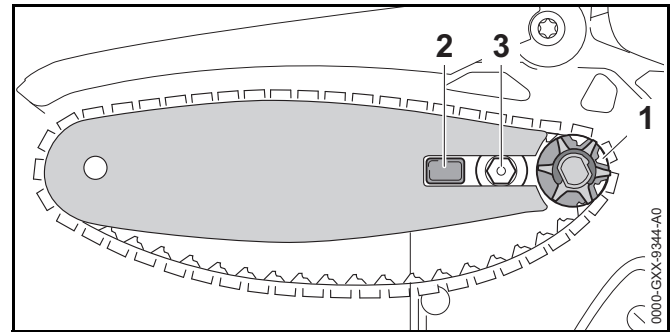



- ▶ Point the guide bar tip away from the chain sprocket (1).
- ▶ Place the chain around the chain sprocket.
- ▶ Slide the guide bar over the collar screw (3) and pin (2). The head of the collar screw must protrude into the oblong hole.
- ▶ Fit the sprocket cover on the garden pruner so that it is flush with the housing.
- ▶ Direct the drive links into the groove of the guide bar. The guide bar and chain must be firmly and securely mounted on the garden pruner.
- ▶ Tension the saw chain.
- ▶ Turn the wingnut clockwise until the chain sprocket cover is firmly attached to the garden pruner.
- ▶ Close the handle of the wingnut.

13.3 Tensioning the Chain

! WARNING

To reduce the risk of severe personal injury from chain derailment, check chain tension frequently,  6.5. At operating temperatures, the chain stretches and sags. New chain tends to stretch more than used chain. Tension the chain so that the drive links cannot come completely out of the groove on the underside of the guide bar.

To properly tension the chain:

- ▶ Switch off the garden pruner,  15.2.
- ▶ Remove the battery,  14.2.

- ▶ Raise the handle of the wingnut.
- ▶ Turn the wingnut counterclockwise until the chain is loose.

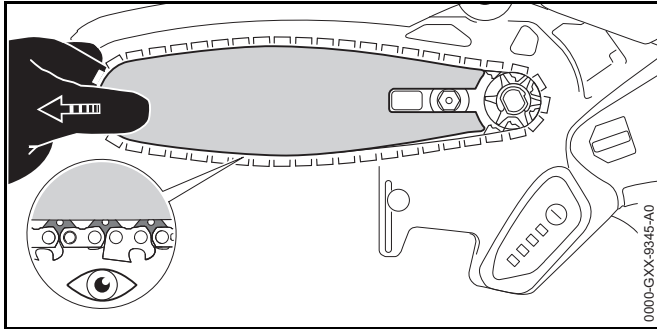

- ▶ Pull the guide bar to tighten the chain. The chain is properly adjusted when the drive links are half inserted into the groove at the underside of the guide bar. Always wear gloves when handling the chain.
- ▶ Tighten the wingnut by hand to secure the chain sprocket cover.
- ▶ If the chain cannot be moved easily with low force along the guide bar, it is too tight.
 - Turn the wingnut counterclockwise twice or until the chain is loose.
 - Reduce the tension by pushing the guide bar in the direction of the chain sprocket until the chain can move freely along the guide bar.
 - Ensure that the drive links remain in the groove and are half inserted into the groove at the underside of the guide bar.
- ▶ Once the chain is properly tensioned, tighten the wingnut by hand to secure the chain sprocket cover.

13.4 Lubricating the Saw Chain and Guide Bar

! WARNING

Never operate your garden pruner without bar and chain lubrication. If the chain runs dry, the cutting attachment will be damaged beyond repair within a very short time. A

damaged chain may break, resulting in severe or fatal personal injury. Always lubricate the chain before starting work with a new or recharged battery.

! WARNING

Never use waste oil to lubricate your STIHL saw chain and guide bar. Repeated contact with waste oil can cause skin cancer. Moreover, waste oil is environmentally harmful.

Bar and chain oil lubricates and cools the rotating saw chain. The service life of the chain and guide bar depends on the quality of the lubricant. It is therefore essential to use only a specially formulated chain lubricant.

- ▶ For reliable lubrication of the chain and guide bar, use the STIHL Multioil Bio that comes with your garden pruner or an equivalent, biodegradable multifunction oil.

NOTICE

Waste oil does not have the necessary lubricating properties and is unsuitable for chain lubrication.

Lubricate the chain before starting work with a new or recharged battery:

- ▶ Switch off the garden pruner, 15.2.
- ▶ Remove the battery, 14.2.
- ▶ Position the garden pruner on a level surface with the chain sprocket cover facing up.
- ▶ Clean the guide bar and saw chain with a brush, a slightly dampened cloth or resin solvent, such as STIHL Resin Remover & Lubricant.

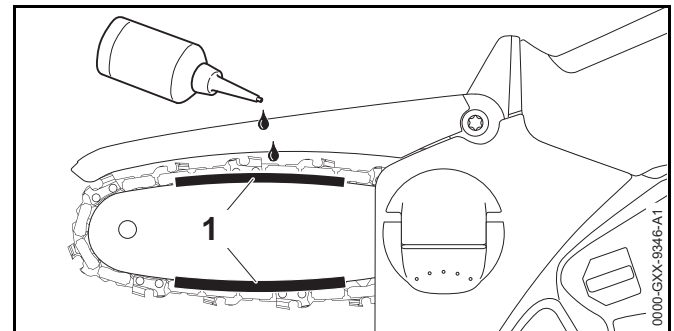



- ▶ Apply STIHL MultiOil Bio in the area (1) between the guide bar and saw chain.
- ▶ Insert the battery.
- ▶ Switch on the garden pruner for a few seconds. The oil is dispersed on the saw chain.

14 Inserting and Removing the Battery

14.1 Inserting the Battery

⚠ WARNING

Never use a malfunctioning, damaged, cracked, leaking or deformed battery,  7. Never use or store the battery at ambient temperatures below - 4 °F (- 20 °C) or above 122 °F (50 °C),  7.

⚠ WARNING

To reduce the risk of unintended activation, never store the battery in the garden pruner,  20.2.

To insert the battery:

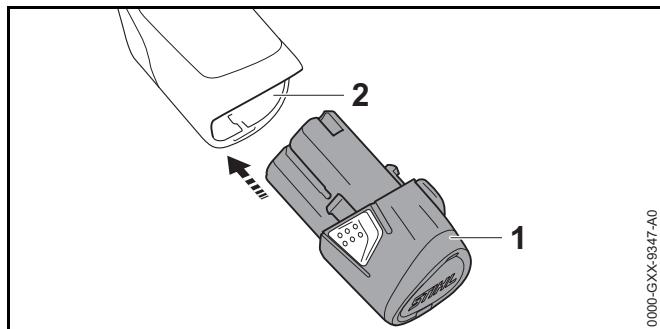

- ▶ Push the battery (1) into the battery compartment (2) until it stops. The battery is properly inserted when you hear an audible click.

Since a new battery is not fully charged, STIHL recommends that you fully charge the battery before using it the first time,  11.

14.2 Removing the Battery

⚠ WARNING

To reduce the risk of severe personal injury from unintended activation, always remove the battery before assembling, transporting, adjusting, cleaning, servicing, maintaining or storing the garden pruner and any other time it is not in use.

⚠ WARNING

Use care when ejecting the battery to prevent it from falling and causing personal injury or property damage.

To remove the battery:

- ▶ Release the trigger switch.

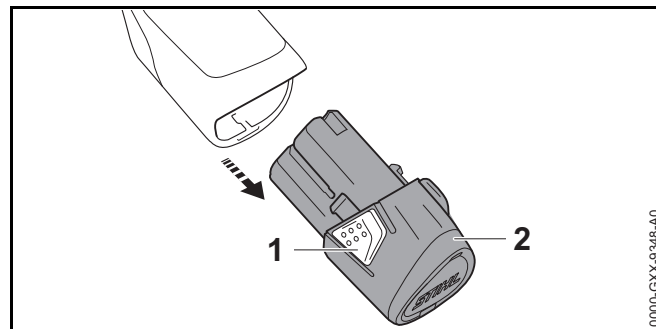

- ▶ Press down the locking hooks (1) on both sides and pull out the battery (2).



NOTICE

Avoid exposing the battery to excessive heat or prolonged periods of direct sunlight. Use or storage outside the recommended ambient temperature range can reduce the performance and/or service life of the battery.

15 Switching the Garden Pruner On and Off

15.1 Switching On

⚠ WARNING

Never operate your garden pruner if it is modified, damaged, improperly adjusted or maintained, not completely and securely assembled or not functioning properly,  6.4. To reduce the risk of personal injury, always wear proper clothing and protective apparel, including proper eye protection, when operating your garden pruner,  6.3.

Before switching on:

- ▶ Make sure you have a secure and firm footing.
- ▶ Stand upright.

To switch the garden pruner on:

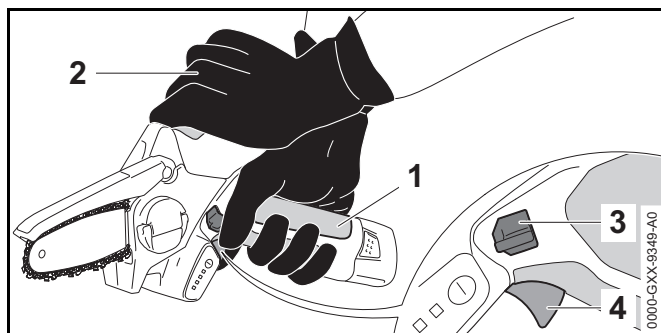

- ▶ Always hold and operate the garden pruner with one hand firmly on the control handle (1) and the other hand firmly on the gripping surface (2).
- ▶ Depress and hold the trigger switch lockout (3) with your thumb.
- ▶ While holding the trigger switch lockout, squeeze the trigger switch (4) with your index finger. The saw chain will start rotating.

The motor will not switch on unless the trigger switch lockout and trigger switch are pressed at the same time. Once the trigger switch is activated and the garden pruner is running, the trigger switch lockout can be released.

15.2 Switching Off

⚠ WARNING

The saw chain will continue to rotate for a short while after the trigger switch is released. To avoid serious or fatal injury, avoid contact with the moving saw chain. To reduce the risk of personal injury from unintended activation or unauthorized use, switch off the motor, ensure the chain has stopped and remove the battery before transporting or putting the garden pruner down.



To switch the garden pruner off:

- ▶ Release the trigger switch so that it springs back to the locked position. In the locked position, activation of the trigger switch is once again blocked by the trigger switch lockout. The saw chain will continue to rotate for a short while after the trigger switch is released. Take care to avoid contact after releasing the trigger switch and when setting down the garden pruner.

16 Checking the Garden Pruner

16.1 Checking the Guard

⚠ WARNING

The chain has many sharp cutters. If they contact your flesh, they will cut you, even if the chain is not moving,  6.4. Always wear heavy-duty work gloves,  6.3.

Before starting work, confirm that the guard is undamaged and functioning properly.

- ▶ Check the guard for signs of damage. If damaged take the garden pruner to an authorized STIHL servicing dealer to be repaired before use.
- ▶ Flap the guard upwards and release it. The guard must spring back to its former position. If it does not, take the garden pruner to an authorized STIHL servicing dealer to be repaired before use.

16.2 Testing the Controls

Before starting work, confirm that the trigger switch lockout (3) and the trigger switch (4) are undamaged and functioning properly.

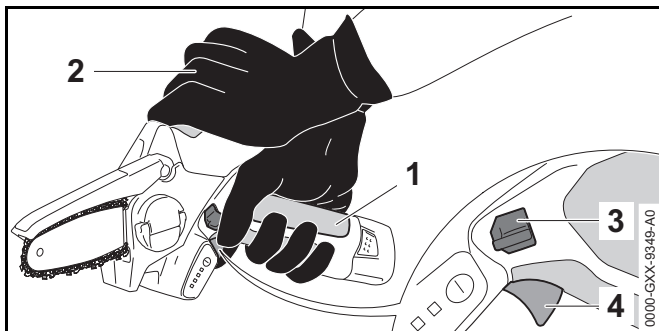

Trigger Switch Lockout (3) and Trigger Switch (4)

⚠ WARNING

To reduce the risk of serious or fatal injuries, keep hands, feet and other parts of the body away from the chain. Do not touch the saw chain while the battery is inserted. Never touch a moving chain with your hand or any part of your body, 6.5.2. Keep bystanders out of the area while testing the controls.

To test the controls:

- ▶ Remove the battery.
- ▶ Attempt to depress the trigger switch. If the trigger switch can be depressed without first depressing the trigger switch lockout, take the garden pruner to an authorized STIHL servicing dealer to be repaired before use.
- ▶ Insert the battery and hold the garden pruner firmly with both hands, one hand firmly on the control handle (1) and the other hand firmly on the gripping surface (2). Switch on the garden pruner by depressing the trigger switch lockout and trigger switch. If the chain does not start rotating, remove the battery. Take the garden pruner to an authorized STIHL servicing dealer to be repaired before use.
- ▶ Insert the battery and hold the garden pruner firmly with both hands, one hand firmly on the control handle (1) and the other hand firmly on the gripping surface (2). Switch on the garden pruner by depressing the trigger switch lockout and trigger switch. Then release the trigger switch. If the saw chain does not stop rotating after you release the trigger switch, remove the battery. Take the garden pruner to an authorized STIHL servicing dealer to be repaired before use.

17 During Operation

17.1 Cutting



⚠ WARNING

To reduce the risk of serious or fatal injuries to the operator or bystanders, keep hands, feet and other parts of the body away from the saw chain, 6.5.2. Do not touch the saw chain while the battery is inserted into the garden pruner. Never touch the rotating saw chain with your hand or any part of your body, 6.5.4.

⚠ WARNING

Never hold the material to be cut or attempt to remove cut material without first releasing the trigger switch and removing the battery. Release the trigger switch and remove the battery before clearing jammed material,  6.5.4.

⚠ WARNING

To reduce the risk of personal injury, never work with the garden pruner in the rain or in wet or damp conditions,  6.4. Always wear proper clothing and protective apparel, including proper eye protection,  6.3. Work carefully and maintain proper control of the garden pruner,  6.5.2. The garden pruner is designed for two-handed operation.

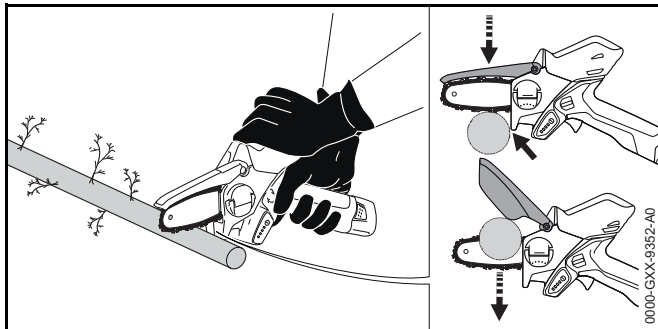

- ▶ Always start a cut with the chain rotating at full speed and with the bumper in contact with the wood.
- ▶ Use caution when approaching the end of a cut.
- ▶ Never put pressure on the garden pruner when reaching the end of a cut.
- ▶ Do not cut more than one branch at the same time.

If the garden pruner is used or stored at ambient temperatures below 32 °F (0 °C) or above 86 °F (30 °C) its runtime and performance may be reduced.

Observe all applicable laws, regulations, standards and ordinances.



18 After Finishing Work

18.1 Preparing for Transportation or Storage

⚠ WARNING

To reduce the risk of personal injury from unintended activation or unauthorized use, switch off the garden pruner and remove the battery before transporting the garden pruner or putting it down. To reduce the risk of injuries from the sharp cutters on the chain, always cover the guide bar with the chain scabbard before transporting or storing the garden pruner.

To prepare the garden pruner for transportation or storage:

- ▶ Switch off the garden pruner,  15.2.
- ▶ Remove the battery,  14.2.
- ▶ Slide a chain scabbard over the guide bar so that it covers the entire guide bar.
- ▶ If the battery or garden pruner became wet during operation, allow them to dry separately and completely before charging or storing.

19 Transporting the Garden Pruner, Battery and Charger

19.1 Garden Pruner

When transporting the garden pruner:

- ▶ Slide a chain scabbard over the guide bar so that it covers the entire guide bar.
- ▶ When transporting the garden pruner by hand, hold it by the control handle with the guide bar pointing down and your finger off the trigger switch.
- ▶ When transporting the garden pruner in a vehicle, cover the guide bar with a chain scabbard and insert the garden pruner securely in the carrying bag (if available). Secure and position the garden pruner to prevent turnover, impact and damage.

19.2 Battery

WARNING

To reduce the risk of a short circuit, which could lead to electric shock, fire and explosion, never transport the battery in a metal container or near metal objects (e.g., paper clips, nails, coins, keys),  7.

When transporting the battery:

- ▶ Place the battery in a non-metal container or carton and secure it against impact or damage. Never transport the battery in a metal or other container that is capable of conducting electricity, or near metal objects (e.g., paper clips, nails, coins, keys).
- ▶ If you are transporting the battery in a vehicle, secure it and its container to prevent turnover, impact and damage.

STIHL batteries comply with the requirements set forth in UN-Manual ST/SG/AC.10/11/Rev.5/Part III, Subsection 38.3.

Commercial air, vessel and ground transportation of lithium ion cells and batteries is regulated. The battery is classified as a UN 3480, Class 9, packaging group II product. Shipping it, either as a complete tool or the battery, requires compliance with all applicable shipping regulations. Check with the ground, vessel, air cargo or passenger airline to determine if transport is prohibited or subject to restrictions or exemptions prior to shipping or travel.

Normally, no further conditions have to be met by the user in order to transport STIHL batteries by road to the power tool's operating site. Check and comply with any special regulations that may apply to your situation.

For further information please go to www.stihlusa.com/battery-transportation-safety.

19.3 Charger

To properly transport the charger:



- ▶ Disconnect the charger from the electrical outlet.
- ▶ Remove the battery from the charger.

- ▶ Wrap the power supply cord and attach it to the charger,  20.3.
- ▶ When transporting the charger in a vehicle, secure and position the charger to prevent turnover, impact and damage.

20 Storing the Garden Pruner, Battery and Charger

20.1 Garden Pruner

WARNING



Store the garden pruner indoors in a dry, secure place that cannot be accessed by children or other unauthorized users,  6.4. Never store the battery in the garden pruner or charger. Improper storage can result in unauthorized use and damage to the garden pruner,  6.4.

When storing the garden pruner



- ▶ Remove any wood chips or debris from the battery compartment.
- ▶ Clean and spray the guide bar with a resin solvent, such as STIHL Resin Remover and Lubricant.
- ▶ Clean the garden pruner,  21.1.
- ▶ Lubricate the chain.
- ▶ Store the garden pruner indoors in a dry and secure location, out of the reach of children and other unauthorized persons.

20.2 Battery

WARNING

To reduce the risk of a short circuit, which could lead to electric shock, fire and explosion, never store the battery in a metal container or near metal objects,  7. If the battery is damp or wet, allow it to dry thoroughly before storing,  7.

⚠ WARNING

Extreme temperatures can damage the battery and may also cause the battery to generate heat, rupture, leak, ignite or explode, resulting in severe or fatal personal injury or property damage. Never use or store the battery at ambient temperatures below - 4 °F (- 20 °C) or above 122 °F (50 °C),  7. Never store the battery in direct sunlight or inside a vehicle in hot weather,  7.

To properly store the battery:

- ▶ Take the battery out of the garden pruner or the charger.
- ▶ Make sure the battery is dry and store it indoors in a dry and secure location.
- ▶ Keep it out of the reach of children and other unauthorized persons.
- ▶ Protect the battery against dampness and corrosive agents such as garden chemicals and de-icing salts.
- ▶ Protect the battery from exposure to conductive liquids such as salt water.
- ▶ For maximum battery life, store the battery at an ambient temperature between 50 °F and 68 °F (10 °C and 20 °C) with a charge between 40 % and 60 % (2 green LEDs).
- ▶ Do not leave spare batteries unused. Use them in rotation.

20.3 Charger

To properly store the charger:

- ▶ Disconnect the charger from the electrical outlet.
- ▶ Remove the battery from the charger.

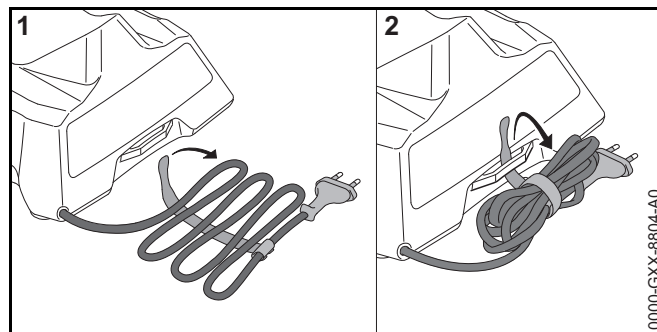

- ▶ Wrap the power supply cord and attach it to the charger.
- ▶ Store the charger indoors in a dry and secure location.
- ▶ Keep it out of the reach of children and other unauthorized persons.

21 Cleaning

21.1 Garden Pruner, Battery and Charger

⚠ WARNING

To reduce the risk of personal injury from unintended activation, remove the battery before carrying out any cleaning work,  9.1. Users of this garden pruner should carry out only the cleaning described in this manual.

To clean the garden pruner, battery and charger:

- ▶ Clean the garden pruner's polymer components with a slightly dampened cloth. Do not use detergents or solvents. They may damage the polymer components.
- ▶ Remove the sprocket cover and clean the area around the chain sprocket with a slightly dampened cloth or resin solvent, such as STIHL Resin Remover & Lubricant.
- ▶ Do not use a pressure washer to clean the garden pruner or otherwise spray it with water or other liquids.
- ▶ Keep the battery housing and guides free from foreign matter and clean as necessary with a soft brush or soft, dry cloth.

- ▶ Keep the charger housing and electrical contacts free from foreign matter. Clean as necessary with a soft brush or soft, dry cloth. Always unplug the charger before cleaning.

21.2 Guide Bar and Saw Chain

⚠ WARNING

To reduce the risk of personal injury from unintended activation, remove the battery before carrying out any cleaning work,  9. Users of this garden pruner should carry out only the cleaning described in this manual. To help prevent injuries, always wear heavy-duty work gloves when handling the chain.

To properly clean the guide bar and chain:

- ▶ Remove the guide bar and the chain,  13.2.1.

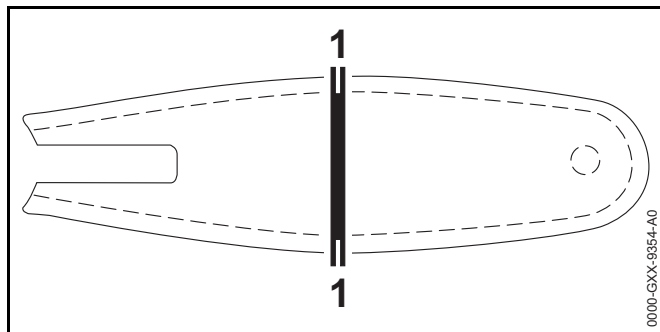

- ▶ Clean the groove (1) with a brush, a slightly dampened cloth or resin solvent, such as STIHL Resin Remover & Lubricant. Do not use detergents.
- ▶ Clean the chain with a brush, a slightly dampened cloth or resin solvent. Do not use detergents.
- ▶ Do not use a pressure washer to clean the guide bar or chain or otherwise spray them with water or other liquids.

22 Inspection and Maintenance

22.1 Garden Pruner

⚠ WARNING

To reduce the risk of personal injury from unintended activation, remove the battery before inspecting the garden pruner or carrying out any maintenance,  9. Carry out only the maintenance operations described in this manual. There are no user-authorized repairs. STIHL recommends that repair work be performed by authorized STIHL servicing dealers.

Proper maintenance of the garden pruner includes the following activities:

- ▶ Inspecting the chain sprocket periodically and having a worn chain sprocket replaced by an authorized STIHL servicing dealer.
- ▶ Inspecting the guide bar for proper groove depth and spread and replacing the guide bar if it shows signs of excessive wear or damage.
- ▶ Periodically sharpening the chain, maintaining the depth limiting guides at the appropriate height and replacing the saw chain when indicated by the relevant wear marks or when the chain is damaged or shows signs of excessive wear.
- ▶ Having worn, missing or damaged safety labels replaced by an authorized STIHL servicing dealer.

If you make a warranty claim for a component which has not been serviced or maintained properly, coverage may be denied.

22.2 Chain Sprocket

- ▶ Switch off the garden pruner and remove the battery.
- ▶ Remove the chain sprocket cover, saw chain and guide bar.

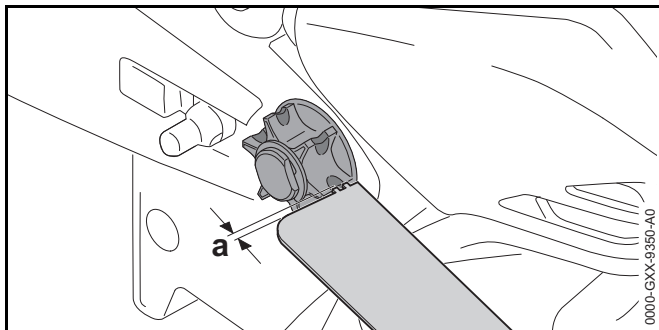

- ▶ Check the chain sprocket cover for wear marks.
- ▶ If the wear marks are deeper than $a = 0.020$ in. (0.5 mm), have the chain sprocket replaced.

STIHL recommends using genuine STIHL chain sprockets.

Alternating between two chains helps reduce wear to the chain sprocket.

22.3 Guide Bar

- ▶ Switch off the garden pruner and remove the battery.
- ▶ Remove the guide bar and saw chain, 13.2.1.

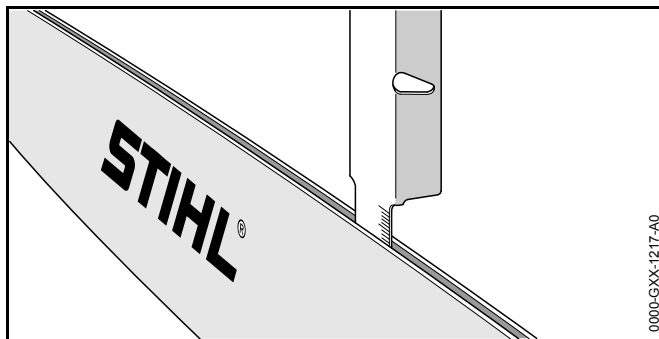

- ▶ Measure the depth of the guide bar groove in the area with the greatest wear using the measuring tool on the file gauge (special accessory, not included).
- ▶ Replace the guide bar if the measured depth is less than the required minimum depths stated in 24.3.

- ▶ Check the spread of the guide bar groove with the measuring tool on the file gauge.
- ▶ Replace the guide bar if the groove is narrowed, spread or shows other signs of substantial wear or damage.

22.4 Saw Chain

WARNING

An improperly sharpened chain can increase the risk of reactive forces, resulting in severe personal injury or death. Always review and follow the sharpening angles and dimensions recommended by STIHL when checking or sharpening the chain.

WARNING

Never use a dull or damaged chain. This leads to increased physical strain, increased vibration load, unsatisfactory cutting results and increased wear. If the chips from cutting are fine, more like saw dust than wood chips, the chain likely is dull.

- ▶ Switch off the garden pruner and remove the battery.

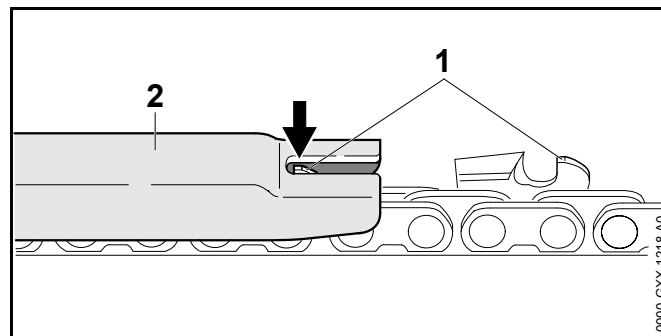

- ▶ Check the height of the depth gauge (1) with a STIHL file gauge (2) matching the pitch of the chain.
- ▶ If the depth gauge protrudes higher than the file gauge, file the depth gauge to the appropriate height.
- ▶ Work carefully. Do not file the depth gauge too low. A depth gauge that is too low must be replaced or sharpened by an authorized STIHL servicing dealer.

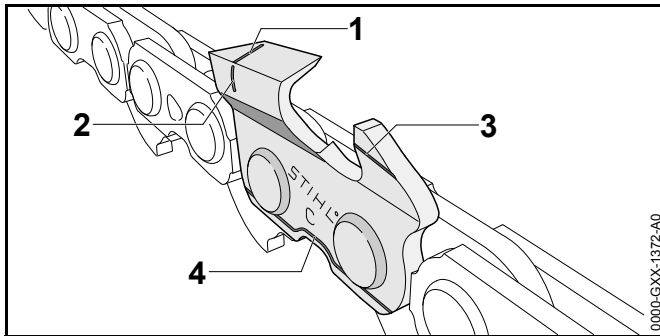

STIHL chain is manufactured with wear marks to help the operator identify excessive wear. The wear marks depicted above (1 - 4) must remain visible.

- ▶ Replace the chain if any wear marks are no longer visible.
- ▶ Check the 30° sharpening angle of the cutters with a STIHL file gauge matching the pitch of the chain.
- ▶ If the sharpening angle is incorrect, file the cutters to a 30° angle.
- ▶ If you are unable to achieve the proper angle, or suspect you have not achieved the proper angle, have the chain sharpened by an authorized STIHL servicing dealer.

An improperly filed chain can be very dangerous. It can increase the potential for reactive forces, and also increase the magnitude of those reactive forces.

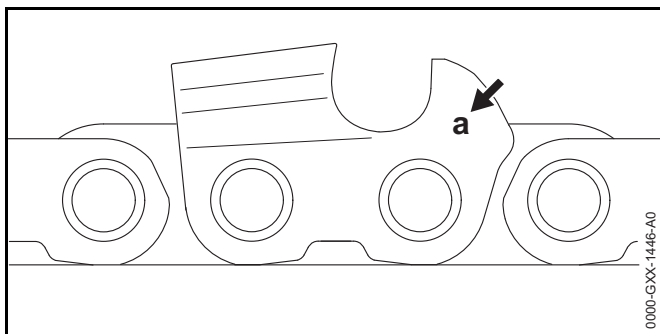

The chain pitch marking (a) is embossed in the area of the depth gauge of each cutter.

The markings mean the following:

Marking (a)	Saw Chain Pitch
1	1/4"
2	.325"
3	3/8"
4	.404"
6	3/8" PICCO
7	1/4" PICCO

To sharpen the chain:

- ▶ Switch off the garden pruner and remove the battery.
- ▶ Select a chain file with a diameter matching the pitch of the chain.
Other files are unsuitable and can result in improperly filed chain, which can increase the potential and force of reactive forces.
- ▶ Clamp the guide bar if necessary to make filing easier.
- ▶ Use a file holder.
File holders have markings that indicate the proper sharpening angle.
- ▶ File all the cutters with an identical angle. Two or three strokes of the file are usually sufficient for simple resharpening. Remove a little material with each stroke. Sharpening at varying or inconsistent angles or heights can be very dangerous and may result in rough or uneven running of the chain and increased wear, even to the point of chain breakage. It also can increase the tendency and force of reactive forces.

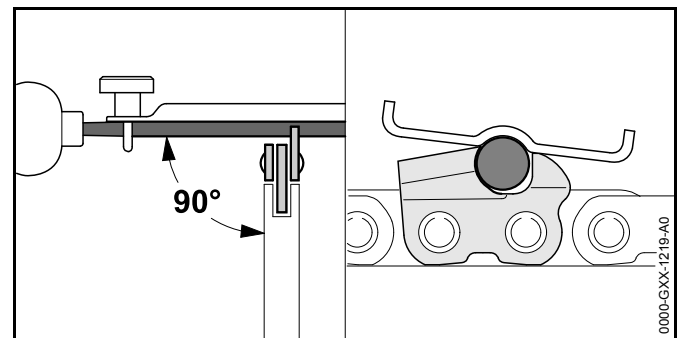

- ▶ Guide the file horizontally at a right angle to the side surface of the guide bar in accordance with the specified angle.
- ▶ File only from the inside of the cutter outward.
- ▶ Lift the file on the backstroke. The file only sharpens on the forward stroke.
- ▶ Do not file tie straps or drive links.
- ▶ Periodically rotate the file in order to avoid uneven wear.
- ▶ To remove a file burr from the cutter tooth, run the cutter across a piece of hardwood.
- ▶ Check the sharpening angle with a file gauge.

All cutters must be of equal length and filed down to the length of the shortest cutter. Otherwise, the tendency and force of reactive forces will increase.

STIHL recommends having your chain sharpened by an authorized STIHL servicing dealer to reduce the risk of severe or fatal injury from an improperly sharpened chain.

! WARNING

Depth gauges that are too low increase the potential and force of reactive forces, which can increase the risk of serious personal injury. Always maintain the proper distance (a) between the depth gauge and the top of the cutter.

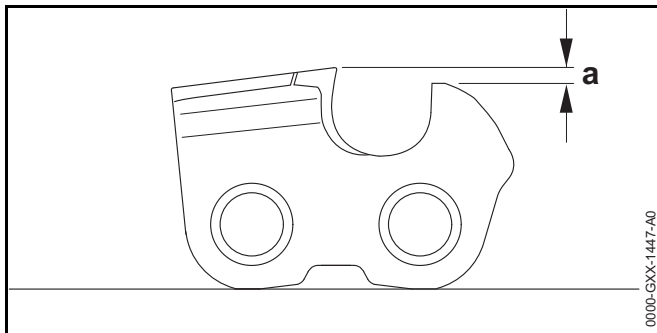

The depth gauge determines the depth to which the cutter penetrates the wood and thus the chip thickness.

A depth gauge that is too low can increase reactive forces.

A depth gauge that is too high will prevent the cutter from entering the workpiece and will lead to poor cutting performance. Always keep the required distance (a) between depth gauge and cutting edge, 24.4.

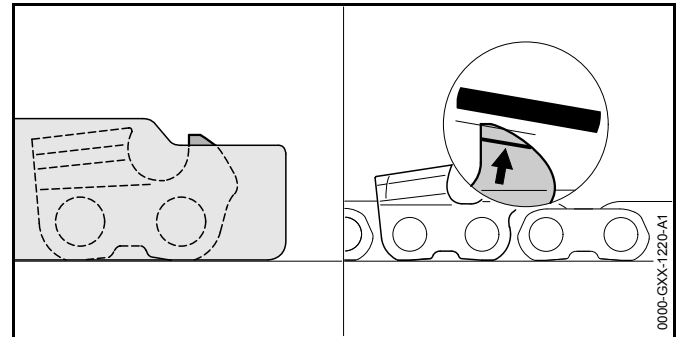









To properly lower the depth gauge:

- ▶ Lay the appropriate file gauge for the chain pitch on the chain and press it against the cutter to be checked. If the depth gauge protrudes past the file gauge, the depth gauge must be filed down.
- ▶ File the depth gauge so that it is flush with the top of the file gauge.
- ▶ Afterwards, remove the file gauge and file the leading edge of the depth gauge parallel to the service mark. When doing this, be careful not to further lower the highest point of the depth gauge.
- ▶ Lay the file gauge on the chain to check the height of the file gauge. The highest point of the depth gauge must be flush with the top of the file gauge.
- ▶ After sharpening, clean the chain thoroughly, removing any filings or grinding dust.
- ▶ Oil the chain thoroughly.

23 Troubleshooting Guide

23.1 Garden Pruner and Battery

Always remove the battery before carrying out any inspection, cleaning or maintenance.

Condition	LEDs on Garden Pruner	Possible Cause	Remedy
Garden pruner does not start when switched on.		No electrical contact between garden pruner and battery.	<ul style="list-style-type: none"> ▶ Remove the battery,  14.2. ▶ Visually check the electrical contacts in the battery compartment and on the battery. ▶ Reinsert the battery,  14.1.
	1 LED flashes green.	Battery has low charge.	▶ Charge the battery,  11.
	1 LED glows red.	Battery too hot / too cold.	▶ Allow the battery to warm up or cool down gradually at ambient temperatures of about 50 °F to 68 °F (10 °C to 20 °C).
	4 LEDs flash red.	Malfunction in battery.	<ul style="list-style-type: none"> ▶ Remove the battery and reinsert it,  14. ▶ Switch on the garden pruner,  15.1. ▶ If the LEDs continue to flash, do not attempt to use. The battery has a malfunction and must be replaced.
	3 LEDs glow red.	Garden pruner too hot.	▶ Allow the garden pruner to cool down.
	3 LEDs flash red.	Malfunction in garden pruner.	<ul style="list-style-type: none"> ▶ Remove the battery and reinsert it,  14 ▶ Switch on the garden pruner,  15.1. ▶ If the LEDs still flash, do not attempt to use. The garden pruner has a malfunction and must be checked by a servicing dealer.
Garden pruner cuts out during operation.	1 LED glows red.	Battery too hot / too cold.	▶ Remove the battery,  14.2.
	3 LEDs glow red.	Garden pruner too hot.	▶ Allow the garden pruner and battery to warm up / cool down gradually at ambient temperatures of about 50 °F to 68 °F (10 °C to 20 °C).

Always remove the battery before carrying out any inspection, cleaning or maintenance.

Condition	LEDs on Garden Pruner	Possible Cause	Remedy
Runtime is too short.		Battery not fully charged.	▶ Charge the battery,  11.
		Useful life of battery has been reached or exceeded.	▶ Have the battery checked by an authorized STIHL servicing dealer.
Battery is not being charged even though LED on charger glows green.	1 LED glows red.	Battery too hot / too cold.	<ul style="list-style-type: none"> ▶ Allow the battery to warm up or cool down gradually at ambient temperatures of about 50 °F to 68 °F (10 °C to 20 °C). ▶ Operate the charger indoors in a dry room. For optimum performance, STIHL recommends operating the charger within an ambient temperature range of 41 °F to 86 °F (5 °C to 30 °C).

23.2 Charger

Condition	LED on Charger	Cause	Remedy
Battery is not being charged.	LED glows red.	Battery too hot / too cold.	▶ Allow the battery to warm up or cool down gradually at ambient temperatures of about 50 °F to 68 °F (10 °C to 20 °C).
	LED flashes red.	No electrical contact between charger and battery.	▶ Remove the battery and reinsert it into the charger.
		Malfunction in charger.	<ul style="list-style-type: none"> ▶ Do not use the charger. ▶ Have the charger checked by an authorized STIHL servicing dealer.
		Malfunction in battery.	<ul style="list-style-type: none"> ▶ Do not use the battery. ▶ Have the battery checked by an authorized STIHL servicing dealer.
The charger does not run a self test.	The LED glows not green for about 1 second and then red for about 1 second.	Electrical contact to charger was briefly interrupted.	<ul style="list-style-type: none"> ▶ Disconnect the plug from the wall outlet. ▶ Wait 1 minute. ▶ Insert the plug in a wall outlet.

24 Specifications

24.1 STIHL GTA 26

Intended for household use.

- Approved battery type: STIHL AS series
- Weight with guide bar and saw chain, without battery: 2.6 lbs. (1.2 kg)

24.2 Chain Sprockets

The following chain sprockets are available for this model garden pruner:

- 6-tooth for 1/4" PICCO pitch

24.3 Minimum Groove Depth of Guide Bars

The minimum groove depth of a guide bar depends on the pitch of the guide bar.

- Minimum groove depth for 1/4" PICCO pitch guide bars: 0.157 in. (4 mm)

24.4 Depth Gauge Setting

The depth gauge setting of a saw chain depends on the pitch of the chain.

- Depth gauge setting for 1/4" PICCO pitch chains: 0.018 in. (0.45 mm)

24.5 STIHL AS Series Battery

Approved charger type: STIHL AL 1 series.

- Battery technology: Lithium-Ion
- Voltage: 10.8 V
- Rated capacity in Ah¹: See rating plate
- Stored energy in Wh²: See rating plate

¹ Rated capacity calculated pursuant to IEC 61960. Usable energy available to the operator will be less.

- Weight in kg: See rating plate
- For optimum performance, STIHL recommends using/storing the battery within an ambient temperature range of: 32 °F to 86 °F (0 °C to 30 °C)

If the battery is used or stored at ambient temperatures below 32 °F (0 °C) or above 86 °F (30 °C) it's runtime and performance may be reduced.

For a complete list of approximate charging times, see www.stihl.com/charging-times.

For a complete list of approximate battery runtimes, see www.stihl.com/battery-life.

24.6 STIHL AL 1

- Mains voltage: See rating plate
- Rated current: See rating plate
- Frequency: See rating plate
- Charging current: See rating plate
- Rated power: See rating plate
- Insulation: See rating plate
- For optimum performance, STIHL recommends operating the charger within an ambient temperature range of: 41 °F to 86 °F (5 °C to 30 °C)

² The battery is marked with its stored energy as provided by the cell manufacturer. Usable energy available to the operator will be less.

⚠ WARNING

- A typical household electrical circuit is between 15 and 20 amps. A single STIHL AL 1 charger draws approximately 0.275 amps. To reduce the risk of fire from overloading an electrical circuit:
 - Ensure the electrical system is rated to withstand the expected electrical draw before charging your battery.
 - Charge multiple batteries one at a time or on separate circuits, unless you know your circuit can handle the total expected draw from multiple chargers.

24.7 STIHL Multioil Bio

See product labeling for use, handling and storage instructions. For further information regarding the STIHL Multioil Bio, please go to www.stihlusa.com/information/sds.

24.8 Symbols on the Garden Pruner, Battery and Charger

Symbol	Explanation
V	Volt
Hz	Hertz
A	Ampere
Ah	Ampere hour
W	Watt
Wh	Watt hour



Maximum guide bar length



Direction of saw chain rotation



Certification/listing mark of UL



Certification/listing mark of CSA



STIHL products must not be disposed of in the household trash, but only in accordance with local, state and federal laws and regulations and as provided in this manual, 27.



Direct current



Number of cells and stored energy according to cell manufacturer's specification. Usable energy will be less.



The RBRC seal indicates that STIHL has prepaid for battery recycling



Read the manual



Use and store charger only indoors in dry rooms

24.9 Engineering Improvements

STIHL's philosophy is to continually improve all of its products. As a result, engineering changes and improvements are made from time to time. Therefore, some changes, modifications and improvements may not be covered in this manual. If the operating characteristics or the appearance of your machine differs from those described in this manual, please contact your STIHL dealer or the STIHL distributor for your area for assistance.

24.10 FCC 15 Compliance Statement

This device complies with part 15 of the FCC Rules.

Operation is subject to the following two conditions:

- this device may not cause harmful interference.
- this device must accept any interference received, including interference that may cause undesired operation.

Note: This equipment has been tested and found to comply with the limits for a Class B digital device, pursuant to part 15 of the FCC Rules. These limits are designed to provide reasonable protection against harmful interference in a

residential installation. This equipment generates, uses and can radiate radio frequency energy and, if not installed and used in accordance with the instructions, may cause harmful interference to radio communications. However, there is no guarantee that interference will not occur in a particular installation.

If this equipment does cause harmful interference to radio or television reception, which can be determined by turning the equipment off and on, the user is encouraged to try to correct the interference by one or more of the following measures:

- reorient or relocate the receiving antenna,
- increase the separation between the equipment and receiver,
- connect the equipment to an outlet on a circuit different from that to which the receiver is connected,
- consult an authorized STIHL servicing dealer or an experienced radio/TV technician for help.

Do not change or modify this product in any way unless specifically allowed in this manual, since this could void your authority to operate it.

25 Combinations of Guide Bars and Saw Chains

25.1 STIHL GTA 26

Pitch	Drive link gauge/Groove width	Length	Guide bar	Number of teeth of sprocket nose	Drive link count	Saw chain
1/4" P	0.043 in. (1.1 mm)	4 in. (10 cm)	Light	-	28	71 PM3 (Type 3670)

Since new bar/chain combinations may be developed after publication of this manual, ask your authorized STIHL servicing dealer for the latest STIHL recommendations.

26 Replacement Parts and Equipment

26.1 Genuine STIHL Replacement Parts

STIHL recommends the use of genuine STIHL replacement parts. Genuine STIHL parts can be identified by the STIHL part number, the **STIHL** logo and, in some cases, by the STIHL parts symbol . The symbol may appear alone on small parts.

27 Disposal

27.1 Disposal of the Garden Pruner and Charger

STIHL products must not be thrown in household trash or disposed of except as outlined in this manual.

- ▶ Take the garden pruner, charger, accessories and packaging to an approved disposal site for environmentally friendly recycling.
- ▶ Contact your authorized STIHL servicing dealer for the latest information on disposal and recycling.

27.2 Battery Recycling

WARNING

Handle discharged/depleted batteries carefully. Even if believed to be discharged, lithium ion batteries may never totally discharge and still may deliver a dangerous short circuit current. If damaged or exposed to extreme temperatures, they may leak, generate heat, catch fire or explode.

- ▶ Observe all federal, state and local disposal rules and regulations.
- ▶ Contact your authorized STIHL servicing dealer for the latest information on waste disposal.
- ▶ Recycle depleted batteries promptly.
- ▶ Keep batteries away from children. Do not disassemble and do not dispose of in fire.



STIHL is committed to the development of products that are environmentally responsible. This commitment does not stop when the product leaves the authorized STIHL servicing dealer. STIHL has partnered with the RBRC (Rechargeable Battery Recycling Corporation) to promote the collection and recycling of spent STIHL lithium ion batteries in the United States and Canada.

The RBRC seal indicates that STIHL has prepaid for battery recycling. RBRC has a toll free phone number (1-800-822-8837) that connects you to information on battery recycling locations and information on battery disposal bans or restrictions in your area. You can also return your spent battery to any authorized STIHL servicing dealer for recycling free of charge.

28 Limited Warranty

28.1 STIHL Incorporated Limited Warranty Policy

This product is sold subject to the STIHL Incorporated Limited Warranty Policy, available at www.stihlusa.com/warranty.html. It can also be obtained from your authorized STIHL dealer or by calling 1-800-GO-STIHL (1-800-467-8445).

29 Trademarks

29.1 Registered Trademarks

STIHL®

STIHL®



The color combination orange-grey (U.S. Registrations #2,821,860; #3,010,057, #3,010,058, #3,400,477; and #3,400,476)

FARM BOSS®

iCademy®

MAGNUM®

MasterWrench Service®

MotoMix®

OILOMATIC®

ROCK BOSS®

STIHL Cutquik®

AutoCut®
 YARD BOSS®
 STIHL ROLLOMATIC®
 WOOD BOSS®



STIHL DUROMATIC®
 STIHL Quickstop®
 STIHL WOOD BOSS®
 TIMBERSPORTS®



30 Addresses

30.1 STIHL Incorporated

STIHL Incorporated
 536 Viking Drive
 P.O. Box 2015
 Virginia Beach, VA
 23452-2015

29.2 Common Law Trademarks

4-MIX™	HT Plus™
BioPlus™	STIHL PowerSweep™
Easy2Start™	STIHL Protech™
EasySpool™	STIHL MiniBoss™
ElastoStart™	STIHL MotoPlus 4™
Ematic™	Master Control Lever™
STIHL Precision Series™	STIHL OUTFITTERS™
FixCut™	STIHL PICCO™
Micro™	TrimCut™
Pro Mark™	STIHL M-Tronic™
Quad Power™	STIHL HomeScaper Series™
Quiet Line™	STIHL PolyCut™
STIHL Arctic™	STIHL RAPID™
STIHL Compact™	STIHL SuperCut™
STIHL Interchangeable Attachment Series™	STIHL Multi-Cut HomeScaper Series™
TapAction™	STIHL Territory™
	

This listing of trademarks is subject to change.

Any unauthorized use of these trademarks without the express written consent of ANDREAS STIHL AG & Co. KG, Waiblingen is strictly prohibited.

Contenido

1	Introducción	47	10.1	Preparación del podador de jardín para el funcionamiento.....	67
2	Acerca de este manual de instrucciones	47	11	Carga de la batería	67
2.1	Palabras identificadoras.....	47	11.1	Preparación del cargador para el funcionamiento.....	67
2.2	Símbolos en el texto.....	47	11.2	Carga.....	68
3	Componentes importantes	48	11.3	Montaje del cargador en pared.....	68
3.1	Podador de jardín, batería y cargador.....	48	12	Diagnóstico de LED	69
4	Símbolos de seguridad en los productos	49	12.1	LED del podador de jardín.....	69
4.1	Podador de jardín, batería y cargador.....	49	12.2	LED en el cargador.....	69
5	Advertencias generales de seguridad para herramientas motorizadas	50	13	Armado del podador de jardín	70
5.1	Introducción.....	50	13.1	Accesorio de corte.....	70
5.2	Seguridad en la zona de trabajo.....	50	13.2	Retiro y montaje de la espada y la cadena de aserrado.....	70
5.3	Seguridad eléctrica.....	50	13.3	Tensado de la cadena.....	72
5.4	Seguridad personal.....	51	13.4	Lubricación de la cadena de aserrado y de la espada.....	72
5.5	Uso y cuidado de la herramienta eléctrica.....	51	14	Colocación y extracción de la batería	73
5.6	Uso y cuidado de la herramienta de baterías.....	52	14.1	Colocación de la batería.....	73
5.7	Mantenimiento.....	52	14.2	Extracción de la batería.....	74
6	INSTRUCCIONES IMPORTANTES DE SEGURIDAD	53	15	Encendido y apagado del podador de jardín	74
6.1	Uso previsto.....	53	15.1	Encendido.....	74
6.2	Operador.....	53	15.2	Apagado.....	75
6.3	Equipos de protección personal.....	54	16	Comprobación del podador de jardín	75
6.4	Podador de jardín.....	55	16.1	Revisión del protector.....	75
6.5	Uso del podador de jardín.....	56	16.2	Prueba de los controles.....	75
6.6	Fuerzas reactivas.....	62	17	Durante el funcionamiento	76
7	Seguridad de la batería	62	17.1	Corte.....	76
7.1	Advertencias e instrucciones.....	62	18	Después de completar el trabajo	77
8	Seguridad del cargador	64	18.1	Preparación para el transporte o el almacenamiento.....	77
8.1	Advertencias e instrucciones.....	64	19	Transporte del podador de jardín, la batería y el cargador	77
9	Mantenimiento, reparación y almacenamiento	66	19.1	Podador de jardín.....	77
9.1	Advertencias e instrucciones.....	66	19.2	Batería.....	77
10	Antes de empezar a trabajar	67			

STIHL

Este manual de instrucciones está protegido por derechos de propiedad intelectual. Todos los derechos reservados, especialmente los derechos de reproducción, traducción y procesamiento con sistemas electrónicos.

19.3 Cargador	78	28 Garantía limitada	91
20 Almacenamiento del podador de jardín, la batería y el cargador	78	28.1 Política de garantía limitada de STIHL Incorporated	91
20.1 Podador de jardín	78	29 Marcas comerciales	91
20.2 Batería	78	29.1 Marcas comerciales registradas	91
20.3 Cargador	79	29.2 Marcas comerciales por ley común	92
21 Limpieza	79	30 Direcciones	92
21.1 Podador de jardín, batería y cargador	79	30.1 STIHL Incorporated	92
21.2 Espada y cadena de aserrado	79		
22 Inspección y mantenimiento	80		
22.1 Podador de jardín	80		
22.2 Piñón de la cadena	80		
22.3 Espada	81		
22.4 Cadena de aserrado	81		
23 Guía de solución de problemas	85		
23.1 Podador de jardín y batería	85		
23.2 Cargador	86		
24 Especificaciones	87		
24.1 STIHL GTA 26	87		
24.2 Piñones de cadena	87		
24.3 Profundidad de ranura mínima para las espadas	87		
24.4 Ajuste de calibrador de profundidad	87		
24.5 Batería STIHL serie AS	87		
24.6 STIHL AL 1	87		
24.7 STIHL Multioil Bio	88		
24.8 Símbolos en el podador de jardín, la batería y el cargador	88		
24.9 Mejoramientos técnicos	88		
24.10 Declaración de cumplimiento con norma FCC 15	88		
25 Combinaciones de espadas y cadenas de aserrado	90		
25.1 STIHL GTA 26	90		
26 Piezas y equipos de repuesto	91		
26.1 Piezas de repuesto originales de STIHL	91		
27 Eliminación	91		
27.1 Eliminación del podador de jardín y el cargador	91		
27.2 Reciclado de las baterías	91		

1 Introducción

Gracias por su compra. La información que le brinda este manual le ayudará a obtener el máximo rendimiento y satisfacción del podador de jardín de STIHL, y a reducir el riesgo de lesiones que supone su uso, si dicha información se respeta.

¡CONSERVE ESTE MANUAL!



Dado que el podador de jardín es una herramienta de corte que funciona a gran velocidad, es necesario tomar medidas especiales de seguridad para reducir el riesgo de lesiones.



Lea este manual de instrucciones detenidamente antes del uso y periódicamente de allí en adelante. Aténgase a todas las instrucciones de seguridad. El uso descuidado o inadecuado de cualquier podador de jardín puede causar lesiones graves o mortales.

Pida a su concesionario de servicio STIHL autorizado que le enseñe el manejo del podador de jardín. Todas las medidas de seguridad que por lo general se toman cuando se trabaja con un hacha o sierra manual también son aplicables al manejo de los podadores de jardín. Respete todas las disposiciones, reglamentos y normas de seguridad federales, estatales y locales del caso.

No preste ni alquile nunca el podador de jardín sin entregar este manual de instrucciones. Solamente permita que personas debidamente capacitadas y que comprendan la información de este manual por completo manejen el podador de jardín.

El podador de jardín viene con una botella de STIHL Multioil Bio. Utilice el aceite STIHL Multioil Bio o un aceite multifunción biodegradable equivalente para lubricar la espada y la cadena. Consulte la etiqueta del producto para obtener instrucciones de uso, manejo y almacenamiento.

Para obtener más información, o si no comprende alguna de las instrucciones incluidas en este manual, visite www.stihlusa.com o comuníquese con el concesionario de STIHL.

2 Acerca de este manual de instrucciones

2.1 Palabras identificadoras

Este manual contiene información sobre seguridad a la que usted debe prestar atención especial. Dicha información se indica con los siguientes símbolos y palabras identificadoras:



PELIGRO

Identifica una situación de peligro que, de no evitarse, causará lesiones graves o mortales.



ADVERTENCIA

Identifica una situación de peligro que, de no evitarse, podría causar lesiones graves o mortales.

INDICACIÓN

Indica el riesgo de daños a la propiedad, incluidos la máquina o sus componentes.

2.2 Símbolos en el texto

El siguiente símbolo tiene como finalidad ayudarlo a utilizar este manual.



Hace referencia a un capítulo o subcapítulo designado en este manual de instrucciones.

3 Componentes importantes

3.1 Podador de jardín, batería y cargador

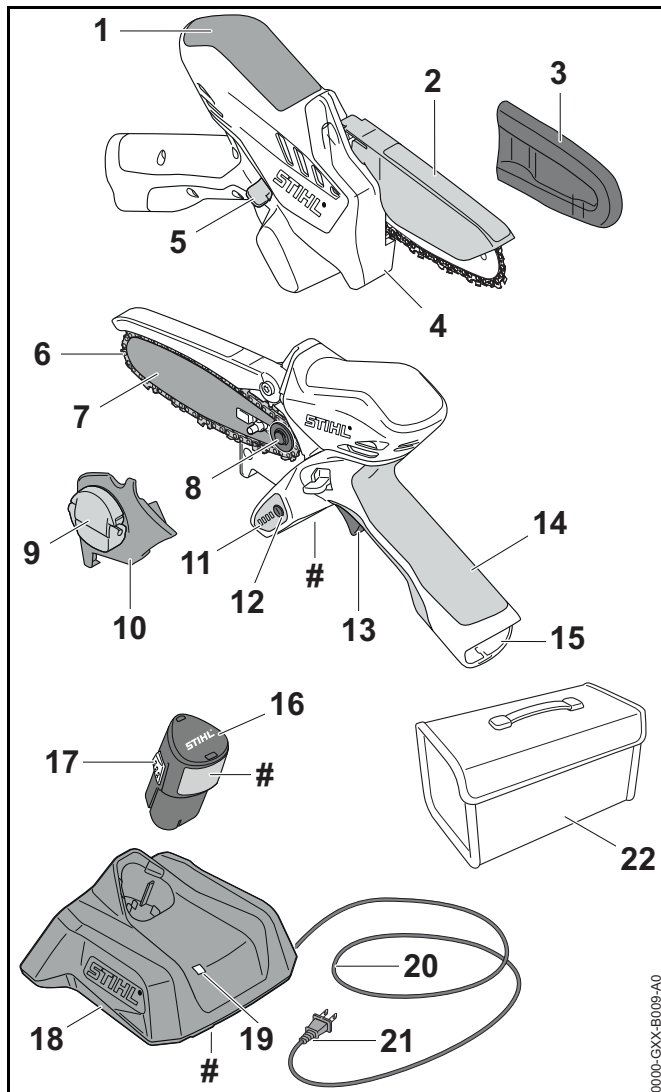

1 Empuñadura

Para la mano delantera del operador.

2 Protector

Ayuda a proteger contra el contacto con la cadena de aserrado.

3 Funda de la cadena

Cubre la espada y la cadena de aserrado para reducir el riesgo de lesiones causadas por el contacto accidental durante el transporte o el almacenamiento.

4 Tope

Ayuda a sostener el podador de jardín fija contra el palo o rama durante el corte.

5 Bloqueo del gatillo

Previene la activación del gatillo de aceleración hasta que no se encuentre oprimido.

6 Cadena de aserrado

Herramienta de corte dentada formada por cortadores, amarras y eslabones impulsores.

7 Espada

Sirve de soporte y de guía de la cadena de aserrado.

8 Piñón de la cadena

Impulsa la cadena de aserrado.

9 Tuerca mariposa

Aprieta la cubierta del piñón de la cadena.

10 Cubierta del piñón de la cadena

Cubre el piñón de la cadena.

11 LED del podador de jardín

Indican el estado de carga de la batería y los mensajes de error acerca de los posibles defectos de la herramienta eléctrica o la batería integrada.

12 Pulsador

Activa los LED del podador de jardín.

13 Gatillo

Enciende y apaga el motor.

14 Mango de control

Mango para la mano trasera del operador.

15 Compartimiento de la batería

Sostiene la batería.

16 Batería

Suministra energía eléctrica al motor.

17 Gancho sujetador

Fija la batería en el compartimiento para la batería.

18 Cargador

Carga la batería.

19 LED del cargador

Indica el estado de funcionamiento del cargador.

20 Cordón eléctrico

Suministra electricidad al cargador cuando está enchufado a un tomacorriente de pared.

21 Enchufe

Conecta el cable de suministro eléctrico a un tomacorriente de pared.

22 Bolso de transporte

Se incluye cuando se compra el podador de jardín, la batería y el cargador como un juego.

Chapa de información

Contiene información eléctrica y el número de serie del producto.



Lea y atégase a todas las precauciones de seguridad dadas en el manual de instrucciones. El uso inadecuado puede provocar lesiones personales graves o mortales o daños a la propiedad.



Para reducir el riesgo de lesionarse los ojos, siempre use gafas protectoras adecuadas, 6.3.



Para reducir el riesgo de sufrir lesiones graves o mortales por la pérdida del control, siempre sujete el podador de jardín con ambas manos al trabajar, 6.5.2.



Para reducir el riesgo de lesiones graves o mortales, mantenga las manos, los pies y cualquier otra parte del cuerpo alejados de la cadena de aserrado, 6.5.4.



Para reducir el riesgo de lesiones o daños a la propiedad debido a la activación inesperada, quite la batería cuando el podador de jardín no esté en uso, 6.4.



Para reducir el riesgo de descarga eléctrica, no exponga el podador de jardín a la lluvia, al agua o a la humedad excesiva. Guarde la máquina bajo techo. Si la herramienta se expone a la lluvia o a condiciones muy húmedas, llévela a su concesionario de servicio STIHL autorizado antes de continuar utilizándola, 6.4.

Para reducir el riesgo de lesiones personales o daños a la propiedad causados por incendios o descargas eléctricas, no moje el cargador. Protéjalo de la lluvia, el agua, los líquidos y las condiciones de humedad. Para uso en interiores únicamente, 8.

4 Símbolos de seguridad en los productos

4.1 Podador de jardín, batería y cargador

Los siguientes símbolos de seguridad están presentes en el podador de jardín, la batería y/o el cargador:



Para reducir el riesgo de lesiones, respete las medidas de seguridad especificadas.



Para reducir el riesgo de lesiones personales o daños a la propiedad debido a incendios, explosiones o quemaduras, incluidas las quemaduras químicas, no desarme, aplaste, deje caer, dañe o caliente la batería a más de 100 °C (212 °F). Nunca lo exponga al fuego ni lo incinere,  7.



Para reducir el riesgo de lesiones personales o daños a la propiedad causados por un cortocircuito, un incendio o una explosión, mantenga la batería seca. Protéjalo de la lluvia, el agua, los líquidos y las condiciones de humedad. Nunca sumerja la batería en agua u otros líquidos,  7.

5 Advertencias generales de seguridad para herramientas motorizadas

5.1 Introducción

Este capítulo contiene las advertencias e instrucciones de seguridad generales prescritas para herramientas motorizadas eléctricas manuales. En los siguientes capítulos de este manual, se proporcionan otras advertencias e instrucciones importantes.

⚠️ ADVERTENCIA

- **Lea todas las advertencias de seguridad y todas las instrucciones.** Si no se siguen todas las advertencias e instrucciones, se podrían producir descargas eléctricas, incendios o lesiones graves.
- **Conserve todas las advertencias e instrucciones para referencia en el futuro.**

El término “herramienta eléctrica” que aparece en las advertencias hace referencia a una herramienta alimentada por cordón eléctrico o a batería (inalámbrica).

5.2 Seguridad en la zona de trabajo

- a) **Mantenga la zona de trabajo limpia y bien iluminada.** Las zonas desordenadas y oscuras son propensas a accidentes.
- b) **No utilice las herramientas mecánicas en entornos explosivos, tales como cuando hay líquidos, gases o polvos inflamables presentes.** Las herramientas mecánicas producen chispas que podrían encender el polvo o los vapores.
- c) **Mantenga a los niños y a terceros alejados de la herramienta motorizada al usarla.** Las distracciones podrían hacerle perder el control.

5.3 Seguridad eléctrica

- a) **El enchufe de la herramienta motorizada debe corresponder con el tomacorriente.** Nunca modifique el enchufe en modo alguno. **No utilice enchufes adaptadores con herramientas eléctricas que tengan clavija de puesta a tierra.** El uso de enchufes no modificados con tomacorrientes correspondientes reduce el riesgo de descargas eléctricas.
- b) **Evite el contacto entre su cuerpo y superficies puestas a tierra tales como tubos, radiadores, estufas y refrigeradores.** Existe un riesgo mayor de sufrir sacudidas eléctricas si su cuerpo está conectado con tierra.
- c) **No esponga las herramientas mecánicas a la lluvia ni a condiciones húmedas.** Si entra agua a una herramienta motorizada se aumenta el riesgo de sufrir sacudidas eléctricas.
- d) **No maltrate el cordón eléctrico.** Nunca utilice el cordón eléctrico para sostener, arrastrar o desenchufar la herramienta motorizada. **Mantenga el cordón alejado del calor, aceite, bordes afilados y piezas móviles.** Los cordones averiados o retorcidos aumentan el riesgo de sacudidas eléctricas.
- e) **Cuando se usa una herramienta motorizada a la intemperie, utilice un cordón de extensión adecuado para uso a la intemperie.** Un cordón adecuado para uso a la intemperie reduce el riesgo de sacudidas eléctricas.

f) **Si resulta ineludible el uso de una herramienta motorizada en un lugar húmedo, utilice un suministro de energía eléctrica con dispositivo de corriente residual (RCD) o con protección contra pérdidas a tierra (GFCI).** El uso de un RCD o GFCI reduce el riesgo de sacudidas eléctricas.

5.4 Seguridad personal

- a) **Manténgase alerta, observe lo que hace y utilice buen criterio al usar una herramienta motorizada. No utilice una herramienta eléctrica si está cansado o bajo la influencia de drogas, alcohol o medicamentos.** Un descuido momentáneo durante el uso de una herramienta motorizada puede causar una lesión personal grave.
- b) **Utilice equipos de protección personal. Siempre protéjase los ojos.** El uso de equipos protectores tales como mascarillas, zapatos de seguridad antirresbalones, casco y protectores de oídos en condiciones apropiadas reduce las lesiones personales.
- c) **Evite los arranques accidentales. Verifique que el interruptor se encuentre en posición de apagado antes de conectar la máquina a la fuente de energía y/o a la batería, y antes de levantar o de acarrear la herramienta.** Acarrear herramientas mecánicas con un dedo sobre el interruptor de encendido, o conectarle la alimentación a herramientas cuyo interruptor está en posición de encendido es buscar un accidente.
- d) **Quite todas las llaves o herramientas de ajuste antes de encender la herramienta motorizada.** Una herramienta o llave que se deje colocada en un componente giratorio de la herramienta motorizada podría causar lesiones personales.
- e) **No trate de llegar más lejos de lo debido. Mantenga los pies bien apoyados y equilibrados en todo momento.** Esto brinda un mejor control de la herramienta motorizada si sucede alguna situación inesperada.
- f) **Use vestimenta adecuada. No utilice ropa suelta ni artículos de joyería. Mantenga su cabello y ropa alejados de los componentes móviles.** La ropa suelta, los artículos de joyería o el cabello largo pueden ser atrapados por los componentes en movimiento.

g) **Si se tienen dispositivos para la conexión de aparatos extractores y recogedores de polvo, verifique que los mismos estén conectados y que se usen debidamente.** El uso de un recogedor de polvo puede reducir los peligros relacionados con el polvo.

h) **No permita que la familiaridad adquirida del uso frecuente de herramientas haga que se vuelva complaciente e ignore los principios de seguridad de la herramienta.** Una acción descuidada puede causar lesiones graves en una fracción de un segundo.

5.5 Uso y cuidado de la herramienta eléctrica

- a) **No fuerce la herramienta motorizada. Utilice la herramienta motorizada correcta para su situación.** La herramienta motorizada correcta lleva a cabo la tarea de modo mejor y más seguro, y al ritmo para la cual fue diseñada.
- b) **No utilice la herramienta motorizada si su interruptor no la enciende y la apaga.** Toda herramienta motorizada que no pueda controlarse con su interruptor es peligrosa y deberá ser reparada.
- c) **Desconecte el enchufe de la fuente de energía o quite el paquete de baterías, si es desmontable, de la herramienta eléctrica antes de hacer ajustes, cambiar accesorios o almacenar la herramienta.** Estas medidas preventivas de seguridad reducen el riesgo de arrancar la herramienta motorizada por accidente.
- d) **Guarde las herramientas mecánicas fuera del alcance de los niños y no permita que personas no familiarizadas con la herramienta motorizada o con sus instrucciones utilicen la herramienta.** Las herramientas eléctricas en manos de personas no capacitadas para usarlas son peligrosas.
- e) **Dele mantenimiento a las herramientas mecánicas y sus accesorios. Revise si hay desalineación o agarrotamiento de los componentes móviles, roturas en componentes y otras condiciones que pudieran afectar el funcionamiento de la herramienta motorizada. Si hay daños, envíe la herramienta motorizada a ser reparada antes de usarla.** Muchos accidentes son causados por el mantenimiento deficiente de las herramientas mecánicas.

- f) **Mantenga las herramientas mecánicas afiladas y limpias.** Las herramientas de corte debidamente mantenidas y afiladas son menos propensas a atascarse y son más fáciles de controlar.
- g) **Utilice la herramienta motorizada, accesorios, brocas, etc. según lo indicado en estas instrucciones, tomando en cuenta las condiciones de trabajo y el tipo de tarea a realizarse.** El uso de una herramienta motorizada para trabajos diferentes al propósito para el cual fue diseñada puede producir una situación peligrosa.
- h) **Mantenga los mangos y las superficies de agarre secos, limpios y sin aceite ni grasa.** Los mangos y las superficies de agarre resbaladizas dificultan la manipulación y el control seguros de la herramienta en situaciones inesperadas.
- e) **No utilice un paquete o una herramienta de baterías que presente daños o modificaciones.** Las baterías con daños o modificaciones pueden tener un comportamiento impredecible que provoque incendios, explosiones y riesgo de lesiones.
- f) **No exponga un paquete o una herramienta de baterías a fuego ni a temperaturas excesivas.** La exposición al fuego o a temperaturas superiores a los 100 °C puede causar una explosión.
- g) **Siga todas las instrucciones de carga y no cargue el paquete o la herramienta de baterías fuera del intervalo de temperaturas que se especifica en las instrucciones.** La carga indebida o efectuada a temperaturas fuera del intervalo especificado puede dañar la batería y aumentar el riesgo de incendios.

5.6 Uso y cuidado de la herramienta de baterías

- a) **Recárguela únicamente con el cargador especificado por el fabricante.** Un cargador adecuado para un tipo de baterías puede crear un riesgo de incendios si se lo utiliza con un tipo de baterías diferente.
- b) **Utilice las herramientas motorizadas únicamente con las baterías designadas para ellas.** El uso de otras baterías puede crear riesgos de lesiones o incendio.
- c) **Cuando no se utilizan las baterías, manténgalas alejadas de objetos metálicos, tales como presillas de papel, monedas, llaves, clavos, tornillos u otros objetos pequeños que pudieran formar una conexión entre los terminales de las baterías.** Un cortocircuito entre los terminales de batería puede causar quemaduras o un incendio.
- d) **En condiciones de maltrato, se podría expulsar líquido de la batería; evite el contacto con el mismo. Si ocurre el contacto accidental, lave la zona con agua. Si el líquido entra en contacto con los ojos, buscar atención médica.** El líquido despedido por la batería puede causar irritación o quemaduras.

5.7 Mantenimiento

- a) **El mantenimiento deberá efectuarlo únicamente un técnico calificado, utilizando piezas de repuesto genuinas.** Esto asegura que se mantenga la seguridad de la herramienta.
- b) **Nunca intente reparar paquetes de baterías dañadas.** Solo el fabricante o el proveedor de servicios autorizados deben efectuar el mantenimiento de los paquetes de baterías.

6 INSTRUCCIONES IMPORTANTES DE SEGURIDAD

6.1 Uso previsto

⚠ ADVERTENCIA

- Este podador de jardín está diseñado para cortar ramas y palos alrededor del hogar. No ha sido diseñado para talar árboles ni cortar troncos en el suelo. Si se usa el podador de jardín para trabajos para los cuales no ha sido diseñado, se podrían causar lesiones graves o mortales.
 - Corte madera únicamente. Por ejemplo: no utilice el podador de jardín para cortar metal, plástico o mampostería.
 - Use este podador de jardín solo para tareas de corte livianas en el hogar o el jardín.
- Lea y siga las instrucciones de operación y uso en este manual para conocer las aplicaciones aprobadas y las técnicas de trabajo recomendadas.
- La cadena de aserrado tiene muchas picas afiladas. Si entran en contacto con alguna parte de su cuerpo, le causarán una herida, aunque la cadena esté detenida.
 - Siempre use guantes de trabajo gruesos al manipular el podador de jardín o su cadena.
 - Mantenga las manos, los pies y cualquier otra parte del cuerpo lejos de la cadena.
- Las fuerzas reactivas pueden ser peligrosas.
 - Preste especial atención a la sección de este manual de instrucciones que trata sobre las fuerzas reactivas.
- El uso indebido podría causar lesiones personales o daños a la propiedad, incluidos daños en el podador de jardín.
 - Use el podador de jardín, la batería y el cargador solo según se describe en este manual.
 - Nunca intente modificar ni anular los controles ni los dispositivos de seguridad del podador de jardín de ningún modo.

- Nunca utilice un podador de jardín que haya sido modificado o alterado, apartándose de su diseño original.

- La batería de la serie STIHL AS está diseñada solo para el uso con herramientas eléctricas STIHL compatibles.
- El cargador STIHL AL 1 está diseñado para cargar solamente las baterías STIHL de las series AS.

6.2 Operador

⚠ ADVERTENCIA

- El uso del podador de jardín puede ser extenuante. El operador debe hallarse en buenas condiciones tanto físicas como mentales. Para reducir el riesgo de lesiones personales causadas por fatiga o pérdida del control:
 - Consulte a su médico antes de usar el podador de jardín si tiene una afección de salud que pueda agravarse por el trabajo extenuante.
 - No utilice el podador de jardín si se encuentra bajo la influencia de cualquier sustancia (drogas, alcohol, medicamentos, etc.) que pudiera afectar la visión, el equilibrio, la destreza o el juicio.
 - Esté alerta. No use el podador de jardín si está cansado. Tómese un descanso si se siente cansado.
 - No permita que los niños usen el podador de jardín.
 - No se debe permitir la proximidad de otros, especialmente niños y animales, donde se esté utilizando el podador de jardín.
- El uso prolongado de un podador de jardín (u otras herramientas motorizadas) que exponen al operador a vibraciones puede causar la enfermedad de dedos muertos (fenómeno de Raynaud) o el síndrome del túnel carpiano. Estas afecciones reducen la capacidad de la mano de sentir y regular la temperatura. Producen entumecimiento y sensaciones de ardor, y también pueden causar daños en los nervios y la circulación, además de necrosis tisular.

- Se desconocen todos los factores que contribuyen a la enfermedad de Raynaud. El clima frío, el consumo de tabaco y las enfermedades o afecciones físicas que afectan los vasos sanguíneos y la circulación de la sangre, además de los niveles altos de vibración y los periodos largos de exposición a vibraciones se mencionan como factores en el desarrollo de la enfermedad de Raynaud.
- Para reducir el riesgo de esta enfermedad y del síndrome de túnel carpiano:
 - Use guantes mientras trabaja y mantenga las manos abrigadas.
 - Mantenga el podador de jardín en buen estado. Un podador de jardín con un mantenimiento inadecuado o con componentes sueltos tendrá niveles de vibración más altos.
 - Mantenga afilada la cadena de aserrado. Una cadena sin filo aumentará el tiempo de corte, y el presionar una cadena roma a través de la madera aumentará las vibraciones transmitidas a las manos.
 - Agarre firmemente la máquina en todo momento, pero no apriete el mango de control ni la empuñadura con fuerza constante y excesiva. Tómese descansos frecuentes.
- Estas precauciones no garantizan que no sufra de la enfermedad de Raynaud o del síndrome de túnel carpiano.
 - Controle atentamente el estado de sus manos y dedos si es un usuario regular.
 - Consulte al médico de inmediato si aparece alguno de los síntomas mencionados anteriormente.
- Según los conocimientos actuales de STIHL, el motor eléctrico de este podador de jardín no debería interferir con un marcapasos.
 - Sin embargo, las personas con marcapasos u otro dispositivo médico implantado deben consultar a su médico y al fabricante del dispositivo antes de utilizar este podador de jardín.

6.3 Equipos de protección personal

⚠ ADVERTENCIA

- Para reducir el riesgo de lesiones personales:
 - Siempre use ropa adecuada y trajes protectores, incluidas gafas protectoras adecuadas.
- Si el cabello, la ropa o la vestimenta entra en contacto con la cadena de aserrado en movimiento o se enredan en los componentes del podador de jardín, podría perderse el control y producirse lesiones cortantes graves. Para reducir el riesgo de lesiones personales graves:



- Use ropa resistente y ajustada que permita una completa libertad de movimiento.
- Use monos o pantalones largos hechos de un material grueso para protegerse las piernas. No use pantalones cortos.
- Use una camisa de manga larga o una chaqueta.
- Evite el uso de chaquetas sueltas, bufandas, corbatas, pantalones acampanados o con vueltas, joyas o cualquier otra vestimenta que pueda engancharse en las ramas, matorrales o la cadena en movimiento.
- Sujétese el cabello por encima de los hombros antes de empezar a trabajar.

- Para reducir el riesgo de lesiones oculares:



- Siempre utilice gafas o anteojos protectores bien ajustados con protección lateral resistentes a impactos y que porten designaciones que indiquen que cumplen con la norma ANSI Z87 «+».
- Usar un casco aprobado si existe un riesgo de lesionarse la cabeza.
- Es muy importante tener una buena superficie de apoyo para los pies. Para ayudar a mantener un punto de apoyo seguro y reducir el riesgo de lesiones mientras trabaja:



- Póngase un calzado sólido con suela antideslizante. Nunca use sandalias, ojotas, zapatos que dejen los dedos descubiertos ni calzado de ese tipo.

- Para mejorar el manejo y ayudar a proteger las manos:



- Siempre use guantes de trabajo gruesos antideslizantes de cuero o de otro material resistente al desgaste para manipular el podador de jardín o su cadena.

6.4 Podador de jardín

⚠ ADVERTENCIA

- Para reducir el riesgo de descarga eléctrica:



- No exponga el podador de jardín a la lluvia, al agua o a la humedad excesiva.
- Guarde el podador de jardín bajo techo.

- La cadena de aserrado tiene muchas picas afiladas. Si las picas llegan a tocarle, causarán laceraciones graves, aun si la cadena no se está moviendo. Para reducir el riesgo de este tipo de lesiones:

- Mantenga las manos, los pies y cualquier otra parte del cuerpo lejos de la cadena.
- Use guantes de trabajo gruesos al manipular el podador de jardín o su cadena.
- No toque nunca con las manos o cualquier parte del cuerpo la cadena que está en movimiento.
- No use el podador de jardín si su protector presenta daños o no está montado.
- Cubra la espada con una funda antes de transportar o guardar el podador de jardín para reducir el riesgo lesiones causadas por el contacto accidental.

- Las fuerzas reactivas pueden ser peligrosas.
 - Preste especial atención a la sección “ContraGolpe y otras fuerzas reactivas” de este manual de instrucciones, 6.6.

- Este podador de jardín accionado por batería está diseñado solo para tareas livianas de mantenimiento en el jardín y el paisaje en el hogar. El uso para otros fines puede aumentar el riesgo de lesiones personales y daños a la propiedad.

- No use el podador de jardín para talar árboles ni para cortar troncos.
- Lea y siga las instrucciones de operación en este manual para conocer las aplicaciones aprobadas, 17.1.



- Para reducir el riesgo de lesiones personales al operador y a los espectadores:



- Siempre suelte el gatillo y quite la batería antes de armar, transportar, ajustar, inspeccionar, limpiar, darle servicio o mantenimiento o guardar el podador de jardín y cuando no esté en uso.

- Aunque algunos accesorios no autorizados podrían encajar con los podadores de jardín STIHL, su uso podría resultar extremadamente peligroso. Utilice únicamente los accesorios suministrados por STIHL o expresamente autorizados por STIHL para usarse con este modelo específico de máquina.





- Use solo los accesorios suministrados o expresamente aprobados por STIHL.
- Nunca modifique, de ninguna manera, este podador de jardín.
- Nunca intente modificar ni anular los controles ni los dispositivos de seguridad del podador de jardín en ningún modo.
- Nunca utilice un podador de jardín que haya sido modificado o alterado, apartándose de su diseño original.

- Si el podador de jardín se cae o se expone a fuertes impactos, similares a los de una caída:
 - Asegúrese de que no se haya dañado, de que esté en buenas condiciones y de que funcione correctamente antes de seguir con el trabajo.
 - Compruebe que los controles y dispositivos de seguridad funcionen correctamente,  16.
 - Revise los LED por si hay mensajes de error,  12.1.1.
 - Compruebe que la batería no se haya dañado. Nunca utilice ni cargue una batería defectuosa, dañada, agrietada, deformada o que pierda líquido.
 - Nunca trabaje con un podador de jardín o batería que presente averías o funcione mal. En caso de dudas, pida al concesionario de servicio STIHL autorizado que revise el podador de jardín y la batería.
- Si el podador de jardín o la batería se daña, no funciona correctamente, se ha dejado al aire libre, se ha expuesto a lluvia o condiciones húmedas o se ha caído en agua u otro líquido, es posible que sus componentes y los dispositivos de seguridad ya no funcionen. Para reducir el riesgo de lesiones personales y daños a la propiedad:
 - Lleve el podador de jardín y la batería al concesionario autorizado de STIHL para que sean revisados antes de continuar utilizándolos.
- Las piezas de repuesto auténticas STIHL están diseñadas específicamente para su podador de jardín y satisfacen las necesidades de rendimiento y seguridad. El uso de componentes no autorizados o no aprobados por STIHL puede causar lesiones graves o mortales y daños a la propiedad.
 - STIHL recomienda que solo se utilicen repuestos STIHL idénticos.

6.5 Uso del podador de jardín

6.5.1 Antes del uso

ADVERTENCIA

- El uso inadecuado o no autorizado puede causar lesiones personales o daños a la propiedad.
 - Use el podador de jardín solo como se describe en este manual de instrucciones.
- Para un armado adecuado de la espada y la cadena:
 - Lea y siga las instrucciones de montaje de la espada y la cadena,  13.2.2.
- La cadena, la espada y el piñón deben coincidir entre sí en cuanto a calibre y paso. Antes del montaje o el reemplazo:
 - Lea la información acerca de las combinaciones de espadas y cadenas,  25.
 - Lea y siga las instrucciones acerca de las fuerzas reactivas,  6.6.
- El tensado adecuado de la cadena es importante para maximizar el rendimiento del corte y reducir el riesgo de lesiones personales causadas por la rotura, el descarrilamiento o las fuerzas reactivas de la cadena:
 - Lea y siga las instrucciones de tensado de la cadena,  13.3.
 - Siempre asegúrese de que la cubierta del piñón de la cadena quede firmemente apretada después de tensar la cadena a fin de asegurar la espada. Nunca arranque el podador de jardín si falta la cubierta del piñón de la cadena o está suelta.
 - Compruebe la tensión de la cadena una vez más después de ajustar la cubierta del piñón de la cadena.
 - Después de ajustar la cadena de aserrado, deje que el motor funcione por un minuto o dos y luego apague el motor. Extraiga la batería y vuelva a controlar la tensión de la cadena.

- Compruebe la tensión de la cadena periódicamente de allí en adelante y en intervalos regulares (solo después de haber quitado la batería).
- Nunca corte con una cadena floja. Si la cadena se afloja durante el corte, apague el motor y quite la batería del podador de jardín antes de ajustar la cadena. Nunca trate de ajustar la cadena si la batería está colocada.
- Usar un podador de jardín que está dañado, mal ajustado o reparado, o que no se armó por completo y de forma segura puede provocar una avería en el sistema y aumentar el riesgo de lesiones personales graves o la muerte.
 - No maneje nunca un podador de jardín que esté dañado, mal ajustado o que no esté armado completa y debidamente.
 - Antes de empezar a trabajar, siempre revise que el podador de jardín esté en buenas condiciones y funcione correctamente, particularmente el gatillo, el bloqueo del gatillo, el protector y el accesorio de corte.
 - Asegúrese de que el gatillo y el bloqueo del gatillo se muevan libremente y siempre regresen a la posición de bloqueo. El gatillo no puede oprimirse hasta que se pulse el bloqueo del gatillo.
 - Nunca intente modificar ni anular los controles ni los dispositivos de seguridad de ningún modo.
 - Si el podador de jardín o cualquier pieza de la unidad presenta daños o no funciona correctamente, llévelo a un concesionario de servicio STIHL autorizado. No use el podador de jardín hasta que el problema se haya solucionado.
- Antes de colocar la batería:
 - Revise si hay corrosión o materias extrañas en los contactos del compartimento de la batería y manténgalos limpios.
 - Nunca inserte o use una batería defectuosa, dañada, agrietada, deformada o que pierda líquido.
 - Lea y siga las instrucciones sobre cómo encender el podador de jardín,  15.1.
- Para reducir el riesgo de lesiones personales graves o la muerte a causa de arranques accidentales:
 - Asegúrese de que el gatillo y el bloqueo del gatillo estén en la posición de apagado al colocar la batería.
 - Evite el contacto con el gatillo y su bloqueo cuando sujete el mango de control del podador de jardín.
 - Suelte el gatillo y su bloqueo antes de sacar la batería.



- Quite la batería antes de armar, transportar, ajustar, inspeccionar, limpiar, reparar o guardar el podador de jardín y cuando no esté en uso.

- No deje el podador de jardín desatendido si tiene la batería colocada.

- Nunca guarde la batería en el podador de jardín.

- Antes de encender el podador de jardín, efectúe los pasos siguientes para reducir el riesgo de lesiones personales causadas por objetos lanzados, la pérdida del control o el contacto accidental con la cadena:

- Asegúrese que la espada y la cadena estén alejadas de su persona y de las demás obstrucciones y objetos, incluyendo el suelo.

- Nunca intente arrancar el podador de jardín mientras la espada está dentro de una ranura de corte o entalla. Hacerlo podría generar fuerzas reactivas y causar lesiones.

- Lea y siga las instrucciones sobre cómo encender el podador de jardín,  15.1.

6.5.2 Sujeción y control del podador de jardín

⚠ ADVERTENCIA

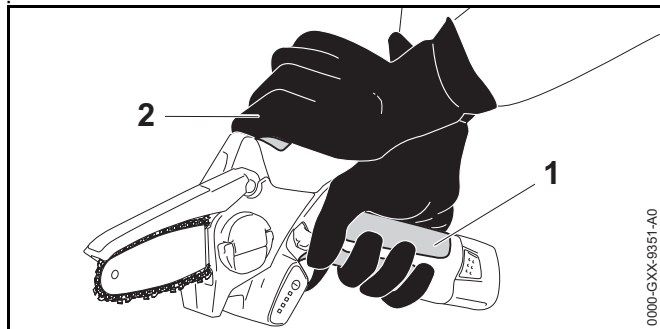

- Para reducir el riesgo de sufrir lesiones personales por el arranque accidental cuando se sujeta el mango de control o se acarrea el podador de jardín:

- Envuelva los dedos de la mano trasera ajustadamente alrededor del mango de control (1) y coloque su mano delantera ajustadamente en la empuñadura (2).

- Para sujetar con firmeza y controlar correctamente el podador de jardín:

- Mantenga el mango de control (1) y la empuñadura (2) limpios y secos en todo momento. Protéjalos de la humedad, el alquitrán, el aceite, la grasa y la resina.

- Para reducir el riesgo de que el operador u otras personas sufran lesiones graves o mortales por la pérdida del control:



- Siempre sujete el podador de jardín firmemente con ambas manos mientras trabaje.

- Envuelva los dedos firmemente en el mango de control (1), manteniéndolo sujeto entre los dedos índice y pulgar (vea la ilustración de arriba).

6 INSTRUCCIONES IMPORTANTES DE SEGURIDAD

- Envuelva los dedos de la otra mano ajustadamente alrededor de la empuñadura (2) (vea la ilustración de arriba).
- Coloque el podador de jardín en una posición tal que todas las partes del cuerpo estén lejos del accesorio de corte cuando se inserte la batería.
- Nunca intente manejar el podador de jardín con una sola mano. Hacerlo podría causar la pérdida del control debido a fuerzas reactivas.
- Lea y atégase a las advertencias e instrucciones dadas en el capítulo Fuerzas reactivas, 6.6.
- Para reducir el riesgo de que el operador o los espectadores sufran lesiones graves o mortales causadas por la pérdida de control, mantenga siempre un punto de apoyo seguro y el equilibrio:
 - Tenga sumo cuidado cuando trabaje en terreno con mucha vegetación o húmedo, y para evitar tropezarse o caerse, siempre esté atento a los obstáculos ocultos, tales como tocones, raíces, piedras, hoyos y zanjas.
 - Sea sumamente precavido cuando trabaje en declives o terreno irregular.
 - Para obtener un punto de apoyo seguro, quite siempre las ramas caídas, los matorrales y el material cortado.
 - Proceda con cuidado cuando corte matorrales pequeños, ramas y arbolitos, ya que el material fino puede enredarse en la cadena y ser expulsado contra usted o hacer que pierda el equilibrio.
- Para reducir el riesgo de lesionarse por la pérdida del control:
 - No trabaje sobre una escalera, sobre un techo, en un árbol o cualquier otro punto de apoyo que no sea seguro.
 - Nunca ponga el podador de jardín en funcionamiento a una altura más arriba de los hombros.

- No trate de llegar más lejos de lo debido. Mantenga los pies bien apoyados y equilibrados en todo momento.
- Nunca arranque el podador de jardín mientras la espada está dentro de una ranura de corte o entalla. Hacerlo podría generar fuerzas reactivas y causar lesiones. En lugar de ello, saque la espada del corte y vuélvala a introducir con la máquina a velocidad máxima, procurando evitar tocar objeto alguno con la punta de la espada.
- El tope está diseñado para proporcionar un mayor control del podador de jardín durante el corte. Si trabaja sin el tope, el podador de jardín podría tirarlo bruscamente hacia adelante.
 - Para mantener un mejor control del podador de jardín, siempre trabaje con el tope.
- Aplicar presión al podador de jardín al llegar al extremo del corte puede hacer que la espada y la cadena en movimiento salten fuera de la ranura de corte o entalla, se pierda el control de la máquina y ésta golpee al operador o algún otro objeto. Para reducir el riesgo de lesiones:
 - Tenga cuidado al acercarse al extremo de un corte.
 - Nunca ejerza presión sobre el podador de jardín cuando llegue al final del corte.
- El podador de jardín es una máquina que debe ser manejada por solamente una persona.
 - No deje que otras personas estén en el lugar de trabajo.
 - No se debe permitir la proximidad de otras personas, especialmente de niños, ni de animales en los lugares donde se esté utilizando la máquina.
 - Apague el motor inmediatamente si se le aproxima alguna persona.
- Para reducir el riesgo de lesiones a los espectadores y usuarios no autorizados:
 - No deje el podador de jardín desatendido si tiene la batería colocada.
 - Apague el podador de jardín y quite la batería durante los descansos y en cualquier momento en que el podador de jardín no se utilice.
- Las chispas que se generan del funcionamiento del podador de jardín pueden encender gases, líquidos, vapores, polvos u otros materiales y sustancias combustibles. Para reducir el riesgo de incendio y explosión:
 - No ponga en funcionamiento el podador de jardín en un lugar donde haya gases, líquidos, vapores, polvos u otros materiales y sustancias combustibles.
 - Lea y atégase a las recomendaciones dadas por autoridades gubernamentales (por ejemplo, OSHA) para identificar y evitar los peligros que representan gases combustibles, líquidos, vapores, polvos y otros materiales y sustancias combustibles.
- Si una cadena en movimiento chocara contra una roca u otro objeto macizo, se podrían despedir chispas capaces de encender materiales inflamables en determinadas

6.5.3 Condiciones de trabajo

⚠ ADVERTENCIA

- Ponga el podador de jardín en funcionamiento solamente en condiciones de buena visibilidad y a la luz del día.
 - Posponga los trabajos si el tiempo está ventoso, con neblina, lluvioso o inclemente.
 - Nunca corte cerca de líneas eléctricas.

circunstancias. Entre los materiales inflamables se incluyen la vegetación y matorrales secos, en particular cuando el estado del tiempo es caliente y seco.

- Si existe un riesgo de incendio leve o grave, no use el podador de jardín alrededor de materiales inflamables, ni para cortar vegetación o arbustos secos.
- Comuníquese con las autoridades locales de control de incendios o con el servicio forestal de los EE. UU. si tiene alguna duda en cuanto a las condiciones de la vegetación y el estado del tiempo para el uso de un podador de jardín.
- El uso de este podador de jardín y el afilado de la cadena pueden generar polvo, vapores de aceite y otras sustancias que contengan compuestos químicos considerados como causantes de enfermedades respiratorias, cáncer, defectos de nacimiento y otros tipos de toxicidad reproductora.
 - Consulte con agencias gubernamentales tales como EPA, OSHA, CARB y NIOSH, al igual que otras fuentes fidedignas sobre materiales peligrosos si desconoce los riesgos asociados con las sustancias particulares que está cortando o con las cuales está trabajando.
- La inhalación de ciertos polvos, especialmente los polvos orgánicos, tales como el moho o polen, puede provocar reacciones alérgicas o asmáticas en las personas sensibles. La inhalación repetida o de grandes cantidades de polvo u otros contaminantes del aire, especialmente los de partículas pequeñas, puede causar enfermedades respiratorias o de otro tipo. Esto incluye el polvo, especialmente de las maderas duras, pero también de algunas maderas blandas, tales como el cedro rojo occidental.
 - Controle el polvo (tal como el aserrín), los vapores (tales como la neblina de aceite causada por la lubricación de la cadena) en su punto de origen, cuando sea posible.
 - Trabaje siempre con una cadena correctamente afilada, que produzca virutas de madera en vez de polvo fino.
- En la medida de lo posible, ponga el podador de jardín en funcionamiento de modo que el viento o el proceso de operación dirijan cualquier polvo, vapor u otras partículas generados por el podador de jardín en dirección contraria al operador.
- Si no es posible mantener el polvo inhalable y otras partículas a niveles de fondo o aproximadamente de fondo, siempre utilice una mascarilla aprobada por NIOSH y con capacidad adecuada para las condiciones específicas del sitio. Siga las recomendaciones dadas por entidades gubernamentales (por ejemplo: OSHA/NIOSH) y asociaciones laborales y comerciales.
- Si la vegetación que corta o el terreno están cubiertos por una sustancia química, como pesticida o herbicida:
 - Lea y siga las instrucciones y advertencias que acompañan a la sustancia que cubre la vegetación o el terreno.
- La aspiración del polvo de asbesto es peligrosa y puede causar lesiones graves o mortales, enfermedades de las vías respiratorias o cáncer, incluido el mesotelioma. El uso y la eliminación de los productos que contienen asbesto están estrictamente reglamentados por OSHA y EPA.
 - No utilice el podador de jardín para cortar ni alterar productos de asbesto o que contengan asbesto.
 - Suspenda el trabajo de inmediato y comuníquese con las autoridades competentes estatales y locales y/o con la EPA, con la empresa o con el representante local de OSHA, si tiene razones para creer que está perturbando asbesto.
- El contacto frecuente con aceite de desecho puede causar cáncer de piel y su uso es dañino para el medioambiente.
 - No use aceite de desecho para lubricar la espada y la cadena del podador de jardín STIHL.

6.5.4 Instrucciones de manejo

⚠ ADVERTENCIA

- Para reducir el riesgo de que el operador o terceros sufran lesiones graves o mortales causadas por el contacto con la cadena de aserrado:



- Mantenga las manos, los pies y cualquier otra parte del cuerpo lejos de la cadena de aserrado.
 - No toque la cadena de aserrado mientras la batería está colocada.
 - No toque nunca con las manos o cualquier parte del cuerpo la cadena de aserrado en movimiento.
 - Nunca sujete los materiales que se cortarán ni intente despejar los materiales cortados sin antes soltar el gatillo y quitar la batería.
 - Suelte el gatillo y quite la batería antes de despejar materiales obstruidos,
- Para reducir el riesgo de lesiones personales graves a causa de arranques accidentales:
 - No toque la cadena con la mano u otra parte del cuerpo cuando la batería está colocada, aunque la cadena no esté girando.
 - Evite el contacto con el gatillo y su bloqueo cuando sujete el mango de control del podador de jardín.
 - La cadena continúa moviéndose por un tiempo breve luego de haber soltado el gatillo de aceleración.
 - Espere a que la cadena se detenga antes de caminar con el podador de jardín o de ponerlo en el suelo.
 - En caso de emergencia:
 - Apague el motor de inmediato y quite la batería.
 - El contacto con objetos extraños durante el serrado puede hacer que la cadena se rompa o salga expulsada, o hacer que el podador de jardín lance escombros peligrosos en la dirección del operador. Para reducir el riesgo de lesiones personales graves o fatales causadas por el contacto con objetos extraños:
 - Revise la rama o palo antes de cortarlo.
 - Quite los objetos extraños para asegurarse de que la madera no tenga materiales como clavos, púas, cables o alambres.
 - Antes de comenzar un corte, asegúrese de que pueda completarse sin tocar los objetos o las estructuras que se encuentran alrededor, como vallas o mampostería.
 - La cadena podría romperse o ser expulsada si no está debidamente tensada y lubricada. Para reducir el riesgo de lesiones personales graves o mortales causadas por el contacto con objetos extraños:
 - Utilice el aceite STIHL Multioil Bio o un aceite multifunción biodegradable equivalente para lubricar la espada y la cadena,  13.4.
 - Lubrique la cadena antes de empezar a trabajar con una batería nueva o recargada.
 - Durante el trabajo, revise el apriete y la condición de la cadena en intervalos regulares y breves.
 - Revise la cadena y la espada frecuente y periódicamente durante el trabajo, o inmediatamente si hay cambios en las características de corte:
 - Apague el motor y quite la batería.
 - Compruebe el estado y la tensión de la cadena. Revise si la cadena o la espada están dañadas.
 - Si no es posible tensar la cadena correctamente, o si el podador de jardín tiene componentes desgastados o dañados, suspenda el trabajo de inmediato y lleve el podador de jardín a un concesionario autorizado de STIHL para que efectúe la inspección, reparación o mantenimiento.
 - La espada, la cadena de aserrado y el piñón pueden calentarse durante el uso.
 - Quite la batería y permita que la herramienta se enfríe antes de manipular estos componentes.

⚠ PELIGRO

- Para reducir el riesgo de electrocución:



- Nunca utilice este podador de jardín cerca de alambres o cables que puedan tener corriente eléctrica.
- Nunca corte cerca de líneas eléctricas.
- No confíe en el aislamiento del podador de jardín contra descargas eléctricas.

6.6 Fuerzas reactivas

6.6.1 Tirones

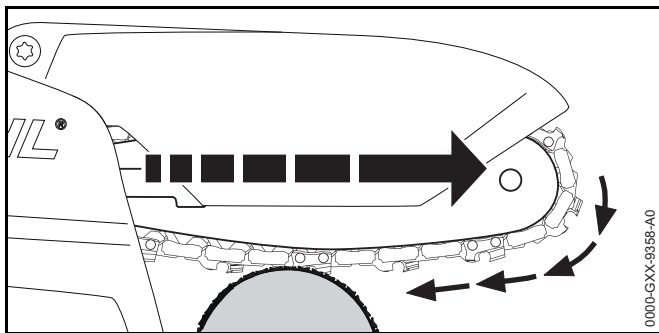

⚠ ADVERTENCIA

- El tirón se produce cuando la cadena en la parte inferior de la espada se detiene repentinamente o reduce la velocidad significativamente por estar aprisionada, quedar atrapada o entrar en contacto con algún objeto extraño en la madera. La reacción de la cadena tira del podador de jardín hacia delante y puede hacer que el operador pierda el control, lo cual, a su vez, podría ocasionar lesiones graves o mortales.
- El tirón frecuentemente ocurre cuando el tope del podador de jardín no está firmemente contra el palo o rama, y cuando la cadena no está girando a velocidad máxima antes de hacer contacto con la madera.

- Para reducir el riesgo de tirón:
 - Corte con una cadena afilada y con la tensión adecuada.
 - Siempre empiece el corte con la cadena girando a velocidad máxima y con el tope en contacto con la madera.
 - Tenga sumo cuidado al cortar arbolitos y matorrales pequeños que puedan enredarse fácilmente en la cadena, rebotar contra usted o hacerle perder el equilibrio.
 - No use el podador de jardín si su protector presenta daños o no está montado.

7 Seguridad de la batería

7.1 Advertencias e instrucciones

⚠ ADVERTENCIA

- El uso de baterías no autorizadas puede dañar el podador de jardín y causar incendios, explosiones, lesiones personales y daños a la propiedad.
 - Use solo baterías de la serie STIHL AS genuinas.
- El uso de baterías de la serie STIHL AS para cualquier fin que no sea alimentar las herramientas motorizadas STIHL podría ser extremadamente peligroso.
 - Use las baterías de la serie STIHL AS solo con herramientas motorizadas STIHL compatibles.
- El uso de cargadores no autorizados puede dañar la batería y causar incendios, explosiones, lesiones personales y daños a la propiedad.
 - Use solo cargadores de la serie STIHL AL 1 auténticos para cargar las baterías de la serie STIHL AS.
- La batería posee características y dispositivos de seguridad que, de dañarse, pueden provocar que esta genere calor, se rompa, pierda líquido, se incendie o explote.



- Nunca caliente la batería por encima de los 100°C (212°F).
- Nunca la incinere ni la coloque sobre el fuego o cerca de este, de estufas o de otros sitios con altas temperaturas.
- Nunca utilice ni cargue una batería defectuosa, dañada, agrietada, deformada o que pierda líquido.
- Nunca abra, desarme, aplaste, deje caer o dañe la batería ni la exponga a impactos.
- Nunca la exponga a microondas o altas presiones.
- Nunca coloque objetos en las ranuras de refrigeración de la batería.
- Las temperaturas extremas pueden hacer que la batería genere calor, se rompa, pierda líquido, se incendie o explote, lo que podría causar lesiones personales graves o fatales y daños a la propiedad. La exposición a temperaturas fuera del rango recomendado también puede reducir la vida útil y el rendimiento de la batería.
 - Nunca utilice ni almacene la batería a temperaturas inferiores a - 20 °C (- 4 °F) ni superiores a 50 °C (122 °F), Para un rendimiento óptimo, STIHL recomienda usar/guardar la batería a una temperatura ambiente de 0 °C a 30 °C (32 °F a 86 °F).
 - No guarde la batería en un lugar con luz solar directa ni dentro de un vehículo en climas calurosos.
- Para reducir el riesgo de lesiones personales o daños a la propiedad en caso de que la batería emane humo o un olor inusual, o esté más caliente de lo habitual durante el uso, la carga o el almacenamiento:
 - Inmediatamente deje de usar o cargar la batería. Póngase en contacto con las autoridades en caso de incendio o explosión.
- Para reducir el riesgo de cortocircuito, que podría causar una descarga eléctrica, un incendio o una explosión:



- No moje la batería. Protéjalo de la lluvia, el agua, los líquidos y las condiciones de humedad.
- Nunca sumerja la batería en agua u otros líquidos.
- Nunca coloque un puente entre los contactos de la batería con cables u otros objetos metálicos.
- Mantenga las baterías en desuso alejadas de objetos metálicos (por ejemplo, presillas de papel, clavos, monedas, llaves).
- Nunca transporte o guarde la batería en un recipiente metálico.
- Guarde la batería bajo techo, en un lugar seco.
- Nunca guarde la batería en entornos húmedos o corrosivos, o en condiciones que podrían generar la corrosión de sus componentes metálicos.
- Nunca guarde la batería en el podador de jardín o en el cargador.
- Proteja la batería de la exposición a agentes corrosivos, como productos químicos de jardinería y sales de deshielo.
- Proteja la batería contra la exposición a líquidos conductores de electricidad tales como el agua salada.
- No intente reparar, abrir o desarmar la batería. No contiene en su interior piezas que el usuario pueda reparar.
- El fluido de baterías que se escape es dañino y puede causar irritaciones en la piel o los ojos, quemaduras químicas y otras lesiones personales graves.
 - Evite el contacto con la piel y los ojos.
 - Use un absorbente inerte, como la arena, sobre el fluido de batería derramado.
 - En caso de contacto accidental, lave el área de contacto inmediatamente con agua y un jabón suave.

- Si entra líquido en los ojos: No se frote. Enjuague el ojo abierto con agua por al menos 15 minutos y busque atención médica.
- Un incendio causado por baterías puede ser peligroso. Para reducir el riesgo de lesiones personales graves y daños a la propiedad en caso de incendio:
 - Evacúe el área. El fuego se puede propagar rápidamente. Manténgase alejado de los vapores generados y mantenga una distancia segura.
 - Póngase en contacto con el departamento de bomberos.
 - Aunque se puede emplear agua para apagar un incendio de la batería, es preferible usar un extintor de incendios de polvo químico multiuso.
 - Consulte al departamento de bomberos acerca de cómo desechar correctamente la batería quemada.
- Caída de la batería puede causar lesiones personales o daños a la propiedad. Para prevenir la caída de la batería durante el retiro:
 - Tenga cuidado al sacar la batería.

8 Seguridad del cargador

8.1 Advertencias e instrucciones

ADVERTENCIA

- Para reducir el riesgo de incendios, descargas eléctricas u otras lesiones personales o daños a la propiedad:
 - Lea y respete todas las marcas de precaución del cargador, de la batería y del podador de jardín, y todas las instrucciones de este manual antes de usar el cargador.
 - Cargue únicamente baterías de la serie STIHL AS genuinas. Otras baterías podrían romperse, incendiarse o explotar y causar lesiones personales o daños a la propiedad.



- Para uso en interior únicamente.
- No moje el cargador. Protéjalo de la lluvia, el agua, los líquidos y las condiciones de humedad. No inserte una batería mojada ni use el cargador si está mojado.
- No toque el cargador, el cordón eléctrico ni el enchufe con las manos mojadas.
- Nunca use el cargador si está roto.
- Nunca cargue baterías defectuosas, dañadas, agrietadas, deformadas o que pierdan líquido.
- Nunca guarde una batería en el cargador.
- Utilice el cargador únicamente bajo techo y en un recinto seco.
- Nunca use el cargador a temperaturas ambiente menores que -20 °C (-4 °F) ni superiores a 50 °C (122 °F). Para un rendimiento óptimo, STIHL recomienda utilizar el cargador a una temperatura ambiente comprendida en la gama de 5 °C a 30 °C (41 °F a 86 °F).
- Mantenga el cargador fuera del alcance de los niños.
- Siempre enchufe el cargador en un tomacorriente de pared instalado correctamente, que tenga los mismos valores de voltaje y frecuencia eléctrica que se indican en el cargador.
- Nunca use zapatillas eléctricas para hacer funcionar varios cargadores u otros dispositivos desde el mismo tomacorriente o que formen parte del mismo circuito.
- No opere el cargador si este ha recibido un fuerte golpe, o se ha caído o dañado de cualquier otro modo.
- No intente reparar, abrir o desarmar el cargador. No contiene en su interior piezas que el usuario pueda reparar.

- Para reducir el riesgo de descarga eléctrica o incendio debido a un cortocircuito:
 - Asegúrese de que la batería y el cargador estén completamente secos antes de iniciar el proceso de carga.
 - Nunca coloque un puente entre los contactos del cargador con cables u otros objetos metálicos.
 - No inserte ningún objeto en las ranuras de enfriamiento del cargador.
- El cargador se calienta durante el proceso de carga. Para reducir el riesgo de incendios:
 - No haga funcionar el cargador sobre superficies que puedan incendiarse (por ejemplo, papel, cartón o telas) o en un entorno combustible.
 - Deje que el cargador se enfríe por sí solo. No lo cubra.
- Los cargadores pueden producir chispas que pueden encender los gases, líquidos, vapores, polvos u otros materiales combustibles. Para reducir el riesgo de incendio y explosión:
 - No trabaje en un lugar que tenga presentes gases, líquidos, vapores, polvos u otros materiales combustibles.
- El uso de un cable de suministro eléctrico o un enchufe dañado puede provocar incendios, descargas eléctricas y otras lesiones personales o daños a la propiedad. Para reducir estos riesgos:
 - Revise regularmente el cordón eléctrico y el enchufe del cargador en busca de daños. Si están dañados, desconecte el enchufe del tomacorriente de pared inmediatamente.
 - Solicite a un concesionario de servicio STIHL autorizado que reemplace un cordón eléctrico dañado.
 - Desenchufe el cordón eléctrico del tomacorriente cuando el cargador no esté en uso.
- Nunca tire del cable de suministro eléctrico para desconectarlo del tomacorriente de pared. Para desenchufarlo, sujete el enchufe y no el cordón.
- No use el cordón eléctrico para transportar ni sostener el cargador.
- Compruebe que el cordón eléctrico esté ubicado o marcado de modo que no se lo pise, cause tropiezos, esté en contacto con objetos cortantes o partes móviles o, de otro modo, sujeto a daño o esfuerzo.
- No debería usarse un alargador a menos que sea absolutamente necesario. Sobrecargar un alargador puede provocar sobrecalentamiento e incendio. Si es imprescindible utilizar un alargador:
 - Solamente emplee un alargador debidamente formado con alambres calibre 16 (AWG 16) o de mayor calibre.
 - Nunca conecte más de un cargador u otro dispositivo a un alargador.
 - Nunca use un alargador cuyo vataje sea inferior al indicado en la chapa de especificaciones del cargador.
 - Nunca use un alargador si las clavijas del enchufe difieren de las clavijas del enchufe del cargador en cuanto a la cantidad, el tamaño o la forma.
 - No una alargadores entre sí.
- Un circuito doméstico típico suministra entre 15 y 20 amperios. Un cargador STIHL AL 1 consume aproximadamente 0,275 A. Para reducir el riesgo de incendios causados por la sobrecarga de un circuito eléctrico:
 - Compruebe que el circuito eléctrico tenga capacidad suficiente para suministrar el consumo eléctrico anticipado antes de cargar la batería.
 - Cargue varias baterías una por una, o en circuitos separados, a menos que se sepa que el circuito es capaz de soportar el consumo total anticipado de varios cargadores.



- En caso de incendio o si el cargador o la batería emana humo, un olor inusual, está caliente al tacto o tiene un aspecto anormal durante el proceso de carga:
 - Desconecte el cargador de la toma de corriente de inmediato. Póngase en contacto con las autoridades en caso de incendio o explosión.
- Para reducir el riesgo de descargas eléctricas u otras lesiones personales o daños a la propiedad al instalar el cargador:
 - Asegúrese de que no pasen cables eléctricos, tuberías u otros conductos de servicio por detrás de la pared donde se instalará el cargador.
 - Monte el cargador solo como se describe en este manual de instrucciones.
 - Retire la batería antes de montar el cargador.

9 Mantenimiento, reparación y almacenamiento

9.1 Advertencias e instrucciones

⚠ ADVERTENCIA

- La batería, el cargador o el podador de jardín no contienen piezas que el usuario esté autorizado a reparar. Para reducir el riesgo de incendios, descargas eléctricas u otras lesiones personales y daños a la propiedad:
 - Los usuarios deben efectuar únicamente los trabajos de mantenimiento y limpieza descritos en este manual.
 - Siga precisamente las instrucciones de limpieza y mantenimiento dadas en las secciones correspondientes de este manual de instrucciones.
 - STIHL recomienda que un concesionario de servicio STIHL autorizado efectúe todos los trabajos de reparación.
- El arranque accidental puede causar lesiones personales o daños a la propiedad. Para reducir el riesgo de lesiones personales y daños a la propiedad a causa de un arranque accidental:







- Quite la batería antes de inspeccionar el podador de jardín o de realizar alguna tarea de limpieza, mantenimiento o reparación, antes del almacenamiento y cuando el aparato no esté en uso.
- La espada y la cadena son las únicas piezas del podador de jardín que el usuario puede reparar. El mantenimiento adecuado ayudará a conservar el rendimiento de corte y reducir el riesgo de lesiones personales causadas por el descarrilamiento de la cadena y las fuerzas reactivas.
 - Siempre use guantes al manipular la cadena de aserrado.
 - Mantenga limpios la cadena, espada y el piñón.
 - Reemplace la cadena y la espada cuando se desgasten o dañen.
 - Mantenga la cadena afilada y correctamente tensada.
 - Apriete todas las tuercas, pernos y tornillos después de haber usado la máquina.
- El uso de componentes no autorizados o no aprobados por STIHL puede causar lesiones graves o mortales y daños a la propiedad.
 - STIHL recomienda que solo se usen piezas de repuesto STIHL idénticas autorizadas para la reparación o el mantenimiento.
- Para reducir el riesgo de descarga eléctrica:
 - Desenchufe el cargador del tomacorriente de pared antes de inspeccionar o limpiar el cargador.
 - Revise regularmente el cargador y asegúrese de que el aislamiento del cordón eléctrico y el enchufe del cargador estén en buenas condiciones y no muestren signos de deterioro (fragilidad), desgaste o daño.
 - Solicite a un concesionario de servicio STIHL autorizado que reemplace un cordón eléctrico dañado.

- Para reducir el riesgo de cortocircuitos e incendios:
 - Mantenga las ranuras de la batería libres de materia extraña. Efectúe la limpieza necesaria con un paño seco o con un cepillo suave y seco.
- El almacenamiento incorrecto puede provocar un uso no autorizado; daños al podador de jardín, la batería y el cargador; y un aumento del riesgo de incendio, descarga eléctrica y otras lesiones personales o daños a la propiedad.
 - Retire la batería del podador de jardín antes de almacenarlo.
 - Nunca guarde el podador de jardín y el cargador con la batería puesta.
 - Antes de guardar la máquina, siempre desenchufe el cargador del tomacorriente de pared y quite la batería.
 - Guarde el podador de jardín, la batería y el cargador, en un lugar seco y bajo llave al que los niños y otras personas no autorizadas no puedan acceder.
 - Nunca guarde la batería en el podador de jardín, en el cargador o en un envase metálico, ni en un envase junto con objetos metálicos (por ejemplo, presillas para papel, clavos, monedas, llaves, etc.).

10 Antes de empezar a trabajar

10.1 Preparación del podador de jardín para el funcionamiento



Antes de empezar a trabajar:

- ▶ Cargue la batería completamente,  11.
- ▶ Monte la espada y la cadena,  13.2.2.
- ▶ Tense la cadena,  13.3.
- ▶ Lubrique la cadena,  13.4.
- ▶ Compruebe el buen funcionamiento y condición de los controles,  16.2.

11 Carga de la batería

11.1 Preparación del cargador para el funcionamiento

ADVERTENCIA

Lea y siga las precauciones e instrucciones de seguridad de la batería y del cargador en este manual,  8. Para reducir el riesgo de cortocircuito, que podría provocar una descarga eléctrica, un incendio y una explosión, asegúrese de que el cargador y sus componentes estén secos y no estén dañados; opere el cargador puertas adentro a la temperatura ambiente adecuada,  8.

ADVERTENCIA

Dado que la batería y el cargador se calientan durante el proceso de carga, no haga funcionar el cargador sobre superficies que puedan incendiarse o en un lugar donde haya gases, líquidos, vapores, polvo u otros materiales combustibles,  8.

Para preparar el cargador para el funcionamiento:

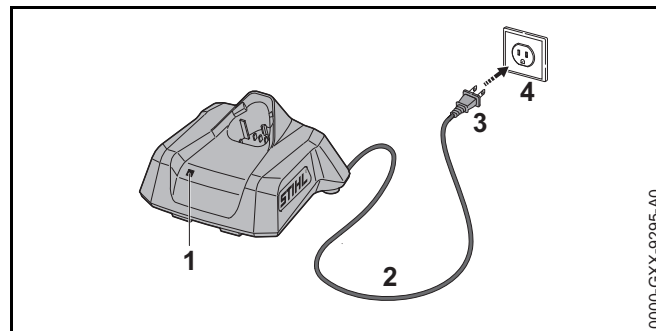

- ▶ Conecte el enchufe (3) a un tomacorriente de pared (4) debidamente instalado que suministre el voltaje y frecuencia indicados en la chapa de información ubicada en el dorso del cargador.



El cargador ejecutará una autoprueba inmediatamente después de enchufarlo. El LED (1) se iluminará en verde durante 1 segundo aproximadamente, y luego en rojo por un

lapso breve hasta apagarse. Una vez que el LED se apaga, la autopruueba ha finalizado y el cargador está listo para cargar la batería.

- Ubique el cordón eléctrico (2) como para que no se lo pise, cause tropezos, esté en contacto con objetos cortantes o partes móviles o, de otro modo sujeto, a daño o esfuerzo.

11.2 Carga

A ADVERTENCIA

Las baterías STIHL poseen características y dispositivos de seguridad que, de dañarse, pueden provocar que esta genere calor, se rompa, pierda líquido, se incendie o explote. Nunca cargue una batería que exhiba mal funcionamiento o esté dañada, con fugas o deformada, ni utilice un cargador averiado,  8. Asegúrese de que el cargador y la batería que cargará estén completamente secos antes de iniciar el proceso de carga,  8. Respete todas las advertencias e instrucciones que acompañan la batería.

Para cargar la batería:

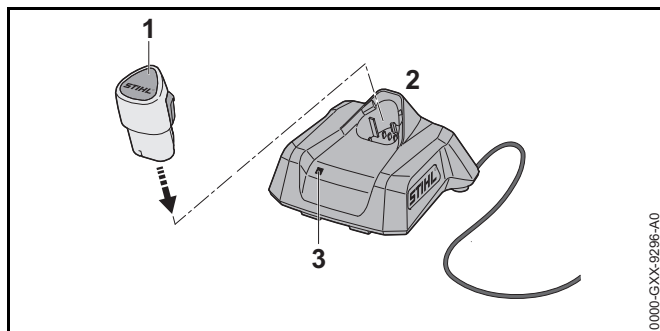

- Inserte la batería (1) en el cargador (2) hasta que haga tope. El LED del cargador (3) se ilumina o destella en verde cuando la batería se está cargando.

Cuando se apaga el LED del cargador, el proceso de carga ha finalizado y el cargador se apaga por sí solo. La batería puede retirarse del cargador.

- Desenchufe el cordón eléctrico del tomacorriente cuando el cargador no esté en uso.

La batería no se despacha de la fábrica cargada completamente. STIHL recomienda cargar completamente la batería antes de usarla por primera vez.

Utilice el cargador bajo techo, en un lugar seco. Para un rendimiento óptimo, STIHL recomienda utilizar el cargador a una temperatura ambiente comprendida en la gama de 5 °C a 30 °C (41 °F a 86 °F).

La batería se calienta durante el funcionamiento. Si se inserta una batería caliente en el cargador, posiblemente haya que dejarla enfriar antes de cargarla. El proceso de carga comienza únicamente cuando la batería está lo suficientemente fría.

El tiempo de carga depende de varios factores, tales como el estado de la batería y la temperatura ambiente. Para obtener una lista completa de tiempos de carga aproximados, visite www.stihl.com/charging-times.

11.3 Montaje del cargador en pared

Cuando instale el cargador, asegúrese de que no pasen cables eléctricos, tuberías u otros conductos de servicio por detrás de la pared donde lo instalará.

Para montar el cargador de pared:

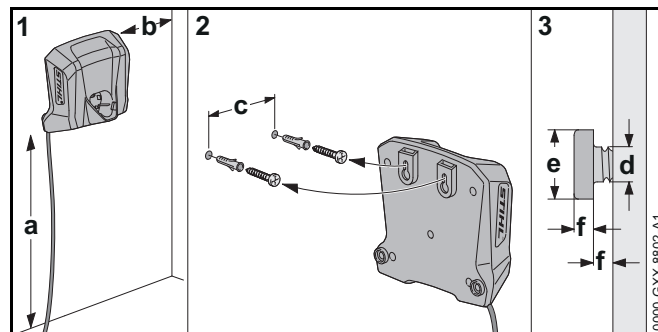

- Monte el cargador bajo techo, en un lugar seco cerca del tomacorriente de pared.

- ▶ Coloque los tornillos en un montante de pared. Utilice anclajes de pared roscados adecuados u otros elementos de montaje similares si no hay montantes disponibles.
- ▶ Alinee el cargador de la manera ilustrada arriba. Realice la instalación en una pared que tenga las siguientes dimensiones:
 - a = 450 mm (18 pulg) como mínimo
 - b = 100 cm (3,9 pulg) como mínimo
 - c = 54 mm (2,1 pulg)
 - d = 4,5 mm (0,2 pulg)
 - e = 9 mm (0,4 pulg)
 - f = 2,5 mm (0,1 pulg)

12 Diagnóstico de LED

12.1 LED del podador de jardín

12.1.1 Estado del podador de jardín

Los LED del podador de jardín indican el estado de la herramienta motorizada.

Si tres LED se encienden en rojo continuamente, el motor del podador de jardín está demasiado caliente. Deje que el motor se enfríe.

Si tres LED destellan en rojo cuando activa el gatillo, el podador de jardín tiene un defecto eléctrico. No use el podador de jardín. Solicite a un concesionario de servicio STIHL autorizado que la revise antes de usarlo.

Para información de localización de averías,  23.

12.1.2 Estado de la batería

Los mismos LED del podador de jardín indican el estado de la herramienta motorizada.

Estos LED pueden encenderse o destellar en verde o rojo.

Si un LED se enciende en rojo continuamente, la batería está demasiado caliente o demasiado fría. Deje que la batería se caliente o se enfríe gradualmente a una temperatura ambiente de aproximadamente 10 °C a 20 °C (50 °F a 68 °F).

Si los cuatro LED destellan en rojo, la batería está averiada y debe reemplazarse. No intente cargar, usar ni guardar la batería.

12.1.3 Estado de carga

Los LED en el podador de jardín también muestran el estado de carga de la batería.

Para determinar el estado de carga de la batería:

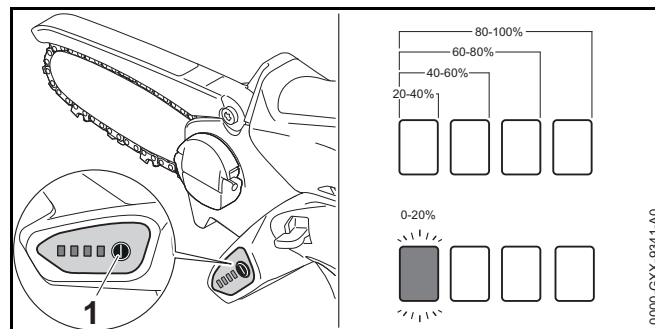

- ▶ Inserte la batería.
- ▶ Oprima el botón (1).
Los LED del podador de jardín se encenderán o destellarán en verde por unos 5 segundos e indicarán el estado de carga (vea la ilustración).

Por ejemplo:

Si cuatro LED se encienden en verde continuamente: carga plena.

Si un LED destella en verde: queda menos del 20 % de la carga.

12.2 LED en el cargador

Un LED muestra el estado del cargador y de la batería. El LED puede encenderse o destellar en verde o rojo.



Si el LED se ilumina continuamente en verde o destella verde: la batería se está cargando.



Si el LED destella en rojo: no hay contacto entre la batería y el cargador. Retire y vuelva a colocar la batería.

o

La batería está averiada y es necesario reemplazarla. No use ni cargue la batería.

o

El cargador está averiado. Solicite a un concesionario de servicio STIHL autorizado que lo revise antes de usarlo.

Si el LED se ilumina continuamente en rojo: La batería está muy caliente o muy fría para cargarse. Deje que la batería se caliente o se enfríe gradualmente a una temperatura ambiente de aproximadamente 10 °C a 20 °C (50 °F a 68 °F).

Para obtener más información, 23.

13 Armado del podador de jardín

13.1 Accesorio de corte

ADVERTENCIA

Si no se utilizan los componentes correspondientes, el accesorio de corte se dañará de manera permanente después de un período breve de uso, y la cadena podría descarrilarse y causar lesiones personales graves o fatales. Un accesorio de corte consta de la cadena, la espada y el piñón.

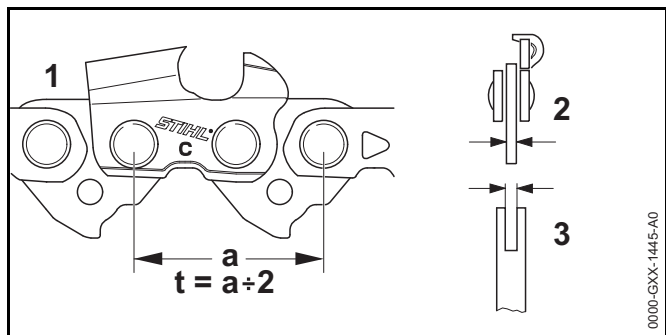

- El paso (t) de la cadena (1) deberá coincidir con el paso del piñón.
- El grueso del eslabón impulsor (2) de la cadena de aserrado debe corresponder con el ancho de la ranura de la espada (3).

13.2 Retiro y montaje de la espada y la cadena de aserrado

13.2.1 Retiro de la espada y la cadena

ADVERTENCIA

Para reducir el riesgo de una activación accidental, quite la batería de la máquina antes de retirar la espada y la cadena.

ADVERTENCIA

La cadena tiene muchas picas afiladas. Si entran en contacto con alguna parte de su cuerpo, le causarán una herida, aunque la cadena esté detenida, 6.4. Use siempre guantes gruesos de trabajo al manipular la cadena, 6.3.

Para retirar la espada y la cadena:

- ▶ Apague el podador de jardín, 15.2.
- ▶ Retire la batería, 14.2.

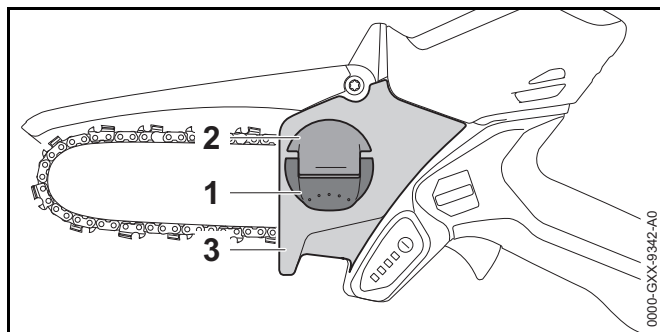

- ▶ Levante el mango (1) de la tuerca mariposa (2).
- ▶ Gire la tuerca mariposa en sentido contrahorario hasta que la cubierta del piñón de la cadena (3) se pueda quitar.
- ▶ Quite la cubierta del piñón de la cadena.
- ▶ Retire la espada y la cadena

INDICACIÓN

Las partes superior e inferior de la espada son simétricas y la espada debe montarse con la impresión hacia arriba o hacia abajo. Girar la espada cada vez que la cadena se afila o cambia ayudará a reducir el desgaste desparejo y mejorar su vida útil.

13.2.2 Montaje de la espada y la cadena

⚠ ADVERTENCIA

Antes de comenzar la instalación, asegúrese de que la batería no esté colocada. Nunca ponga el podador de jardín en funcionamiento sin montar correctamente la espada y la cadena, [📖 6.5](#). Use solo las combinaciones de espadas y cadenas expresamente recomendadas y aprobadas por STIHL, [📖 6.4](#).

Para montar la espada y la cadena:

- ▶ Apague el podador de jardín, [📖 15.2](#).
- ▶ Retire la batería, [📖 14.2](#).
- ▶ Quite la cubierta del piñón de la cadena por medio de girar la tuerca mariposa en sentido contrahorario.

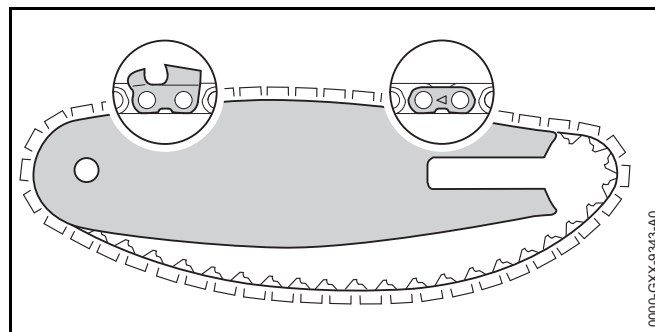

- ▶ Coloque la cadena de aserrado en la ranura de la espada, comenzando con la punta.
- ▶ Asegúrese de que las cuchillas en la ranura del lado superior de la espada estén orientadas hacia la punta de la espada. Las cadenas STIHL están fabricadas con flechas en las correas de amarre para ayudar al operador a determinar la dirección correcta de la cadena. Las flechas en las correas de amarre en la parte superior de la espada deben estar orientadas hacia la punta de la barra.

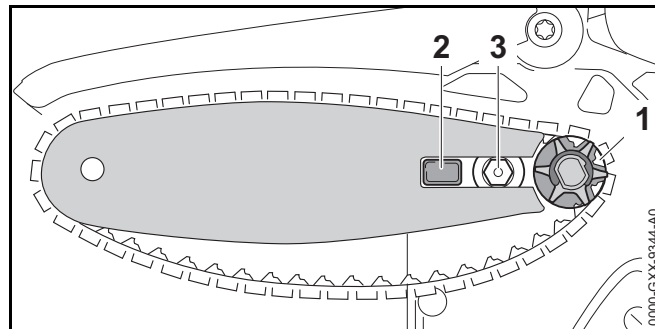

- ▶ Oriente la punta de la espada en dirección opuesta al piñón de la cadena (1).
- ▶ Coloque la cadena alrededor del piñón de la cadena.
- ▶ Deslice la espada sobre el tornillo de casquillo (3) y el pasador (2). La cabeza del tornillo de casquillo debe sobresalir del orificio oblongo.
- ▶ Ajuste la cubierta del piñón en el podador de jardín de modo que quede al ras con la carcasa.



- ▶ Guíe los eslabones impulsores en la ranura de la espada. La espada y la cadena deben montarse de manera firme y segura en el podador de jardín.
- ▶ Tense la cadena de aserrado.
- ▶ Gire la tuerca mariposa en sentido horario hasta que la cubierta del piñón de cadena quede firmemente colocada en el podador de jardín.
- ▶ Cierre el mango de la tuerca mariposa.

13.3 Tensado de la cadena

! ADVERTENCIA

Para reducir el riesgo de lesiones personales a causa del descarrilamiento de la cadena, compruebe la tensión de la cadena frecuentemente,  6.5. A temperaturas de funcionamiento, la cadena se estira y se afloja. Una cadena nueva tiende a estirarse más que una cadena usada. Tense la cadena de modo que los eslabones impulsores no se puedan salir de la ranura en la parte inferior de la espada.

Para tensar la cadena correctamente:

- ▶ Apague el podador de jardín,  15.2.
- ▶ Retire la batería,  14.2.
- ▶ Levante el mango de la tuerca mariposa.
- ▶ Gire la tuerca mariposa en sentido contrahorario hasta que la cadena se suelte.

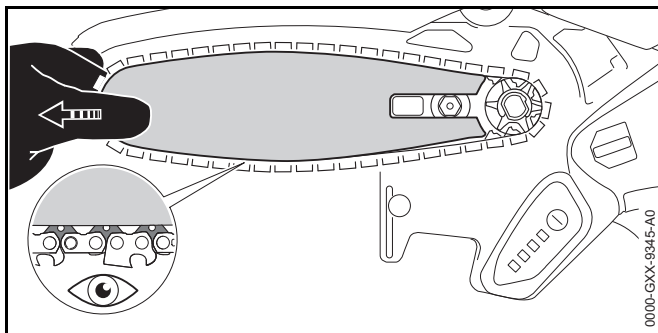

- ▶ Tire de la espada para apretar la cadena. La cadena quedará correctamente ajustada cuando los eslabones impulsores estén insertados hasta la mitad por la parte inferior de la espada. Siempre use guantes al manipular la cadena.
- ▶ Apriete la tuerca mariposa con la mano para asegurar la cubierta del piñón de la cadena.
- ▶ Si la cadena no puede moverse fácilmente a lo largo de la espada con aplicar poca fuerza, la cadena está demasiado ajustada.
 - Gire la tuerca mariposa en sentido contrahorario dos veces o hasta que la cadena se suelte.
 - Reduzca la tensión por medio de empujar la espada hacia el piñón de la cadena hasta que la cadena se pueda mover libremente por la espada.
 - Asegúrese de que los eslabones impulsores permanezcan en la ranura y de que la cadena encaje ajustadamente contra la parte inferior de la espada.
- ▶ Una vez que la cadena se tensó adecuadamente, ajuste la tuerca mariposa con la mano para asegurar la cubierta del piñón de la cadena.

13.4 Lubricación de la cadena de aserrado y de la espada

! ADVERTENCIA

Nunca haga funcionar el podador de jardín si la espada y la cadena no están lubricadas. Si la cadena funciona sin lubricación, el accesorio de corte sufrirá daños permanentes en un lapso muy breve. Una cadena dañada puede romperse y causar lesiones personales graves o fatales. Siempre lubrique la cadena antes de empezar a trabajar con una batería nueva o recargada.

! ADVERTENCIA

Nunca use aceite de desecho para lubricar la cadena de aserrado y la espada STIHL. El contacto repetido con aceite de desecho puede causar cáncer en la piel. Además, el aceite de desecho es dañino para el ambiente.



El aceite de la espada y la cadena lubrica y refrigera la cadena de aserrado en movimiento. La vida útil de la cadena y de la espada depende de la calidad del lubricante. Por lo tanto, es esencial usar un lubricante de cadena de formulación especial.

- ▶ Para una lubricación fiable de la cadena y de la espada, utilice el aceite STIHL Multioil Bio que se incluye con el podador de jardín o un aceite multifunción biodegradable equivalente.

INDICACIÓN

El aceite de desecho no tiene las propiedades lubricantes necesarias y no es adecuado para la lubricación de cadenas.

Lubrique la cadena antes de empezar a trabajar con una batería nueva o recargada:

- ▶ Apague el podador de jardín,  15.2.
- ▶ Retire la batería,  14.2.
- ▶ Coloque el podador de jardín sobre una superficie nivelada con la cubierta del piñón de la cadena hacia arriba.
- ▶ Limpie la espada y la cadena de aserrado con un cepillo, un paño levemente humedecido o un disolvente de resinas, tal como el lubricante y eliminador de resinas STIHL.

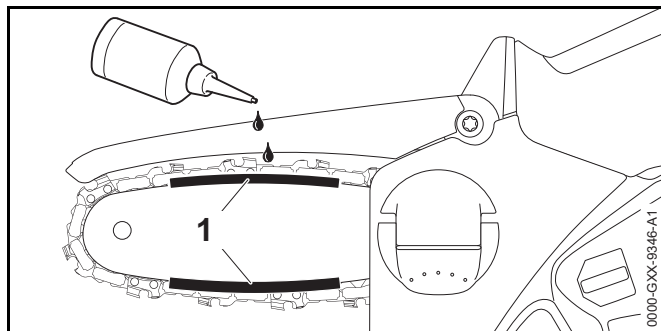



- ▶ Aplique aceite STIHL Multioil Bio a la zona (1) entre la espada y la cadena de aserrado.
- ▶ Inserte la batería.

- ▶ Encienda el podador de jardín por unos cuantos segundos.
El aceite se distribuye por la cadena.

14 Colocación y extracción de la batería.

14.1 Colocación de la batería

ADVERTENCIA

Nunca use una batería defectuosa, dañada, agrietada, que pierda líquido o esté deformada,  7. Nunca utilice ni almacene la batería a temperaturas inferiores a - 20 °C (- 4 °F) ni superiores a 50 °C (122 °F),  7.

ADVERTENCIA

Para reducir el riesgo de activación accidental, nunca guarde la batería en el podador de jardín,  20.2.

Para colocar la batería:

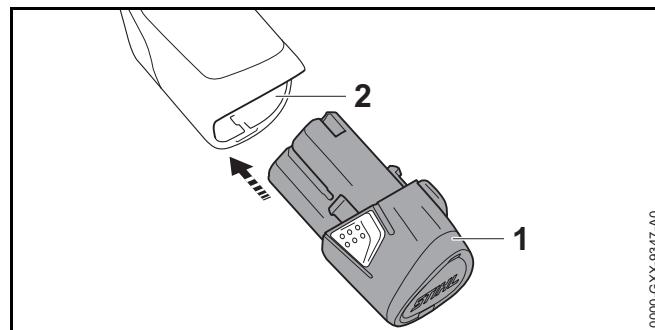

- ▶ Inserte la batería (1) en su compartimento (2) hasta que haga tope.
La batería está correctamente insertada cuando se escucha un chasquido.

Debido a que las baterías nuevas no están completamente cargadas, STIHL recomienda cargarlas por completo antes de usarlas por primera vez,  11.

14.2 Extracción de la batería

⚠ ADVERTENCIA

Para reducir el riesgo de sufrir lesiones personales graves debido a la activación accidental, siempre quite la batería antes de armar, transportar, ajustar, limpiar, reparar o guardar el podador de jardín o cuando no esté en uso.

⚠ ADVERTENCIA

Tenga cuidado al sacar la batería para evitar que se caiga y cause lesiones personales o daños a la propiedad.

Para quitar la batería:

- ▶ Suelte el gatillo.

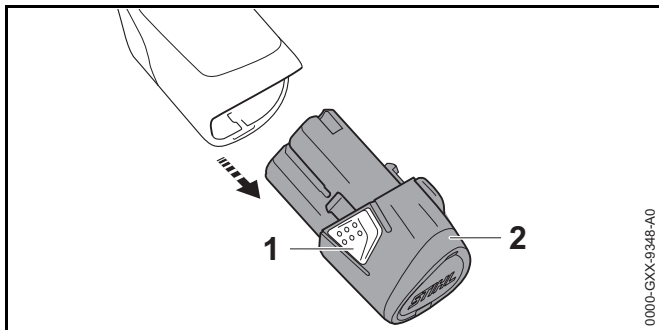

- ▶ Oprima los ganchos sujetadores (1) en ambos lados y hale la batería (2) para extraerla.

INDICACIÓN

Evite exponer la batería a calor excesivo o períodos prolongados de luz directa. El uso o el almacenamiento fuera del rango de temperatura ambiente recomendado pueden reducir el rendimiento o la vida útil de la batería.

15 Encendido y apagado del podador de jardín

15.1 Encendido

⚠ ADVERTENCIA

Nunca use el podador de jardín si presenta modificaciones, daños, ajustes o reparaciones incorrectos, si no fue armado completa y debidamente o si no funciona de manera correcta, 6.4. Para reducir el riesgo de lesiones personales, use siempre ropa adecuada y vestimenta protectora, incluyendo gafas protectoras cuando utilice el podador de jardín, 6.3.

Antes de encender la máquina:

- ▶ Asegúrese de tener los pies bien apoyados.
- ▶ Párese derecho.

Para encender el podador de jardín:

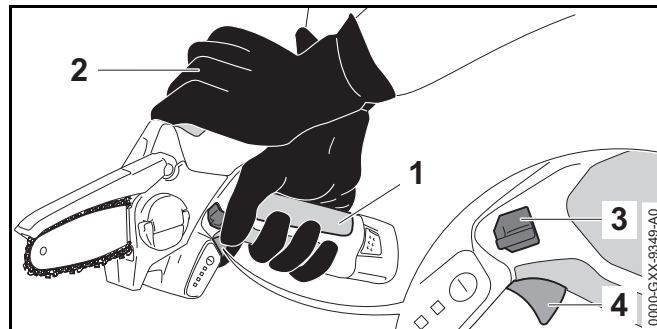

- ▶ Siempre sujete y maneje el podador de jardín firmemente con una mano en el mango de control (1) y la otra sujetando la empuñadura (2) firmemente.
- ▶ Mantenga oprimido el bloqueo del gatillo (3) con el pulgar.
- ▶ Mientras mantiene oprimido el bloqueo del gatillo, oprima el gatillo (4) con su dedo índice. La cadena de aserrado comenzará a girar.

El motor no se pondrá en marcha a menos que el bloqueo del gatillo y el gatillo se opriman al mismo tiempo. Una vez que se activa el gatillo y que el podador de jardín está en marcha, se puede soltar el bloqueo del gatillo.

15.2 Apagado

⚠ ADVERTENCIA

La cadena de aserrado continúa moviéndose por un tiempo breve luego de haber soltado el gatillo de aceleración. Para evitar lesiones graves o fatales, evite el contacto con la motosierra en movimiento. Para reducir el riesgo de lesiones personales causadas por la activación accidental o el uso no autorizado, apague el motor, asegúrese de que la cadena se haya detenido y retire la batería antes de transportar el podador de jardín o de colocarlo en el suelo.



Para apagar el podador de jardín:

- ▶ Suelte el gatillo para que este pueda regresar a la posición de bloqueo. En la posición de bloqueo, el bloqueo del gatillo vuelve a bloquear la activación. La cadena de aserrado continúa moviéndose por un tiempo breve luego de haber soltado el gatillo de aceleración. Evite el contacto después de haber soltado el gatillo y al colocar el podador de jardín en el suelo.

16 Comprobación del podador de jardín

16.1 Revisión del protector

⚠ ADVERTENCIA

La cadena tiene muchas picas afiladas. Si entran en contacto con alguna parte de su cuerpo, le causarán una herida, aunque la cadena esté detenida,  6.4. Siempre utilice guantes gruesos de trabajo,  6.3.

Antes de empezar a trabajar, confirme que el protector esté libre de daños y que funcione debidamente.

- ▶ Revise el protector en busca de daños. Si presenta daños, lleve el podador de jardín a un concesionario de servicio STIHL autorizado para que sea reparado antes de utilizarlo.
- ▶ Doble el protector hacia arriba y suéltelo. El protector deberá retornar a su posición original. Si no lo hace, lleve el podador de jardín a un concesionario de servicio STIHL autorizado para que sea reparado antes de utilizarlo.

16.2 Prueba de los controles

Antes de comenzar a trabajar, confirme que el bloqueo del gatillo (3) y el gatillo (4) estén libres de daños y funcionen correctamente.

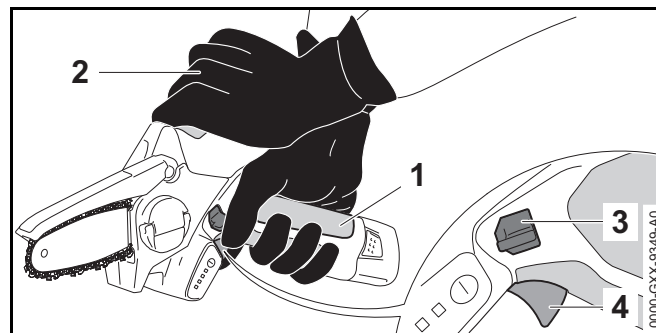

Bloqueo de gatillo (3) y gatillo (4)

⚠ ADVERTENCIA

Para reducir el riesgo de lesiones graves o mortales, mantenga las manos, los pies y cualquier otra parte del cuerpo alejados de la cadena. No toque la cadena de aserrado mientras la batería está colocada. Nunca toque la cadena de aserrado en movimiento con las manos o con alguna parte del cuerpo,  6.5.2. Mantenga a las demás personas alejadas de la zona mientras prueba los controles.



Para probar los controles:

- ▶ Retire la batería.
- ▶ Intente oprimir el gatillo.
Si el gatillo se puede presionar sin antes oprimir el bloqueo del gatillo, lleve el podador de jardín a un concesionario de servicio STIHL autorizado para que sea reparado antes de utilizarlo.
- ▶ Inserte la batería. y sujete el podador de jardín firmemente con las dos manos, una firmemente en el mango de control (1) y la otra sujetando la empuñadura (2) firmemente. Encienda el podador de jardín por medio de oprimir el bloqueo del gatillo y el gatillo.
Si la cadena no empieza a girar, retire la batería. Lleve el podador de jardín a un concesionario de servicio STIHL autorizado para que sea reparado antes de utilizarlo.
- ▶ Inserte la batería. y sujete el podador de jardín firmemente con las dos manos, una firmemente en el mango de control (1) y la otra sujetando la empuñadura (2) firmemente. Encienda el podador de jardín por medio de oprimir el bloqueo del gatillo y el gatillo. Luego suelte el gatillo.
Si la cadena de aserrado no deja de girar al soltar el gatillo, retire la batería. Lleve el podador de jardín a un concesionario de servicio STIHL autorizado para que sea reparado antes de utilizarlo.

17 Durante el funcionamiento

17.1 Corte



! ADVERTENCIA

Para reducir el riesgo de que el operador o terceros sufran lesiones graves o mortales, mantenga las manos, los pies y cualquier otra parte del cuerpo alejados de la cadena de aserrado,  6.5.2. No toque la cadena de aserrado mientras la batería está colocada en el podador de jardín. No toque nunca con las manos o cualquier parte del cuerpo la cadena de aserrado en movimiento,  6.5.4.

! ADVERTENCIA

Nunca sujete los materiales que se cortarán ni intente despejar los materiales cortados sin antes soltar el gatillo y quitar la batería. Suelte el gatillo y quite la batería antes de despejar materiales obstruidos,  6.5.4.

! ADVERTENCIA

Para reducir el riesgo de sufrir lesiones personales, nunca use el podador de jardín bajo la lluvia o en condiciones muy húmedas,  6.4. Siempre use ropa adecuada y vestimenta protectora, incluidas gafas protectoras adecuadas,  6.3. Trabaje con cuidado y mantenga un control adecuado del podador de jardín,  6.5.2.

El podador de jardín está diseñado para usarse con las dos manos.

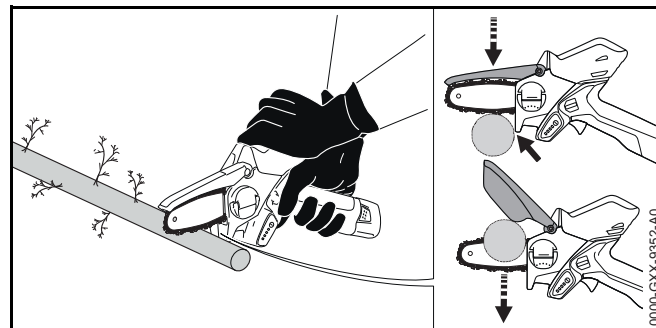

- ▶ Siempre empiece el corte con la cadena girando a velocidad máxima y con el tope en contacto con la madera.
- ▶ Tenga cuidado al acercarse al extremo de un corte.
- ▶ Nunca ejerza presión sobre el podador de jardín cuando llegue al final del corte.
- ▶ No corte más de una rama a la vez.

Si el podador de jardín se usa o guarda a una temperatura ambiente menor que 0 °C (32 °F) o mayor que 30 °C (86 °F), es posible que se reduzcan su duración y rendimiento.

Respete todas las leyes, disposiciones, reglamentos y normas del caso.



18 Después de completar el trabajo

18.1 Preparación para el transporte o el almacenamiento

ADVERTENCIA

Para reducir el riesgo de lesiones personales causadas por la activación accidental o el uso no autorizado, apague el motor y retire la batería antes de transportar el podador de jardín o de colocarlo en el suelo. Para reducir el riesgo de lesiones a causa de las picas afiladas en la cadena, cubra siempre la espada con la funda antes de transportar o guardar el podador de jardín.

Para preparar el podador de jardín para el transporte o el almacenamiento:

- ▶ Apague el podador de jardín,  15.2.
- ▶ Retire la batería,  14.2.
- ▶ Deslice la funda de la cadena por la espada de modo que la cubra por completo.
- ▶ Si la batería o el podador de jardín se humedecieron durante el funcionamiento, déjelos secar por separado y por completo antes de cargarlos o guardarlos.

19 Transporte del podador de jardín, la batería y el cargador

19.1 Podador de jardín

Al transportar el podador de jardín:

- ▶ Deslice la funda de la cadena por la espada de modo que la cubra por completo.
- ▶ Al transportar el podador de jardín con la mano, sosténgalo por el mango de control con la espada apuntando hacia abajo, sin colocar los dedos en el gatillo de aceleración.

- ▶ Cuando transporte el podador de jardín en un vehículo, cubra la espada con su funda e inserte el podador de jardín de modo seguro en un bolso de transporte (si lo tiene). Asegure y coloque el podador de jardín de manera tal que se eviten vuelcos, impactos y daños.

19.2 Batería

ADVERTENCIA

Para reducir el riesgo de cortocircuito, que podría generar una descarga eléctrica, un incendio o una explosión, nunca transporte la batería en un contenedor metálico o cerca de objetos de metal (por ejemplo, presillas de papel, clavos, monedas, llaves),  7

Al transportar la batería:

- ▶ Coloque la batería en un contenedor o una caja no metálicos y protéjala de impactos o daños. Nunca transporte la batería en un envase metálico u otro contenedor capaz de conducir electricidad, ni cerca de objetos metálicos (por ejemplo, presillas para papel, clavos, monedas, llaves, etc.).
- ▶ Si transporta la batería en un vehículo, asegúrela junto con su contenedor para prevenir vuelcos, impactos y daños.

Las baterías STIHL cumplen con los requisitos descritos en el Manual UN ST/SG/AC.10/11/Ver.5/Parte III, Subsección 38.3.

El transporte comercial por aire, agua y tierra de celdas de ion de litio y baterías está regulado. Esta batería está clasificada como un producto UN 3480, Clase 9 y grupo de envasado II. Para transportarla, ya sea como parte de la herramienta completa o sola, es necesario cumplir con todas las normas de transporte correspondientes. Antes del transporte o traslado, consulte con la empresa de transporte por tierra o agua, o bien con la aerolínea de carga o pasajeros, para determinar si el transporte está prohibido o sujeto a restricciones o exenciones.

Por lo general, el usuario no necesita cumplir con ninguna condición adicional para poder transportar baterías STIHL por carretera hasta el sitio donde se encuentra la herramienta eléctrica. Verifique y respete cualquier norma especial que pudiera aplicarse a su situación.

Para obtener más información, visite www.stihlusa.com/battery-transportation-safety.

19.3 Cargador



Para transportar el cargador correctamente:

- ▶ Desconecte el cargador del tomacorriente de pared.
- ▶ Retire la batería del cargador.
- ▶ Enrolle el cordón eléctrico y sujételo al cargador,  20.3.
- ▶ Cuando transporte el cargador en un vehículo, fíjelo y ubíquelo de modo que no se tumbe, se golpee o se dañe.

20 Almacenamiento del podador de jardín, la batería y el cargador

20.1 Podador de jardín

ADVERTENCIA

Guarde el podador de jardín bajo techo, en un lugar seco y bajo llave al que los niños y otras personas no autorizadas no puedan acceder,  6.4. Nunca guarde la batería en el podador de jardín o en el cargador. Un procedimiento incorrecto de almacenamiento podría permitir el uso no autorizado del podador de jardín y causarle daños,  6.4.



Al guardar el podador de jardín:

- ▶ Quite las astillas o los escombros del compartimiento de la batería.
- ▶ Limpie la espada y rocíela con un disolvente de resinas, tal como el lubricante y eliminador de resinas STIHL.
- ▶ Limpie el podador de jardín,  21.1
- ▶ Lubrique la cadena.



- ▶ Guarde el podador de jardín bajo techo, en un lugar seco y bajo llave, fuera del alcance de los niños y de otras personas no autorizadas.

20.2 Batería

ADVERTENCIA

Para reducir el riesgo de cortocircuito, que podría generar una descarga eléctrica, un incendio o una explosión, nunca guarde la batería en un contenedor metálico o cerca de objetos de metal,  7. Si la batería está húmeda o mojada, permita que se seque completamente antes de guardarla,  7.

ADVERTENCIA

Las temperaturas extremas pueden dañar la batería y también hacer que genere calor, se rompa, pierda líquido, se incendie o explote, lo que podría causar lesiones personales graves o fatales y daños a la propiedad. Nunca utilice ni almacene la batería a temperaturas inferiores a -20 °C (-4 °F) ni superiores a 50 °C (122 °F),  7. No guarde la batería en un lugar con luz solar directa ni dentro de un vehículo en tiempo caluroso,  7.

Para almacenar la batería correctamente:

- ▶ Extraiga la batería del podador de jardín o del cargador.
- ▶ Compruebe que la batería esté seca y guárdela bajo techo, en un lugar seco y bajo llave.
- ▶ Manténgalo fuera del alcance de los niños y de otras personas no autorizadas.
- ▶ Proteja la batería contra la humedad y los agentes corrosivos, como productos químicos de jardinería y sales de deshielo.
- ▶ Proteja la batería contra la exposición a líquidos conductores de electricidad tales como el agua salada.
- ▶ Para obtener la duración máxima de la batería, guarde la batería en una temperatura ambiente de entre 10 °C y 20 °C (50 °F y 68 °F) con una carga de entre el 40 % y el 60 % (2 LED iluminados en verde).
- ▶ No deje sueltas las baterías que no se utilizan. Rótelas.

20.3 Cargador

Para almacenar el cargador correctamente:

- ▶ Desconecte el cargador del tomacorriente de pared.
- ▶ Retire la batería del cargador.

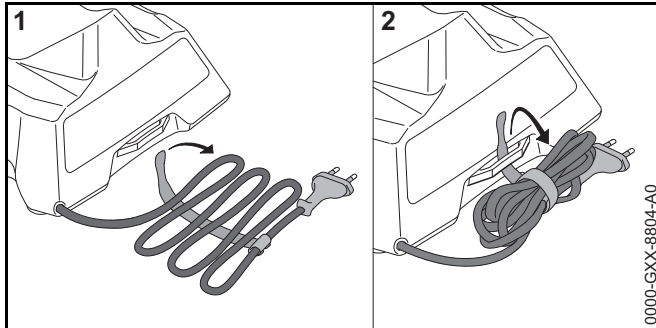

- ▶ Enrolle el cordón eléctrico y sujételo al cargador.
- ▶ Guarde el cargador bajo techo, en un lugar seco y bajo llave.
- ▶ Manténgalo fuera del alcance de los niños y de otras personas no autorizadas.

21 Limpieza

21.1 Podador de jardín, batería y cargador

⚠ ADVERTENCIA

Para reducir el riesgo de lesiones personales por la activación accidental, quite la batería antes de realizar el trabajo de limpieza, 9.1. Los usuarios de este podador de jardín deben efectuar únicamente la limpieza descrita en este manual.

Para limpiar el podador de jardín, la batería y el cargador:

- ▶ Limpie los componentes de polímero del podador de jardín con un paño levemente humedecido. No use detergentes o disolventes. Estos pueden dañar los componentes de polímero.
- ▶ Quite la cubierta del piñón y limpie el área alrededor del piñón de la cadena con un paño levemente humedecido o un solvente de resinas, como el lubricante y eliminador de resinas STIHL.
- ▶ No utilice una hidrolavadora para limpiar el podador de jardín ni lo rocíe con agua u otros líquidos.
- ▶ Mantenga la carcasa de la batería y las guías sin materias extrañas y limpie según sea necesario con un cepillo suave o un paño suave y seco.
- ▶ Mantenga la carcasa y los contactos eléctricos del cargador libres de materias extrañas. Efectúe la limpieza necesaria con un cepillo suave o un paño suave y seco. Siempre desenchufe el cargador antes de limpiarlo.

21.2 Espada y cadena de aserrado

⚠ ADVERTENCIA

Para reducir el riesgo de lesiones personales por la activación accidental, quite la batería antes de realizar el trabajo de limpieza, 9. Los usuarios de este podador de jardín solo deben llevar a cabo la limpieza tal como se describe en este manual. Para ayudar a prevenir lesiones, use siempre guantes gruesos de trabajo al manipular la cadena.

Para limpiar correctamente la espada y la cadena:

- ▶ Retire la espada y la cadena,  13.2.1.

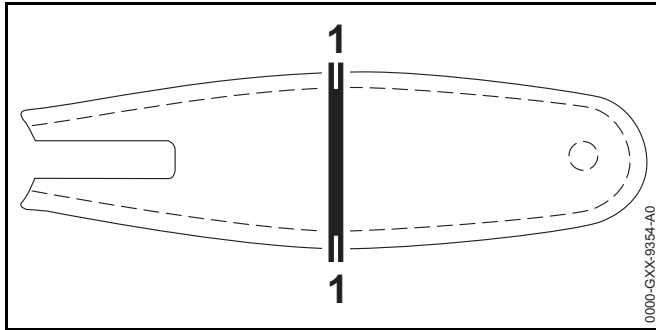

- ▶ Limpie la ranura (1) con un cepillo, un paño levemente humedecido o un disolvente de resinas, tal como el lubricante y eliminador de resinas STIHL. No use detergentes.
- ▶ Limpie la cadena con un cepillo, un paño levemente humedecido o un disolvente de resinas. No use detergentes.
- ▶ No utilice una hidrolavadora para limpiar la espada o la cadena ni las rocíe con agua u otros líquidos.

22 Inspección y mantenimiento

22.1 Podador de jardín

ADVERTENCIA

Para reducir el riesgo de lesiones personales por la activación accidental, quite la batería antes de inspeccionar el podador de jardín o realizar cualquier mantenimiento,  9 Efectúe únicamente las operaciones de mantenimiento que se describen en este manual. No hay reparaciones autorizadas para los usuarios. STIHL recomienda que los concesionarios de servicio STIHL autorizados efectúen los trabajos de reparación.

El mantenimiento adecuado del podador de jardín incluye las siguientes actividades:

- ▶ Solicite a un concesionario de servicio STIHL autorizado que inspeccione el piñón de la cadena periódicamente y lo reemplace si está gastado.
- ▶ Inspeccionar que la espada tenga una expansión y profundidad de ranura adecuadas, y reemplazarla si muestra signos de desgaste o daños excesivos.
- ▶ Afilar periódicamente la cadena, mantener las guías de limitación de profundidad a una altura adecuada y reemplazar la cadena de aserrado cuando las marcas de desgaste relevantes lo indiquen o cuando la cadena esté dañada o muestre signos de desgaste excesivo.
- ▶ Si las etiquetas de seguridad están dañadas o faltan, solicite etiquetas de repuesto a un concesionario de servicio STIHL autorizado.

Si usted está reclamando cobertura de garantía para algún componente que no ha sido reparado o mantenido debidamente, es posible que se deniegue la garantía.

22.2 Piñón de la cadena

- ▶ Apague el podador de jardín y quítele la batería.
- ▶ Quite la cubierta del piñón, la cadena de aserrado y la espada.

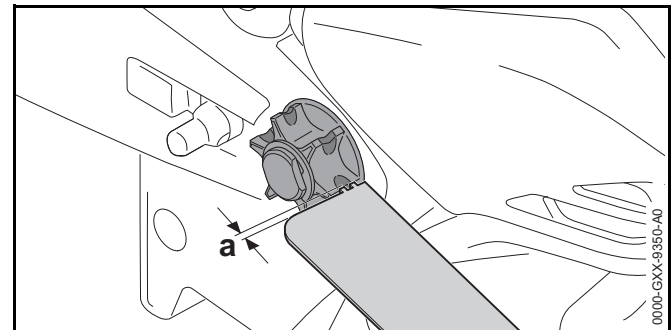

- ▶ Revise si hay marcas de desgaste en la cubierta del piñón de la cadena.
- ▶ Si las marcas de desgaste son más profundas que 0,5 mm (0,020 pulg), reemplace el piñón de la cadena.

STIHL recomienda el uso de piñones de cadena originales de STIHL.

Alternar entre las dos cadenas ayuda a reducir el desgaste y a preservar el piñón de la cadena.

22.3 Espada

- ▶ Apague el podador de jardín y quítele la batería.
- ▶ Retire la espada y la cadena de aserrado,  13.2.1.

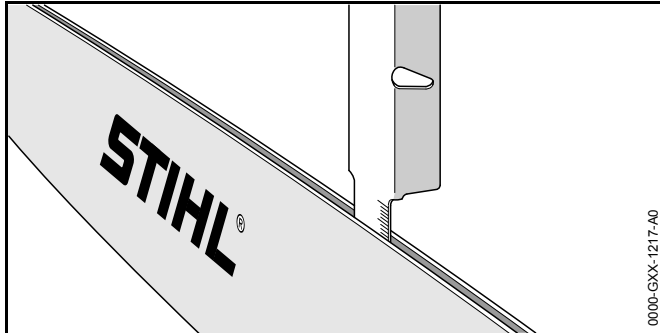

- ▶ Mida la profundidad de la ranura de la espada en el área con el mayor desgaste usando la herramienta de medición en el calibrador de afilado (accesorio especial, no incluido).
- ▶ Reemplace la espada si la profundidad medida es menor que las profundidades mínimas requeridas que se mencionan en  24.3.
- ▶ Revise la expansión de la ranura de la espada con la herramienta de medición en el calibrador de limado.
- ▶ Reemplace la espada si la ranura se estrechó, se expandió o muestra signos de desgaste o daño significativos.

22.4 Cadena de aserrado

⚠ ADVERTENCIA

Una cadena afilada incorrectamente puede aumentar el riesgo de fuerzas reactivas, lo que puede causar lesiones personales graves o la muerte. Siempre revise y cumpla con los ángulos y las dimensiones de afilado recomendados por STIHL al controlar o afilar la cadena.

⚠ ADVERTENCIA

No use nunca una cadena que esté roma o dañada. Esto genera un mayor esfuerzo físico, una mayor carga de vibración, resultados de corte no satisfactorios y un mayor desgaste. Si las astillas de corte son finas, más similares a aserrín, es probable que la cadena esté roma.

- ▶ Apague el podador de jardín y quítele la batería.

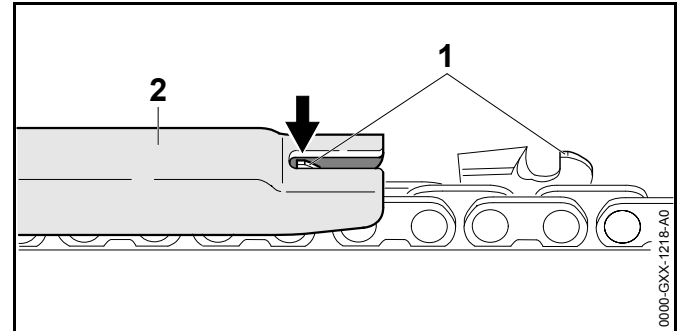

- ▶ Compruebe la altura del calibrador de profundidad (1) con un calibrador de afilado STIHL (2) que corresponda con el paso de la cadena.
- ▶ Si el calibrador de profundidad sobresale por encima del calibrador de afilado, lime el primero a la altura adecuada.
- ▶ Trabaje con mucho cuidado. No lime el calibrador de profundidad demasiado bajo. Si el calibrador de profundidad está demasiado bajo, deberá ser reemplazado o afilado por un concesionario autorizado de STIHL.

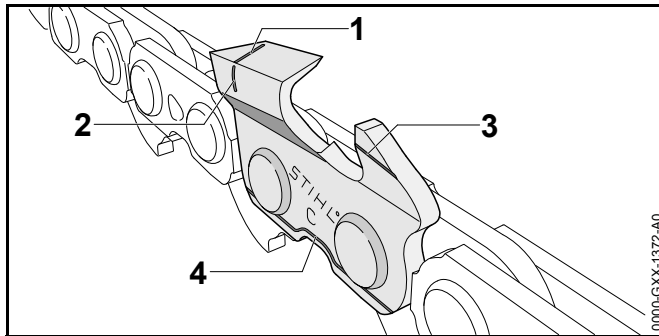

La cadena STIHL está fabricada con marcas de desgaste para ayudar al operador a identificar el desgaste excesivo. Las marcas de desgaste que se muestran arriba (1 a 4) deben permanecer visibles.

- ▶ Reemplace la cadena si las marcas de desgaste ya no son visibles.
- ▶ Compruebe el ángulo de afilado de 30° de las picas con un calibrador de lima STIHL que corresponda con el paso de la cadena.
- ▶ Si el ángulo de afilado es incorrecto, rectifique las picas con un ángulo de 30°.
- ▶ Si no puede lograr el ángulo correcto, o sospecha que no lo ha logrado, solicite que un concesionario autorizado de STIHL afile la cadena.

Una cadena mal afilada puede ser peligrosa. Puede aumentar el potencial de crear fuerzas reactivas y además aumentar la magnitud de dichas fuerzas reactivas.

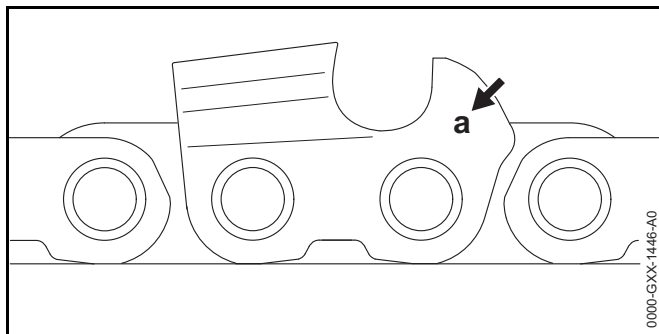

La marca (a) de paso de la cadena está trabada en la zona del calibrador de profundidad de cada cuchilla.

Estas marcas pueden significar lo siguiente:

Marca (a)	Paso de la cadena de aserrado
1	1/4 pulg
2	0,325 pulg
3	3/8 pulg
4	0,404 pulg
6	3/8 pulg Picco
7	1/4 pulg Picco

Para afilar la cadena:

- ▶ Apague el podador de jardín y quítele la batería.
- ▶ Seleccione una lima de cadena con un diámetro acorde al paso de la cadena. Otras limas no son adecuadas y pueden hacer que la cadena quede mal afilada, lo que puede aumentar la posibilidad y la magnitud de las fuerzas reactivas.
- ▶ Fije la espada si es necesario para facilitar el afilado.
- ▶ Use un portalimas. Los portalimas tienen marcas que designan el ángulo de afilado adecuado.
- ▶ Lime todas las cuchillas con un ángulo idéntico. Por lo general, dos o tres pasadas de la lima son suficientes para un afilado simple. Quite un poco de material con cada pasada, El afilado con ángulos y alturas diversos e inconsistentes puede ser muy peligroso y puede hacer que la cadena funcione de manera despareja y acelere su desgaste, hasta el punto de que se rompa. También puede aumentar la tendencia y la magnitud de las fuerzas reactivas.

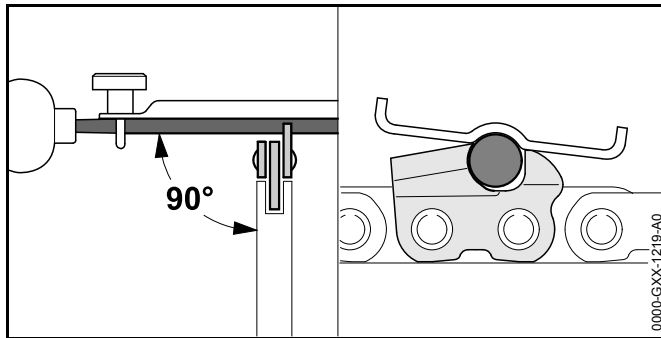

- ▶ Guíe la lima horizontalmente al ángulo correcto al lado de la superficie de la espada de acuerdo con el ángulo especificado.
- ▶ Lime únicamente desde el interior de la cuchilla hacia afuera.
- ▶ Levante la lima en la pasada de vuelta. La lima afila solamente en la pasada de ida.
- ▶ No lime las tiras ni los eslabones impulsores.
- ▶ Gire periódicamente la lima para evitar el desgaste desparejo.
- ▶ Para quitar una rebaba de afilado del diente de la cuchilla, pásela por un pedazo de madera dura.
- ▶ Controle el ángulo de afilado con un calibrador de afilado.

Todas las picas deben ser de igual longitud y deben rectificarse hasta el largo de la pica más corta. De lo contrario, se aumentará la tendencia y la magnitud de las fuerzas reactivas.

STIHL recomienda que un concesionario de servicio STIHL autorizado afile la cadena para reducir el riesgo de lesiones graves o mortales a causa del afilado incorrecto de la cadena.

! ADVERTENCIA

Los calibradores de profundidad que estén demasiado bajos aumentan la posibilidad y la magnitud de las fuerzas reactivas, lo que puede generar un mayor riesgo de lesiones personales graves. Mantenga siempre la distancia (a) adecuada entre el calibrador de profundidad y la parte superior de la cuchilla.

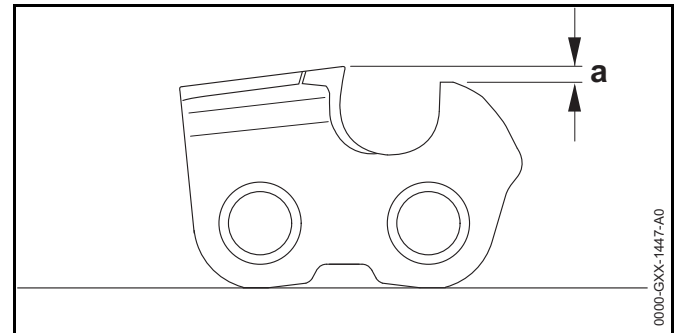

El calibrador determina la profundidad a la cual penetran las picas en la madera, y por lo tanto el grosor de los fragmentos.

Un calibrador de profundidad que está demasiado bajo puede aumentar las fuerzas reactivas.

Un calibrador de profundidad que es demasiado alto evitará que la pica entre en la pieza y perjudica el desempeño del corte. Mantenga siempre la distancia (a) requerida entre el calibrador de profundidad y el borde cortante,  24.4.

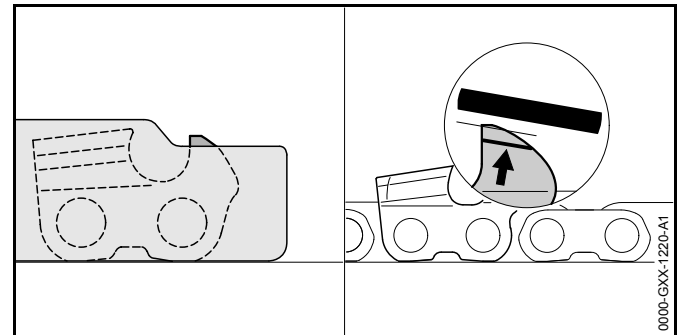

Para bajar correctamente el calibrador de profundidad:









- ▶ Apoye el calibrador de afilado adecuado para el paso de la cadena sobre la cadena y presiónelo contra la pica que se desea controlar. Si el calibrador de profundidad sobresale por encima del calibrador de afilado, debe limarse el calibrador de profundidad.
- ▶ Lime el calibrador de profundidad de modo que quede a ras con el calibrador de afilado.

- ▶ Luego, quite el calibrador de afilado y el borde frontal de la lima del calibrador de profundidad paralelo a la marca de servicio. Al hacer esto, tenga cuidado de no bajar más el punto más alto del calibrador de profundidad.
- ▶ Apoye el calibrador de afilado sobre la cadena para comprobar la altura del mismo. El punto más alto del calibrador de profundidad debe quedar al ras con el calibrador de afilado.
- ▶ Después del afilado, limpie la cadena completamente y quite las partículas metálicas y el polvo.
- ▶ Aceite la cadena completamente.

23 Guía de solución de problemas

23.1 Podador de jardín y batería

Siempre retire la batería antes de realizar alguna tarea de inspección, limpieza o mantenimiento.

Condición	LED del podador de jardín	Causa posible	Solución
El podador de jardín no arranca cuando se lo enciende.		No hay contacto eléctrico entre el podador de jardín y la batería.	<ul style="list-style-type: none"> ▶ Retire la batería,  14.2. ▶ Inspeccione visualmente los contactos eléctricos en el compartimiento de la batería y en la batería. ▶ Vuelva a colocar la batería,  14.1.
	Un LED destella en verde.	La batería tiene poca carga.	▶ Cargue la batería,  11.
	Un LED se enciende en rojo.	La batería está muy caliente/fría.	▶ Deje que la batería se caliente o se enfríe gradualmente a temperaturas ambiente de aproximadamente 10 °C a 20 °C (50 °F a 68 °F).
	Cuatro LED destellan en rojo.	Batería averiada.	<ul style="list-style-type: none"> ▶ Quite la batería y vuelva a colocarla,  14. ▶ Encienda el podador de jardín,  15.1. ▶ Si los LED continúan destellando, no intente usar la máquina. La batería está averiada y es necesario reemplazarla.
	Tres LED se encienden en rojo.	El podador de jardín está muy caliente.	▶ Deje que el podador de jardín se enfríe.
	Tres LED destellan en rojo.	Avería del podador de jardín.	<ul style="list-style-type: none"> ▶ Quite la batería y vuelva a colocarla.  14 ▶ Encienda el podador de jardín,  15.1. ▶ Si los LED continúan destellando, no intente usar la máquina. El podador de jardín tiene una avería y debe ser revisado por un concesionario de servicio.
El podador de jardín se apaga durante el funcionamiento.	Un LED se enciende en rojo.	La batería está muy caliente/fría.	<ul style="list-style-type: none"> ▶ Retire la batería,  14.2. ▶ Deje que el herramienta motorizada y la batería se calienten/enfríen gradualmente a temperaturas ambiente de aproximadamente 10 °C a 20 °C (50 °F a 68 °F).
	Tres LED se encienden en rojo.	El podador de jardín está muy caliente.	

Siempre retire la batería antes de realizar alguna tarea de inspección, limpieza o mantenimiento.

Condición	LED del podador de jardín	Causa posible	Solución
La duración de uso es demasiado corta.		La batería no está completamente cargada.	► Cargue la batería,  11.
		Se alcanzó o se superó la vida útil de la batería.	► Solicite a un concesionario de servicio STIHL autorizado que revise la batería.
La batería no se carga a pesar de que el LED del cargador se enciende en verde.	Un LED se enciende en rojo.	La batería está muy caliente/fría.	<ul style="list-style-type: none"> ► Deje que la batería se caliente o se enfríe gradualmente a temperaturas ambiente de aproximadamente 10°C a 20°C (50°F a 68°F). ► Utilice el cargador bajo techo, en un lugar seco. Para un rendimiento óptimo, STIHL recomienda utilizar el cargador a una temperatura ambiente comprendida en la gama de 5 °C a 30 °C (41 °F a 86 °F).

23.2 Cargador

Condición	LED en cargador	Causa	Solución
La batería no se está cargando.	El LED se ilumina en rojo.	La batería está muy caliente/fría.	► Deje que la batería se caliente o se enfríe gradualmente a temperaturas ambiente de aproximadamente 10 °C a 20 °C (50 °F a 68 °F).
	El LED destella en rojo.	No hay contacto eléctrico entre el cargador y la batería.	► Retire la batería y vuelva a insertarla en el cargador.
		Cargador averiado.	► No utilice el cargador. ► Solicite a un concesionario de servicio STIHL autorizado que revise el cargador.
		Batería averiada.	► No use la batería. ► Solicite a un concesionario de servicio STIHL autorizado que revise la batería.
El cargador no ejecuta la autoprueba.	El LED se ilumina en verde durante 1 segundo aproximadamente, y luego en rojo durante 1 segundo aproximadamente.	El contacto eléctrico con el cargador se interrumpió brevemente.	<ul style="list-style-type: none"> ► Desconecte el enchufe del tomacorriente de pared. ► Espere 1 minuto. ► Inserte el enchufe en el tomacorriente de pared.

24 Especificaciones

24.1 STIHL GTA 26

Destinado para el uso doméstico.

- Tipo de batería aprobada: STIHL serie AS
- Peso con la espada y la cadena de aserrado, sin batería: 1,2 kg (2,6 lb)

24.2 Piñones de cadena

Los piñones de cadena siguientes se encuentran disponibles para este modelo de podador de jardín:

- 6 dientes para PICCO de 1/4 pulg de paso

24.3 Profundidad de ranura mínima para las espadas

La profundidad de ranura mínima de una espada depende del paso de esta.

- Profundidad mínima de ranura para espadas PICCO de 1/4 pulg de paso: 4 mm (0,157 pulg)

24.4 Ajuste de calibrador de profundidad

El ajuste del calibrador de profundidad de una cadena de aserrado depende del paso de ésta.

- Ajuste de calibrador de profundidad para cadenas PICCO de 1/4 pulg de paso: 0,45 mm (0,018 pulg)

24.5 Batería STIHL serie AS

Tipo de cargador aprobado: Serie AL 1 de STIHL

- Tecnología de la batería: Iones de litio
- Voltaje: 10,8 V
- Capacidad nominal en Ah¹: Ver chapa de identificación

¹ Capacidad nominal calculada según IEC 61960. La energía útil disponible para el operador será menor.

- Energía almacenada en Wh²: Ver chapa de identificación
- Peso en kg: Ver chapa de identificación
- Para un rendimiento óptimo, STIHL recomienda usar/almacenar la batería a temperaturas ambiente dentro del intervalo siguiente: 0 °C a 30 °C (32 °F a 86 °F)

Si la batería se usa o guarda a una temperatura ambiente menor que 0 °C (32 °F) o mayor que 30 °C (86 °F), es posible que se reduzcan su duración y rendimiento.

Para obtener una lista completa de tiempos de carga aproximados, visite www.stihl.com/charging-times.

Para obtener una lista completa de tiempos de funcionamiento aproximados de la batería, visite www.stihl.com/battery-life.

24.6 STIHL AL 1

- Voltaje de alimentación: Ver chapa de identificación
- Corriente nominal: Ver chapa de identificación
- Frecuencia: Ver chapa de identificación
- Corriente de carga: Ver chapa de identificación
- Potencia nominal: Ver chapa de identificación
- Aislamiento: Ver chapa de identificación
- Para un rendimiento óptimo, STIHL recomienda utilizar el cargador a una temperatura ambiente comprendida en la gama de: 5 °C a 30 °C (41 °F a 86 °F)

² La batería tiene marcada la energía almacenada, según lo indica el fabricante de la celda. La energía útil disponible para el operador será menor.

⚠ ADVERTENCIA

- Un circuito doméstico típico suministra entre 15 y 20 amperios. Un cargador STIHL AL 1 consume aproximadamente 0,275 A. Para reducir el riesgo de incendios causados por la sobrecarga de un circuito eléctrico:
 - Compruebe que el circuito eléctrico tenga capacidad suficiente para suministrar el consumo eléctrico anticipado antes de cargar la batería.
 - Cargue varias baterías una por una, o en circuitos separados, a menos que se sepa que el circuito es capaz de soportar el consumo total anticipado de varios cargadores.

24.7 STIHL Multioil Bio

Consulte la etiqueta del producto para obtener instrucciones de uso, manejo y almacenamiento. Para obtener más información en cuanto al aceite STIHL Multioil Bio, visite www.stihlusa.com/information/sds.

24.8 Símbolos en el podador de jardín, la batería y el cargador



Símbolo	Explicación
V	Voltio
Hz	Hercio
A	Amperio
Ah	Amperio-hora
W	Vatio
Wh	Vatio-hora

 Largo de la espada máximo

 Sentido de rotación de la cadena de aserrado

 Marca de certificación/listado de UL

 Marca de certificación/listado de CSA

 Los productos STIHL no se deben desechar junto con la basura del hogar, sino en conformidad con las leyes y normas locales, estatales y federales provistas en este manual,  27.

 Corriente continua

 Cantidad de celdas y contenido energético según las especificaciones del fabricante de celdas. La energía útil será menor.

 El sello de la RBRC indica que STIHL ya aportó dinero para el reciclado de la batería.

 Lea el manual.

 Utilice el cargador y guárdelo bajo techo y en un recinto seco.

24.9 Mejoramientos técnicos

STIHL tiene la filosofía de mejorar continuamente todos sus productos. Como resultado de ello, periódicamente se introducen cambios de diseño y mejoras. Por lo tanto, es posible que algunos cambios, modificaciones y mejoras no se describan en este manual. Si las características de funcionamiento o la apariencia de su máquina difieren de las descritas en este manual, comuníquese con el concesionario STIHL para obtener la ayuda que requiera.

24.10 Declaración de cumplimiento con norma FCC 15

Este dispositivo cumple con la parte 15 de las normas de la FCC.

El funcionamiento está sujeto a las dos condiciones dadas a continuación:

- este dispositivo no deberá causar interferencias nocivas.

- este dispositivo deberá aceptar todas las interferencias que reciba, incluso las interferencias que pudieran causar un funcionamiento no deseado.

Nota: Este equipo ha sido sometido a prueba y se ha hallado que cumple con los límites de los dispositivos digitales Categoría B, según la parte 15 del Reglamento de la FCC. Estos límites están diseñados para ofrecer protección razonable contra las interferencias nocivas en una instalación residencial. Este equipo genera, utiliza y puede irradiar energía a radiofrecuencias y, si no se lo instala y utiliza conforme a las presentes instrucciones, podría causar interferencias nocivas para las comunicaciones por radio. No obstante, no se ofrece garantía alguna de que la interferencia no ocurrirá en una instalación particular.

Si este equipo llegara a causar interferencias perjudiciales a la recepción de radio o televisión, lo cual puede determinarse encendiendo y apagando el equipo, se le indica al usuario que intente corregir la interferencia por medio de tomar una o más de las medidas siguientes:

- reoriente o cambie la ubicación de la antena de recepción,
- aumente la separación entre el equipo y el receptor,
- conecte el equipo a un tomacorriente de un circuito diferente al cual está conectado el receptor,
- consulte a un concesionario de servicio STIHL autorizado o a un técnico de radio/TV experto para recibir ayuda.

No cambie ni modifique este producto en modo alguno, a menos que se le indique específicamente hacerlo en este manual, puesto que podría anular la autoridad de usarlo.

25 Combinaciones de espadas y cadenas de aserrado

25.1 STIHL GTA 26

Paso	Grueso del eslabón impulsor/Ancho de la ranura	Largo	Espada	Cantidad de dientes del piñón	Cuenta de eslabones impulsores	Cadena de aserrado
1/4 pulg P	1,1 mm (0,043 pulg)	10 cm (4 pulg)	Ligero	-	28	71 PM3, (Tipo 3670)

Debido a la posibilidad de que nuevas combinaciones de espada/cadena hayan sido desarrolladas después de la publicación de este manual, consulte con su concesionario STIHL acerca de las recomendaciones más recientes de STIHL.

26 Piezas y equipos de repuesto

26.1 Piezas de repuesto originales de STIHL

STIHL recomienda el uso de piezas de repuesto originales de STIHL. Es posible identificar las piezas originales de STIHL por el número de pieza STIHL, el logotipo de **STIHL** y, en ciertos casos, el símbolo  de piezas STIHL. En las piezas pequeñas el símbolo puede aparecer solo.

27 Eliminación

27.1 Eliminación del podador de jardín y el cargador

Los productos STIHL no se deben desechar junto con la basura del hogar, sino de la manera en que se detalla en este manual.

- ▶ Lleve el podador de jardín, el cargador, los accesorios y el embalaje a un vertedero autorizado para reciclarlos y contribuir al cuidado del medio ambiente.
- ▶ Comuníquese con un concesionario de servicio STIHL autorizado para obtener la información más actualizada sobre eliminación y reciclado.

27.2 Reciclado de las baterías

ADVERTENCIA

Manipule las baterías descargadas/agotadas con cuidado. Aunque parezca que están descargadas, las baterías de ion de litio nunca se descargan completamente y pueden generar una corriente de cortocircuito peligrosa. Si se dañan o exponen a temperaturas extremas, pueden perder líquido, generar calor, incendiarse o explotar.

- ▶ Respete todas las leyes y normas federales, estatales y locales sobre eliminación de desechos.
- ▶ Comuníquese con un concesionario de servicio STIHL autorizado para obtener la información más actualizada acerca de la eliminación de desechos.

- ▶ Recicle las baterías agotadas rápidamente.
- ▶ Mantenga las baterías alejadas de los niños. No desarme el producto ni lo incinere.



STIHL está comprometida con el desarrollo de productos que protejan el medio ambiente. Este compromiso no termina cuando el producto sale del concesionario de servicio STIHL autorizado. STIHL se asoció con la RBRC (Corporación de Reciclaje de Baterías Recargables) para fomentar la recolección y el reciclado de baterías de ion de litio STIHL en los Estados Unidos y Canadá.

El sello de la RBRC indica que STIHL ya aportó dinero para el reciclado de la batería. El sello de la RBRC lleva impreso un número telefónico gratuito (1-800-822-8837) que le permite acceder a información sobre lugares de reciclaje de baterías y prohibiciones o restricciones respecto del reciclado de baterías en su zona. También puede devolver las baterías a cualquier concesionario de servicio STIHL autorizado para reciclarlas gratuitamente.

28 Garantía limitada

28.1 Política de garantía limitada de STIHL Incorporated

Este producto se vende sujeto a la Política de garantía limitada de STIHL Incorporated, disponible en www.stihlusa.com/warranty.html. También puede obtenerlo de un concesionario de servicio STIHL autorizado o llamando al 1-800-GO-STIHL (1-800-467-8445).

29 Marcas comerciales

29.1 Marcas comerciales registradas

STIHL®

STIHL®



FARM BOSS®

iCademy®

MAGNUM®

La combinación de colores anaranjado-gris (Registros en EE. UU. #2,821,860; #3,010,057, #3,010,058, #3,400,477; y #3,400,476)

AutoCut®
YARD BOSS®
STIHL ROLLOMATIC®
WOOD BOSS®



MasterWrench Service®
MotoMix®
OILOMATIC®
ROCK BOSS®
STIHL Cutquik®
STIHL DUROMATIC®
STIHL Quickstop®
STIHL WOOD BOSS®
TIMBERSPORTS®



Queda terminantemente prohibido todo uso de estas marcas comerciales sin el consentimiento expreso por escrito de ANDREAS STIHL AG & Co. KG, Waiblingen.

30 Direcciones

30.1 STIHL Incorporated

STIHL Incorporated
536 Viking Drive
P.O. Box 2015
Virginia Beach, VA
23452-2015

29.2 Marcas comerciales por ley común

4-MIX™	HT Plus™
BioPlus™	STIHL PowerSweep™
Easy2Start™	STIHL Protech™
EasySpool™	STIHL MiniBoss™
ElastoStart™	STIHL MotoPlus 4™
Ematic™	Master Control Lever™
STIHL Precision Series™	STIHL OUTFITTERS™
FixCut™	STIHL PICCO™
Micro™	TrimCut™
Pro Mark™	STIHL M-Tronic™
Quad Power™	STIHL HomeScaper Series™
Quiet Line™	STIHL PolyCut™
STIHL Arctic™	STIHL RAPID™
STIHL Compact™	STIHL SuperCut™
STIHL Interchangeable Attachment Series™	STIHL Multi-Cut HomeScaper Series™
TapAction™	STIHL Territory™
	

Esta lista de marcas comerciales está sujeta a cambios.

⚠ WARNING

Use of this garden pruner can generate dust and other substances containing chemicals known to the State of California to cause cancer, birth defects or other reproductive harm.

⚠ ADVERTENCIA

El uso de est podadora para jardín puede generar polvo y otras sustancias que contienen productos químicos considerados por el Estado de California como causantes de cáncer, defectos de nacimiento u otra toxicidad reproductora.

⚠ WARNING

This garden pruner, battery and charger contain chemicals known to the State of California to cause cancer, birth defects or other reproductive harm.

⚠ ADVERTENCIA

Est podadora para jardín, esta batería y este cargador contienen productos químicos considerados por el Estado de California como causantes de cáncer, defectos de nacimiento u otra toxicidad reproductora.

0458-694-8621-A

englisch / spanisch USA



www.stihl.com



0458-694-8621-A