

STIHL HT 73

Instruction Manual

Owner's Manual

Manual de instrucciones

Manual del usuario



Read and follow all safety precautions in owner's manual -
improper use can cause serious or fatal injury!

Advertencia:
Lea y tome todas las medidas de seguridad indicadas
en el manual de seguridad. El uso incorrecto puede
causar lesiones graves o mortales!

Contents

Guide to Using this Manual	2
Safety Precautions	3
Using the Machine	13
Mounting the Bar and Chain	15
Tensioning the Saw Chain	16
Checking Chain Tension	16
Fuel	17
Fueling	18
Chain Oil	19
Filling Chain Oil Tank	19
Checking Chain Lubrication	20
Adjusting Telescopic Shaft	20
Fitting the Harness	20
Starting / Stopping the Engine	21
Operating Instructions	25
Cleaning the Air Filter	26
Motor Management	27
Adjusting the Carburetor	27
Spark Arresting Screen in Muffler ...	28
Checking the Spark Plug	28
Rewind Starter	29
Storing the Machine	30
Checking Chain Sprocket	30
Taking Care of Guide Bar	31
Maintaining and Sharpening Saw Chain	31
Maintenance Chart	35
Parts and Controls	36
Specifications	38
Special Accessories	39
Maintenance and Repairs	39
STIHL Incorporated Federal and California Emission Control Warranty Statement	40

Allow only persons who understand this manual to operate your pole pruner.

To receive maximum performance and satisfaction from your STIHL pole pruner, it is important that you read and understand the maintenance and safety precautions, starting on page 3, before using your pole pruner.

Contact your STIHL dealer or the STIHL distributor for your area if you do not understand any of the instructions in this manual.

Warning!

Because a pole pruner is a high-speed cutting tool with a very long reach some special safety precautions must be observed to reduce the risk of personal injury.

Careless or improper use may cause serious or even fatal injury.

STIHL's philosophy is to continually improve all of its products. As a result, engineering changes and improvements are made from time to time. If the operating characteristics or the appearance of your pole pruner differ from those described in this manual, please contact your STIHL dealer for information and assistance.

STIHL[®]

Guide to Using this Manual

Pictograms

All the pictograms attached to the machine are shown and explained in the this manual.

The operating and handling instructions are supported by illustrations.

Symbols in text

The individual steps or procedures described in the manual may be marked in different ways:

- Step or procedure without direct reference to an illustration.

Description of step or procedure that refers directly to the illustration and contains item numbers that appear in the illustration.

Example:

Loosen the screw **(1)**

Lever **(2)** ...

In addition to the operating instructions, this manual may contain paragraphs that require your special attention. Such paragraphs are marked with the symbols described below:

 Warning where there is a risk of an accident or personal injury or serious damage to property.

 Warning where there is a risk of damaging the power tool or individual components.

 Note or hint which is not essential for using the power tool, but may improve the operator's understanding of the situation and result in better use of the power tool.

 Note or hint on correct procedure in order to avoid damage to the environment.

* Equipment and features

This instruction manual refers to several models with different features. Components that are not installed in all models and related applications are marked thus *. Such components are available as special accessories from your STIHL dealer.

Engineering improvements

STIHL's philosophy is to continually improve all of its products. As a result, engineering changes and improvements are made from time to time. If the operating characteristics or the appearance of your machine differ from those described in this manual, please contact your STIHL dealer for assistance.

Therefore, we cannot be responsible for changes, modifications or improvements not covered in this manual.

Safety Precautions



The use of any pole pruner may be hazardous. The pole pruner chain has many sharp cutters. If the cutters contact your flesh, they will cut you, even if the chain is not moving. At full throttle, the chain speed can reach 68 mph (30 m/s). It is important that you read, fully understand and observe the following safety precautions and warnings. Read the owner's manual **and** the safety instructions periodically.

All safety precautions that are generally observed when working with an axe or a hand saw also apply to the operation of pole pruners. However, because a pole pruner is a high-speed, fast-cutting power tool with a very long reach, special safety precautions must be observed to reduce the risk of personal injury.

Have your STIHL dealer show you how to operate your pole pruner. Observe all applicable local safety regulations, standards and ordinances.

Warning!

Minors should never be allowed to use a pole pruner. Bystanders, especially children, and animals should not be allowed in the area where a pole pruner is in use. Never let the pole pruner run unattended.

The pole pruner user is responsible for accidents or risks involving third parties or their property.



Do not lend or rent your pole pruner without the owner's manual. Be sure that anyone using your pole pruner reads and understands the information contained in this manual.

These safety precautions and warnings apply to the use of all STIHL pole pruners. Different models may have different parts and controls. See the appropriate section of your owner's manual for a description of the controls and function of the parts of your model pole pruner.

Safe use of a pole pruner involves:

1. the operator
2. the pole pruner
3. the use of the pole pruner.

THE OPERATOR

Physical Condition

You must be in good physical condition and mental health and not under the influence of any substance (drugs, alcohol etc.) which might impair vision, dexterity or judgment.

Do not operate a pole pruner when you are fatigued. Be alert – if you get tired while operating your pole pruner, take a break. Tiredness may result in loss of control. Working with any pole pruner can be strenuous. If you lack sufficient strength to maintain control of the pruner, do not use it. If you have any condition that might be aggravated by strenuous work, check with your doctor before operating a pole pruner.

⚠ Warning!

Prolonged use of pole pruners (or other machines) exposing the operator to vibrations may produce whitefinger disease (Raynaud's phenomenon) or carpal tunnel syndrome. These conditions reduce the hand's ability to feel and regulate temperature, produce numbness and burning sensations and may cause nerve and circulation damage and tissue necrosis.

All factors which contribute to whitefinger disease are not known, but cold weather, smoking and diseases or physical conditions that affect blood vessels and blood transport, as well as high vibration levels and long periods of exposure to vibration are mentioned as factors in the development of whitefinger disease. In order to reduce the risk of whitefinger disease and carpal tunnel syndrome, please note the following:

- Most STIHL power tools are available with an anti-vibration ("AV") system designed to reduce the transmission of vibrations created by the engine to the operator's hands. An AV system is recommended for those persons using power tools on a regular or sustained basis.
- Wear gloves and keep your hands warm.
- Keep the AV system well maintained. A pole pruner with loose components or with damaged or worn AV buffers will tend to have higher vibration levels.
- Maintain a firm grip at all times, but do not squeeze the handles with constant, excessive pressures, take frequent breaks.

All the above mentioned precautions do not guarantee that you will not sustain whitefinger disease or carpal tunnel syndrome. Therefore continual and regular users should monitor closely the condition of their hands and fingers. If any of the above symptoms appear, seek medical advice immediately.

⚠ Warning!

The ignition system of your unit produces an electromagnetic field of a very low intensity. This field may interfere with some pacemakers.

To reduce the risk of serious or fatal injury, persons with pacemaker should consult their physician and the pacemaker manufacturer before operating this tool.

Proper Clothing



Clothing must be sturdy and snug-fitting, but allow complete freedom of movement. Avoid loose-fitting jackets, scarves, neckties, jewelry, flared or cuffed pants, or anything that could become entangled with the pruner or brush. Wear overalls or jeans with reinforced cut retardant inserts.



Wear gloves to improve your grip and help protect your hands when handling the pole pruner and saw chain. Heavy-duty, nonslip gloves are recommended.



Good footing is most important in pole pruner work. Wear sturdy boots with nonslip soles. Steel-toed safety boots are recommended.



To reduce the risk of injury to your eyes never operate a pole pruner unless wearing goggles or properly fitted safety glasses with adequate top

and side protection complying with ANSI Z 87.1.

To reduce the risk of injury to your face, STIHL recommends that you also wear a face shield or face screen over your goggles or safety glasses.

Wear an approved safety hard hat to reduce the risk of head injury. Pole pruner noise may damage your hearing. Always wear sound barriers (ear plugs or ear muffs) to reduce the risk of hearing loss. Continual and regular users should have their hearing checked regularly.

THE POLE PRUNER

For illustrations and definitions of the parts of the pole pruner see the chapter on "Parts and Controls" and "Definitions".

Warning!

Never modify a pole pruner in any way. Only attachments and parts supplied by STIHL or expressly approved by STIHL for use with the specific STIHL pole pruner models are authorized. Although certain unauthorized attachments are useable with the STIHL powerhead, their use may, in fact, be extremely dangerous.

Use the unit only with the recommended saw chain and guide bar – a longer bar makes the unit difficult to control.

THE USE OF THE UNIT

Transporting the pole pruner

Warning!

Always stop the engine before putting a pole pruner down or carrying it. Carrying a pole pruner with the engine running is extremely dangerous. Accidental acceleration of the engine can cause the chain to rotate.

Warning!

During operation, the powerhead muffler and the material around it reach extremely high temperatures. Avoid touching the hot muffler – you could receive serious burns!

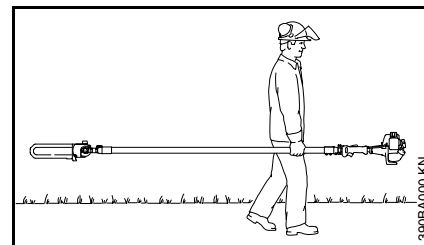

By hand: When carrying your pole pruner by hand, the engine must be stopped and the pole pruner must be in the proper position. The chain guard (scabbard) should be over the chain and the guide bar, which should point backwards. When carrying your pole pruner, the bar should be behind you.

By vehicle: When transporting in a vehicle, keep chain and bar covered with the chain guard. Properly secure your pole pruner to prevent turnover, fuel spillage and damage to the pole pruner.

Preparation for the use of the pole pruner

Take off the chain guard and inspect for safety in operation. For assembly, follow the procedure described in the chapter "Mounting the Bar and Chain" of your owner's manual.

STIHL Oilomatic chain, guide bar and sprocket must match each other in gauge and pitch.

Warning!

Proper chain tension is extremely important. In order to avoid improper setting, the tensioning procedure must be followed as described in your manual. Always make sure the hex nut(s) for the sprocket cover is (are) tightened securely after tensioning the chain.

Never start the pole pruner with the sprocket cover loose. Check chain tension once more after having tightened the nut(s) and thereafter at regular intervals (whenever the pole pruner is shut off). If the chain becomes loose while cutting, shut off the engine and then tighten. Never try to tighten the chain while the engine is running!

Fueling

Your STIHL pole pruner uses an oil-gasoline mixture for fuel (see chapter "Fuel" of your owner's manual).

Warning!

Gasoline is an extremely flammable fuel. If spilled or ignited by a spark or other ignition source, it can cause fire and serious burn injury or property damage. Use extreme caution when handling gasoline or fuel mix.



To reduce the risk of fire or burn injury, do not smoke while using or standing near the machine. Combustible fuel vapor may escape from the fuel system.

Dust (e.g. wood dust), vapor (e.g. oil mist from the chain lubricating system) and smoke containing chemical substances may be produced when using this machine. These substances may cause serious injuries and health risks such as respiratory illnesses, cancer, genetic defects or hereditary damage.

If the risks associated with the possible dust, vapor and smoke emissions are not known, you should obtain the relevant information from the contractor or the responsible control body.

If it is not possible to avoid considerable amounts of dust, vapor or smoke being generated in spite of using the proper working techniques, it is recommended that the operator and bystanders wear respirators approved for the substances concerned.

Fueling Instructions

Fuel your pole pruner in well-ventilated areas, outdoors only.

Always shut off the engine and allow it to cool before refueling. Gasoline vapor pressure may build up inside the gas-tank of a two cycle engine depending on the fuel used, the weather conditions, and the venting system of the tank.

In order to reduce the risk of burns or other personal injury from escaping gas vapor and fumes, remove the fuel cap on the STIHL product carefully so as to allow any pressure build-up in the tank to release slowly. Never remove fuel filler cap while engine is running.

Select bare ground for fueling and move at least 10 feet (3 m) from fueling spot before starting the engine. Wipe off any spilled fuel before starting your pole pruner, and check for leakage.

Check for fuel leakage while refueling and during operation. If fuel or oil leakage is found, do not start or run the engine until leak is fixed and spilled fuel has been wiped away. Take care not to get fuel on your clothing. If this happens, change your clothing immediately.

Warning!



Unit vibrations can cause an improperly tightened fuel cap to loosen or come off and spill quantities of fuel.

In order to reduce risk of fuel spillage and fire, tighten fuel cap by hand with as much force as possible. Check fuel cap periodically for tightness.

Starting

Warning!

Your pole pruner is a one-person unit. Do not allow other persons to be near the running pole pruner. Keep bystanders at least 15 m (50 ft) away. Start and operate your pole pruner without assistance.

For specific starting instructions, see the appropriate section of the Owner's Manual. Proper starting methods reduce the risk of injury.

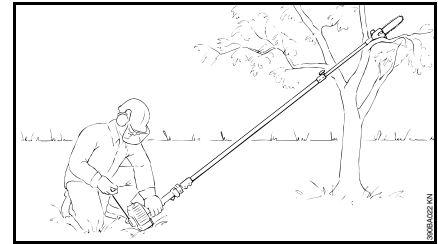

Place the pole pruner on firm ground or other solid surface in an open area or in the alternate as shown in the above picture. Maintain a good balance and secure footing.

Warning!

To reduce the risk of injury from loss of control, be sure that the guide bar and chain are clear of you and all other obstructions and objects, including the ground. When the engine is started, the engine speed with the starting throttle lock engaged will be fast enough for the clutch to engage the sprocket and turn the chain. Never attempt to start the pole pruner when the guide bar is in a cut or kerf.

When you pull the starter grip, do not wrap the starting rope around your hands. Do not allow the grip to snap back, but guide the starter rope slowly back to permit the rope to rewind properly. Failure to follow this procedure may result in injury to hand or fingers and may damage the starter mechanism.

Important adjustments

Warning !

To reduce the risk of personal injury from loss of control or contact with the running chain, do not use a pole pruner with incorrect idle adjustment. At correct idle speed, the chain should not rotate.

For directions to adjust idle speed, see the appropriate section of your owner's manual. If you cannot set the correct idle speed, have your STIHL dealer check your pole pruner and make proper adjustments or repairs.

After adjusting chain tension, start the pole pruner, let the engine run for a while, then switch engine off and recheck chain tension. Proper chain tension is very important at all times.

Working Conditions

Danger! Risk of Electrocutation!



This pruner is not insulated against electric shock. Approaching or contacting electric power lines with a pruner may cause death by electrocution or serious bodily injury.

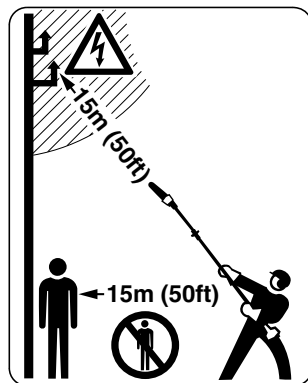

Electricity can jump from one point to another by means of arcing. Higher voltage increases the distance electricity can arc. Electricity can also move through branches, especially if they are wet. Maintain a clearance of at least 15 m (50 ft) between the pruner (including any branches it is contacting) and any electrical line carrying live current. Before working with less clearance, contact your electric utility and make sure current is turned off.

Warning!

The pole pruner has a large range. In order to reduce the risk of personal or even fatal injury to bystanders from falling objects and thrown pieces of wood or in advertent contact with the rotating chain of the pruner always keep bystanders at least 15 m (50 ft) away when the pole pruner is running. Operate your pole pruner only outdoors in a ventilated area.

Warning!



Your pole pruner produces toxic exhaust fumes as soon as the combustible engine is running. These gases (e.g. carbon monoxide) may be colorless and odorless.

To reduce the risk of serious or fatal injury from breathing toxic fumes, never run the pole pruner indoors or in poorly ventilated locations.

⚠ Warning!

Use of this product (including sharpening the saw chain) can generate dust, mists and fumes containing chemicals known to cause respiratory disease, cancer, birth defects, or other reproductive harm. If you are unfamiliar with the risks associated with the particular dust, mist or fume at issue, consult your employer, governmental agencies such as OSHA and NIOSH and other sources on hazardous materials. California and some other authorities, for instance, have published lists of substances known to cause cancer, reproductive toxicity, etc. Control dust (such as sawdust), mists (such as oil mist from chain lubrication) and fumes at the source where possible.

In this regard use good work practices and follow the recommendations of OSHA / NIOSH and occupational and trade associations. When the inhalation of toxic dust, mists and fumes cannot be eliminated, the operator and any bystanders should always wear a respirator approved by NIOSH / MSHA for the type substance at issue.

⚠ Warning!

Breathing asbestos dust is dangerous and can cause severe or fatal injury, respiratory illness or cancer. The use and disposal of asbestos containing products have been strictly regulated by OSHA and the Environmental Protection Agency. Do not cut or disturb asbestos, asbestos containing products (e.g. asbestos containing drywall or other construction products), or products such as pipes which are wrapped or covered with asbestos insulation. If you have any reason to believe that you might be cutting asbestos, immediately contact your employer or a local OSHA representative.

⚠ Warning!

The muffler and other parts of the engine (e.g. fins of the cylinder, spark plug) become hot during operation and remain hot for a while after stopping the engine. To reduce risk of burns do not touch the muffler and other parts while they are hot. Operate the pole pruner under good visibility and daylight conditions only. Don't work alone. Keep within calling distance of others in case help is needed.

⚠ Warning!

Take extreme care in wet and freezing weather and in slippery conditions (rain, snow, ice). Put off the work when the weather is windy, stormy or rainfall is heavy.

⚠ Warning!

Avoid stumbling on obstacles such as stumps, roots or rocks and watch out for holes or ditches. Be extremely cautious when working on slopes or uneven ground.



⚠ Warning!

To reduce risk of serious or fatal injury from loss of control of the pole pruner never attempt to operate any pole pruner with one hand. Always hold the pole pruner firmly with both hands.

Wrap your fingers tightly around the control handle and shaft, keeping the handle and shaft between your thumb and forefinger.

Keep your hands in this position to have your pole pruner under control at all times. Make sure the handle and shaft are in good condition and free of moisture, pitch, oil or grease. Place your left hand on front handle and your right hand on rear handle and throttle trigger. Left handers should follow these instructions too.

⚠ Warning!

Do not operate your pole pruner with the starting throttle lock engaged. Cutting with the starting throttle lock engaged does not permit the operator proper control of the pole pruner or chain speed. Always cut at full throttle.

⚠ Warning!

Never touch a chain with your hand or any part of your body when the engine is running, even when the chain is not rotating. The chain continues to rotate for a short period after the throttle trigger is released.

Do not cut any material other than wood or wooden objects. Use your pole pruner for limbing only. It is not designed for felling. It is not designed for prying or shoveling away limbs, roots or other objects.

When limbing, make sure that the saw chain does not touch any foreign materials such as rocks, fences, nails and the like. Such objects may be flung off and injure the operator or bystanders, or damage the saw chain.

⚠ Warning!

In order to keep control of your pole pruner, always maintain a firm foothold. Never work on a ladder, in a tree or on any other insecure support. When working at a height above 4.5 m (15 ft) use a lift bucket.

For pole pruner with adjustable shaft: Expand the shaft only as far as necessary for the intended application.

⚠ Warning!

Don't put pressure on the pole pruner when reaching the end of a cut. The pressure may cause the bar and rotating chain to pop out of the cut or kerf, go out of control and strike the operator or some other object.

⚠ Warning!

Prior to limbing, clear the working area from interfering limbs and brush. Then, establish a path of escape and remove all obstacles.

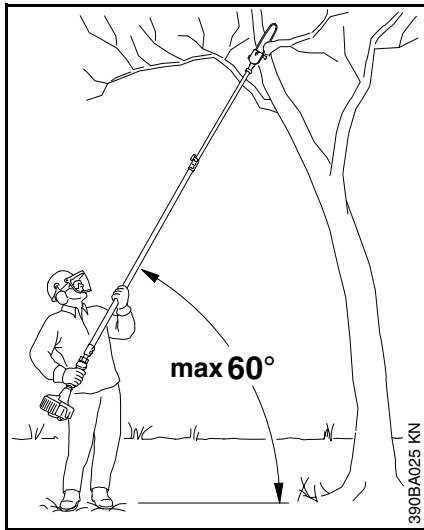

Keep work area clear – move away fallen limbs. Place all tools and equipment at a safe distance from the branches being limbed, but not on the escape path.

⚠ Warning!

To reduce the risk of personal or even fatal injury from falling objects do not cut vertically above your body. Hold the pole pruner at an angle of not more than 60° from the horizontal level (see picture). Objects may fall in unexpected directions. Do not stand directly underneath the limb being cut.

Watch for falling wood! As soon as the limbed branch starts to fall, step aside and keep distance away from the falling wood.

⚠ Warning!

Always observe the general condition of the tree. Look for decay and rot in the trunk and branches. If it is rotted inside, it could snap and fall toward the operator while being cut. Also look for broken or dead branches which could vibrate loose and fall on the operator. If branch is thick or heavy, make a shallow relief cut on the bottom of the branch before cutting down from the top to help prevent splitting of the branch. Always pull the unit out of the cut with the chain running to reduce the possibility of pinching the cutting attachment.

If the bar becomes pinched and caught in the branch so that the chain can no longer move, shut off the pruner and carefully move the branch to open the pinch and release the bar.

MAINTENANCE, REPAIR AND STORING

⚠ Warning!

Maintenance, replacement, or repair of the emission control devices and systems may be performed by any nonroad engine repair establishment or individual. However if you claim warranty for a component which has not been serviced or maintained properly or if nonapproved replacement parts were used, STIHL may deny warranty.

Never operate a pole pruner that is damaged, improperly adjusted or not completely or securely assembled. Follow the maintenance and repair instructions in the appropriate section of your Owner's Manual, especially those in the chapters "Mounting the Bar and Chain" and "Maintaining and Sharpening Saw Chain".

⚠ Warning!

Use only STIHL replacement parts for maintenance and repair. Use of parts manufactured by others may cause serious or fatal injury.

 **Warning!**

Always shut off the engine and ensure that the chain is stopped before undertaking any adjustments, maintenance or repair work, changing the saw chain or cleaning the pole pruner. Do not attempt any maintenance or repair work not described in your Owner's Manual. Have such work performed at your STIHL service shop only.

 **Warning!**

Never test the ignition system with ignition wire terminal removed from spark plug or with unseated spark plug, since uncontained sparking may cause a fire.

 **Warning!**

To reduce the risk of fire and burn injury, use only spark plugs authorized by STIHL. Always press spark plug boot snugly onto spark plug boot of the proper size. (Note: If terminal has detachable SAE adapter nut, it must be attached.)

A loose connection between spark plug boot and ignition wire connector in the boot may create arcing that could ignite combustible fumes and cause a fire. Keep spark plug clean, and make sure ignition lead is in good condition.

 **Warning!**

Do not operate your pole pruner if the muffler is damaged, missing or modified. An improperly maintained muffler will increase the risk of fire and hearing loss. Never touch a hot muffler or burn will result. If your muffler was equipped with a spark-arresting screen to reduce the risk of fire (e. g. in the USA, Canada and Australia), never operate your pole pruner if the screen is missing or damaged. Remember that the risk of forest fires is greater in hot or dry weather.

Keep the chain, bar and sprocket clean; replace worn sprockets or chains. Keep the chain sharp. You can spot a dull chain when easy-to-cut wood becomes hard to cut or burn marks appear on the wood.

Keep the chain at proper tension. Tighten all nuts, bolts and screws except the carburetor adjustment screws before each use.

Additionally, the daily maintenance schedule for your pole pruner set forth in your STIHL Owner's Manual should be strictly followed.

Store pole pruner in a dry place and away from children. Before storing for longer than a few days, always empty the fuel tank.

For any maintenance please refer to the maintenance chart **and to the warranty statement** near the end of this manual.

Store fuel and chain oil in approved and properly labeled safety-type canisters only. Take care when handling gasoline! Avoid direct contact with the skin and avoid inhaling fuel vapor!

Using the Machine

Preparations

- Wear suitable protective clothing and equipment - see chapter "Safety Precautions".
- Adjust telescopic shaft to required length.
- Start the engine.
- Put on the shoulder strap.

 Never throw cuttings into the household garbage can - cuttings can be composted.

 To help avoid the risk of injury, never stand directly underneath the branch you are cutting – be wary of falling branches. Note that a branch may spring back at you after it hits the ground.

Cutting sequence

To allow branches a free fall, always cut the lower branches first. Prune heavy branches (large diameter) in several controllable pieces.

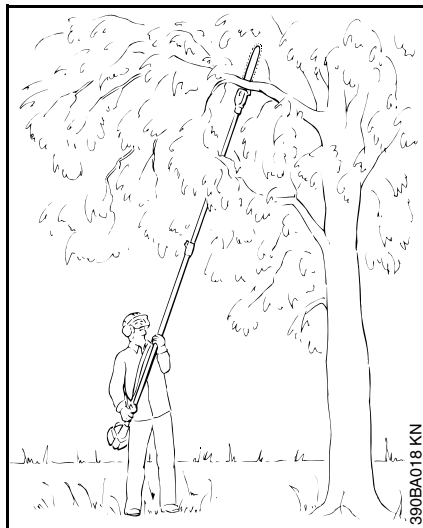

Working position

Hold the control handle with your right hand, and the shaft with your left hand. Your left arm should be extended to the most comfortable position.

The shaft should always be held at an angle of 60° or less!

Typical applications

Standard cut

The most convenient working position is a tool angle of 60°, but any lesser angle may be used to suit the situation concerned.

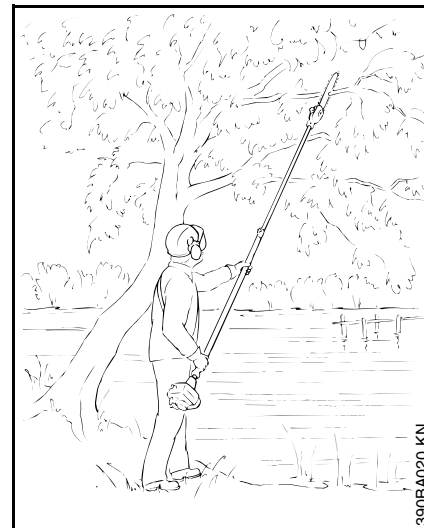

Cutting above obstacles

The unit's long reach makes it possible to prune branches that are overhanging obstacles, such as rivers or lakes. The tool angle in this case depends on the position of the branch.

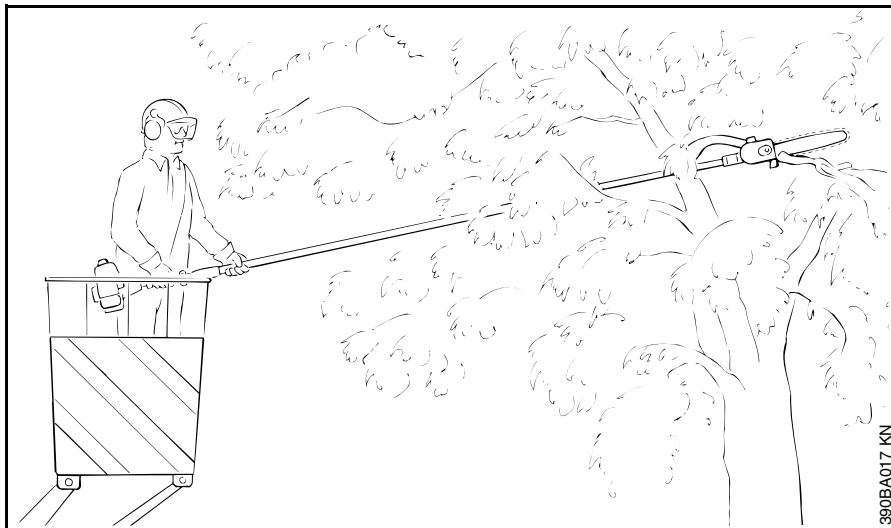

Cutting from a lift bucket

The unit's long reach enables cutting to be performed next to the trunk without the risk of the lift bucket damaging other branches. The tool angle in this case depends on the position of the branch.

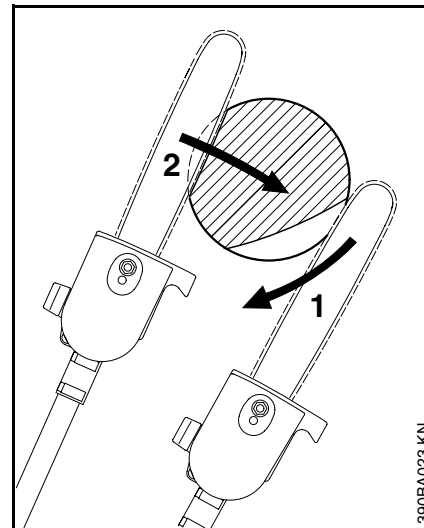

Working technique

Relieving cut

To avoid kickback, pinching the bar or tearing the bark when pruning thick branches, always start by performing a relieving cut **(1)** on the underside of the branch. To do this, apply the cutting attachment and pull it across the bottom of the branch as far as the bar nose.

Perform the cross-cut **(2)**.

Mounting the Bar and Chain

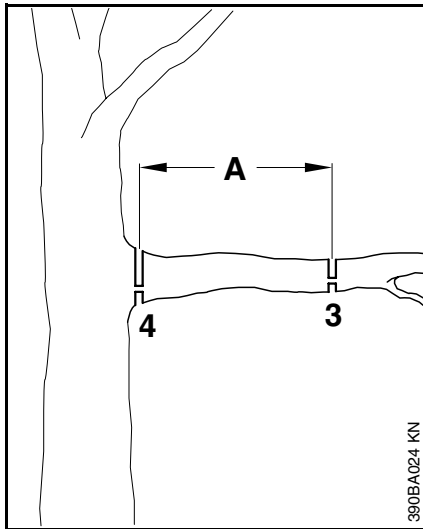

Flush-cutting thick branches

If branch diameter is more than 4" (10 cm), first perform undercut (3) and cross-cut at a distance (A) of about 8" (20 cm) from the final cut. Then carry out the flush-cut (4), starting with a relieving cut and finishing with a cross-cut.

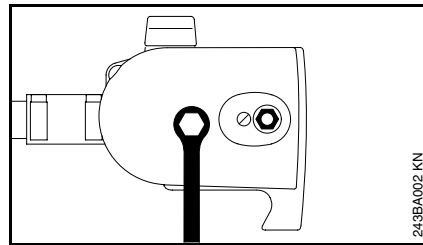

- Unscrew nut and take off cover.

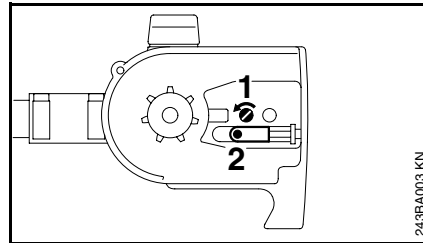

- Turn tensioning screw (1) counterclockwise until the
- tensioning nut (2) butts against the left end of the housing slot.

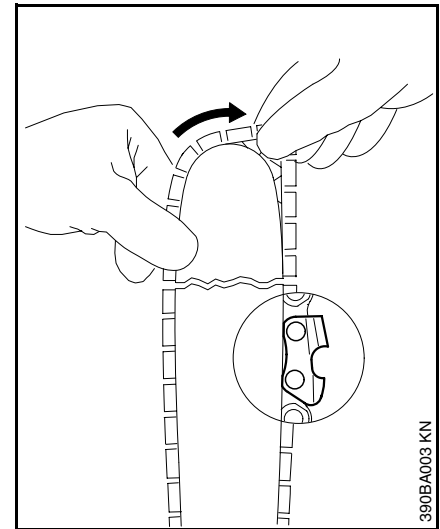

⚠ The chain is very sharp – wear work gloves to protect hands from cuts.

- Fit the chain – start at the bar nose.

Tensioning the Saw Chain

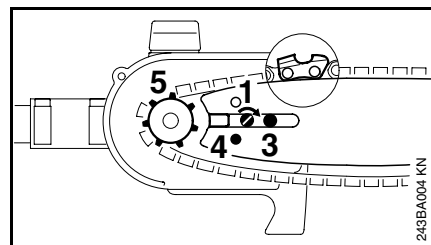

- Fit guide bar over the stud (3).
- Engage peg of tensioner slide in locating hole (4) – place the chain over sprocket (5) at the same time.
- Now turn tensioning screw (1) clockwise until there is very little chain sag on the underside of the bar – and the drive link tangs are located in the bar groove.
- Refit the sprocket cover and screw on the nut only fingertight.

Now refer to chapter "Tensioning the Saw Chain".

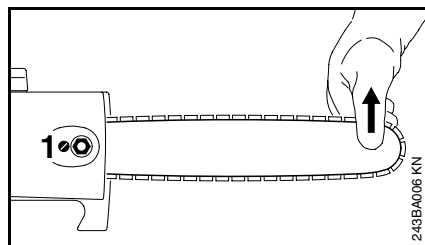

Retensioning during cutting work:

- Shut off the engine and then slacken the nut.
- Hold the bar nose up.
- Use screwdriver to turn the tensioning screw (1) clockwise until chain fits snugly against the underside of the bar.
Tighten down the nut **firmly**.

A new chain has to be retensioned more often than one that has been in use for some time – check chain tension frequently – see chapter "Operating Instructions / During Operation".

- Check chain tension.

Checking Chain Tension

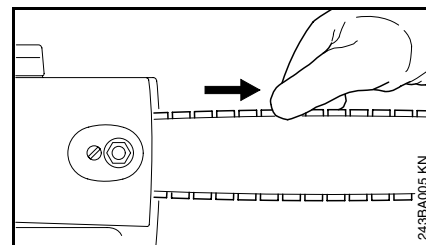

- Shut down the engine.
- Wear work gloves to protect hands.
- Chain must fit snugly against the underside of the bar and it must still be possible to pull the chain along the bar by hand.
- If necessary, retension the chain.

A new chain has to be retensioned more often than one that has been in use for some time.

Check chain tension frequently – see chapter "Operating Instructions".

Fuel

This engine is certified to operate on unleaded gasoline and with the mix ratio 50:1.

Your two-stroke engine requires a mixture of brand-name gasoline and quality two-stroke engine oil with the **classification TC**.

Use regular branded unleaded gasoline with a minimum octane rating of 89 RON. If the octane rating of the regular grade gasoline in your area is lower use premium unleaded fuel.

Note: Units with a **catalytic converter** require **unleaded** gasoline. The efficiency of the catalytic converter can drop more than 50 % if several tankfuls of leaded gasoline are used.

Fuel with a lower octane rating may result in preignition (causing "pinging") which is accompanied by an increase in engine temperature. This, in turn, increases the risk of the piston seizure and damage to the engine.

The chemical composition of the fuel is also important. Some fuel additives not only detrimentally affect elastomers (carburetor diaphragms, oil seals, fuel lines etc.), but magnesium castings as well. This could cause running problems or even damage the engine. For this reason it is essential that you use only name branded fuels!

Use only STIHL two-stroke engine oil or equivalent branded two-stroke air-cooled engine oils with the classification TC for mixing.

We recommend STIHL 50:1 two-stroke engine oil since it is specially formulated for use in STIHL engines.

Do not use BIA or TCW (two-stroke water cooled) mix oils.

Use only **STIHL 50:1 heavy-duty engine oil** or equivalent quality two stroke engine oils for the fuel mix in models with a **catalytic converter**.

Take care when handling gasoline. Avoid direct contact with the skin and avoid inhaling fuel vapour.

The canister should be kept tightly closed in order to avoid any moisture getting into the mixture.

The fuel tank and the canister in which fuel mix is stored should be cleaned from time to time.

Fuel mix ages

Only mix sufficient fuel for a few days work, not to exceed 3 months of storage. Store in approved safety fuel-canisters only. When mixing, pour oil into the canister first, and then add gasoline.

Gasoline	Oil (STIHL 50:1 or equivalent branded TC oils)
US gal.	US fl.oz
1	2.6
2 1/2	6.4
5	12.8

Dispose empty mixing-oil canisters only at authorized disposal locations.

Fueling

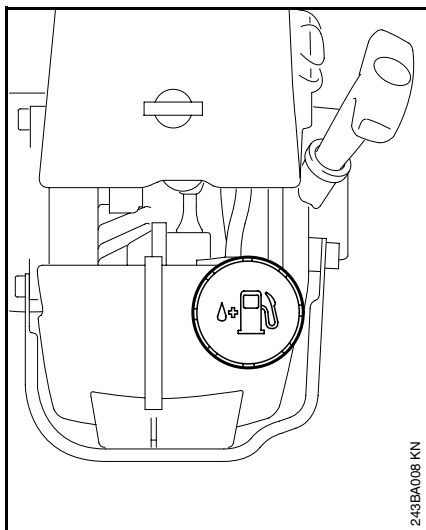

Before fueling, clean the filler cap and the area around it to ensure that no dirt falls into the tank.

Always thoroughly shake the mixture in the canister before fueling your machine.

⚠ In order to reduce the risk of burns or other personal injury from escaping gas vapor and fumes, remove the fuel filler cap carefully so as to allow any pressure build-up in the tank to release slowly.

⚠ After fueling, tighten fuel cap **as securely as possible** by hand.

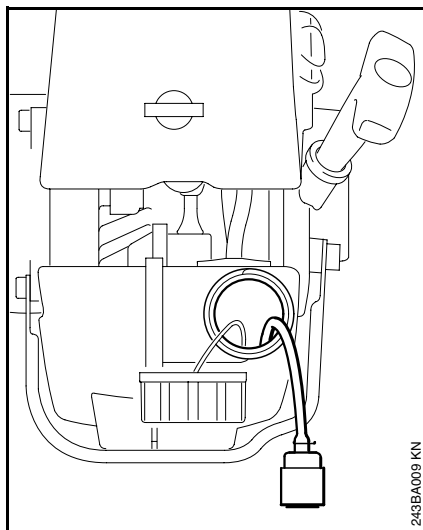

Change the fuel pick up body every year.

Before storing your machine for a long period, drain and clean the fuel tank and run engine until carburetor is dry.

Check chain oil level in tank at regular short intervals and fill up as necessary.

Chain Oil

 For automatic and reliable lubrication of the chain and guide bar:

Use only a quality, environmentally compatible chain and bar lubricant. STIHL chain lubricant with non-fling additive or the rapidly biodegradable STIHL BioPlus is recommended

 Biological chain oil must be resistant to aging (e.g. STIHL BioPlus) since it will otherwise quickly turn to resin. This results in hard deposits that are difficult to remove, especially in the area of the chain drive and chain. It may even cause the oil pump to seize.

The service life of the chain and guide bar depends on the quality of the lubricant. It is therefore essential to use only a specially formulated chain lubricant!

If special chain lubricant is not available, you may - in an emergency - use an HD single grade or multigrade engine oil with a viscosity that suits the prevailing outside temperature.

 **Do not use waste oil!** Medical studies have shown that renewed contact with waste oil can cause skin cancer. It also harms the environment.

 Waste oil does not have the required lubricating properties and is unsuitable for chain lubrication.

Filling Chain Oil Tank

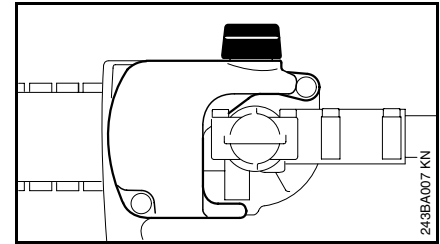

A full chain oil tank is only sufficient for half the unit's running time with a full fuel tank. You should therefore check the oil level regularly during cutting work. Never allow the oil tank to run dry!

- Thoroughly clean the filler cap and area around it so that no dirt can fall into the tank.
- Take off cap and fill up with chain oil.
- Refit the filler cap.

If the oil level in the tank does not change, this may be due to a problem in the oil supply:
Check chain lubrication, clean oilways, contact your STIHL dealer if necessary.

Checking Chain Lubrication

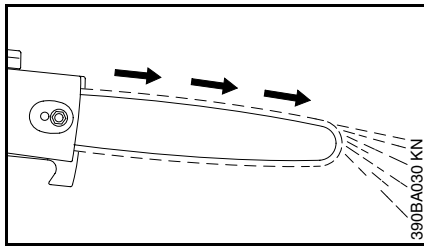

The saw chain must always throw off a small amount of oil.

- Always check chain lubrication and the oil level in the tank before starting work.



Never operate your pruner without chain lubrication. If the chain is run dry, the whole cutting attachment will be irretrievably damaged within a very short time.

Inadequate lubrication can be caused by a dirty oil strainer: Have the oil strainer between the tank and pump cleaned or replaced by your STIHL dealer.

- 💡 Every new chain has to be broken in for about 2 to 3 minutes. After breaking in the chain, check chain tension and adjust if necessary – see chapter "Checking Chain Tension".

Adjusting Telescopic Shaft

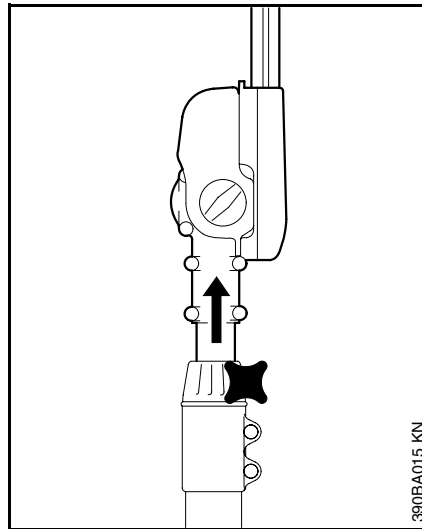

Always shut down the engine and put on the chain guard.

- Slacken off the screw.
- Adjust shaft to required length.
- Tighten the screw firmly.

Fitting the Harness

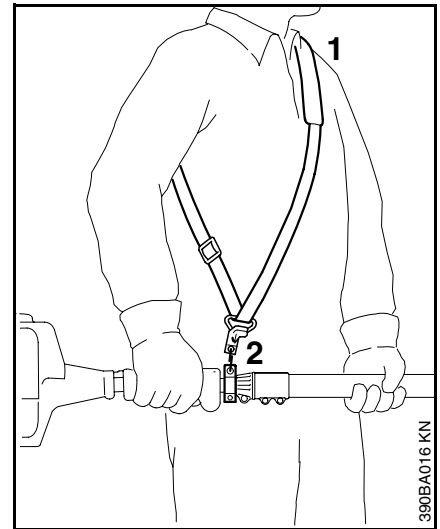

Shoulder strap*

- Put on the shoulder strap (1).
- Adjust length of strap so that the spring hook (2), with the unit attached, is at about the same height as your right hip.

* see "Guide to Using this Manual"

Starting / Stopping the Engine

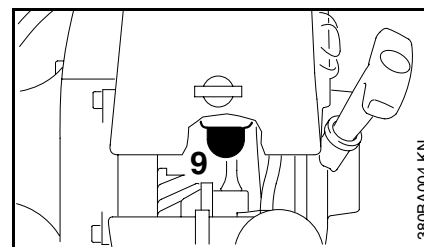
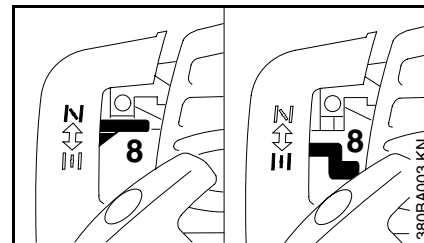
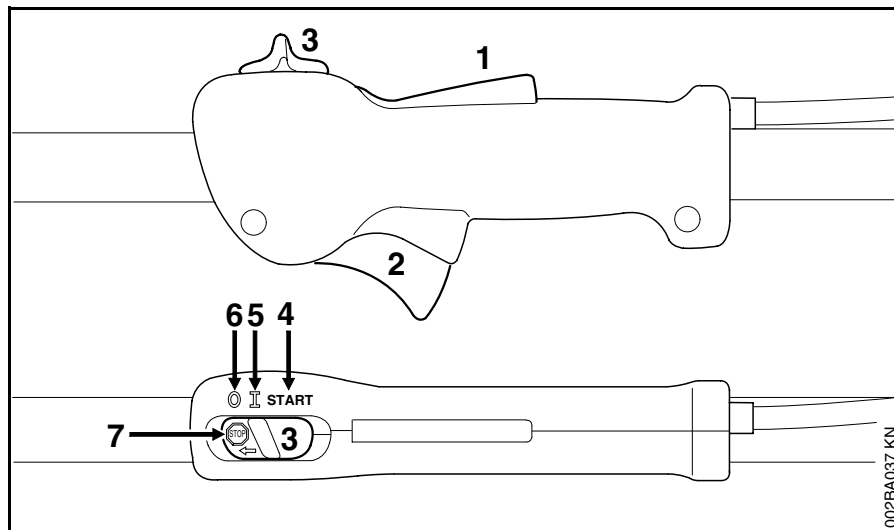

Controls

Throttle trigger interlock (1), throttle trigger (2) and slide control (3) with the positions:

START (4)

The normal run position **I** (5), idle and **II** – Stop (6) – to stop engine, move slide control in direction of **↑** (7).

Starting

- Hold down the trigger interlock and squeeze the throttle trigger.
- Move the slide control to **START** position and hold it there.
- Now release the throttle trigger, slide control and trigger interlock in that order. This is the **starting-throttle position**.

If engine is **cold**:

Set the choke lever (8) to **I**

If engine is **warm**:

Set the choke lever (8) to **II**

(Also use this setting if engine has been running but is still cold.)

- Reach **behind** the filter cover to press the fuel pump bulb (9) at least five times, even if the bulb is still filled with fuel.

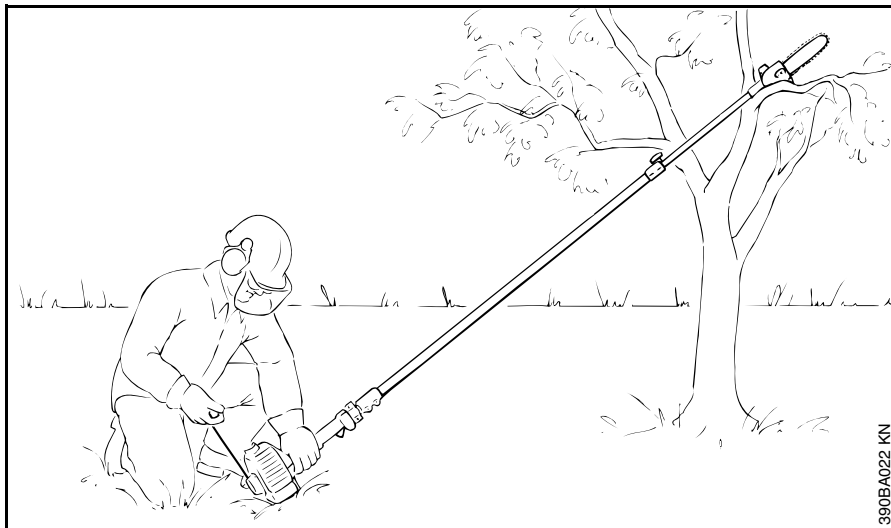

- Place the unit on the ground:
It must rest securely on the engine support and the hook.
 - Remove the chain guard.
Check that chain is not touching any object or the ground.
If necessary, rest the hook on a raised support (e.g. a branch, mound or something similar).
- ⚠ Check that nobody is standing within the working range of the pruner.
- Make sure you have a firm footing:
Press the unit **firmly** against the ground with your left hand on the fan housing. Your thumb should be under the fan housing.
- ⚙ Do not stand or kneel on the drive tube. – This will bend the tube and result in permanent damage to the telescopic shaft.

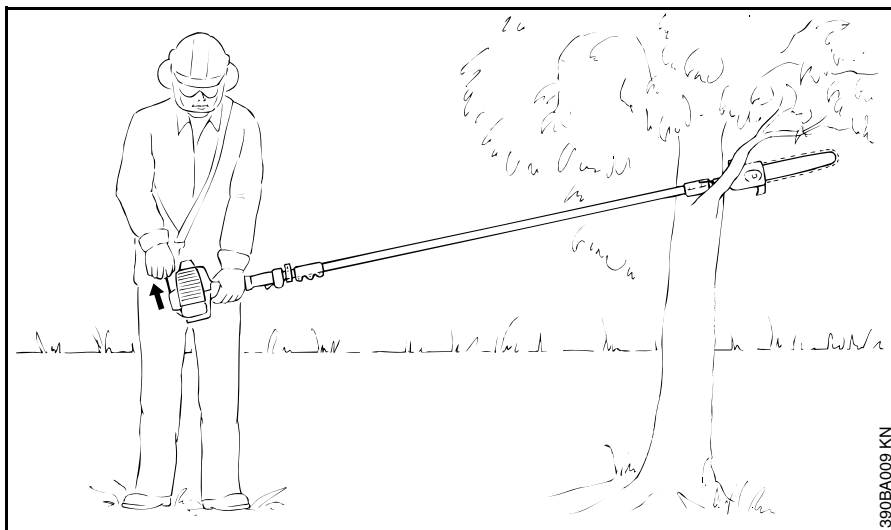

Alternative method:

- Remove the chain guard. Position the shaft on a branch so that it is held by the hook.
- Hold the unit **firmly** with your left hand around the fan housing – your thumb under the fan housing.

- Pull the starter grip slowly with your right hand until you feel it engage – and then give it a brisk strong pull. Do not pull out starter rope to full length – it might break.
- Do not let the starter grip snap back – guide it slowly into the housing so that the starter rope can rewind properly.

When engine begins to fire:

- Move choke lever to  and continue cranking



As soon as engine runs:

- Blip the throttle trigger – the slide control moves to the run position , and the engine returns to idling speed.

Make sure carburetor is correctly adjusted – chain must not run when engine is idling.

Your power pruner is ready for operation.

To shut down engine

- Move the slide control in direction of  to .

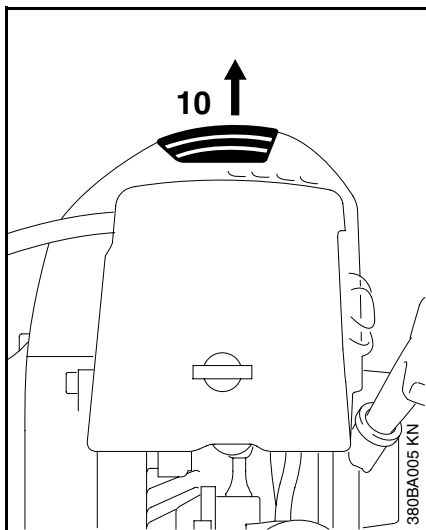

At very low outside temperatures

As soon as engine runs:

- Blip the throttle trigger – the slide control moves to the run position **I**, and the engine returns to idling speed.
- Open throttle slightly – warm up engine for short period.

If the engine does not start

If you did not move the choke lever to **II** quickly enough after the engine began to fire, the combustion chamber is flooded.

- Set choke lever to **II**.
- Set slide control, interlock lever and throttle trigger to starting throttle position.
- Start the engine – pull the starter rope briskly – 10 to 20 pulls may be necessary.

If the engine still does not start

- Move the slid control in direction of **t_{stop}** to **I**.
- Pull off the spark plug boot **(10)**.
- Unscrew and dry off the spark plug.
- Open the throttle fully.
- Pull the starter rope several times to clear the combustion chamber.
- Refit the spark plug and tighten it down to max. torque of 15 Nm (11lbf.ft) with combination wrench.

- Fit the spark plug and reconnect the spark plug boot.
- Move the slide control to **START**.
- Set choke lever to **II** even if engine is cold.
- Now start the engine.

Fuel tank run until dry

- After refueling, press the fuel pump bulb at least fives times – even if the bulb is filled with fuel.
- Set choke lever to suit engine temperature.
- Now start the engine!

Operating Instructions

During break-in period

A factory new machine should not be run at high revs (full throttle off load) for the first three tank fillings. This avoids unnecessary high loads during the break-in period. As all moving parts have to bed in during the break-in period, the frictional resistances in the engine are greater during this period. The engine develops its maximum power after about 5 to 15 tank fillings.

 Do not make the mixture leaner to achieve an apparent increase in power – this could damage the engine – see chapter “Adjusting the Carburetor”.

During operation

Check chain tension frequently!

A new chain has to be tensioned more often than one that has been in use for some time.

Cold chain

Tension is correct when the chain fits snugly against the underside of the bar and can still be pulled along the bar by hand.

Retension if necessary – see chapter “Tensioning the Saw Chain”.

Chain at operating temperature

The chain stretches and begins to sag. The drive links on the underside of the bar must not come out of the bar groove – the chain may otherwise jump off the bar.

Retension the chain – see chapter “Tensioning the Saw Chain”.

 Always slacken off the chain again after finishing work. The chain contracts as it cools down. If it is not slackened off, it may damage the crankshaft and bearings.

After a long period of full-throttle operation

Allow engine to run for a while at idle speed so that the heat in the engine can be dissipated by flow of cooling air. This protects engine-mounted components (ignition, carburetor) from thermal overload.

After finishing work

- Slacken off the chain if you have retensioned it at operating temperature during cutting work.

The chain contracts as it cools down. If it is not slackened off, it may damage the crankshaft and bearings.

Wait for engine to cool down. Drain the fuel tank. Store the machine in a dry place. Check tightness of nuts and screws (not adjusting screws) at regular intervals and retighten as necessary.

Cleaning the Air Filter

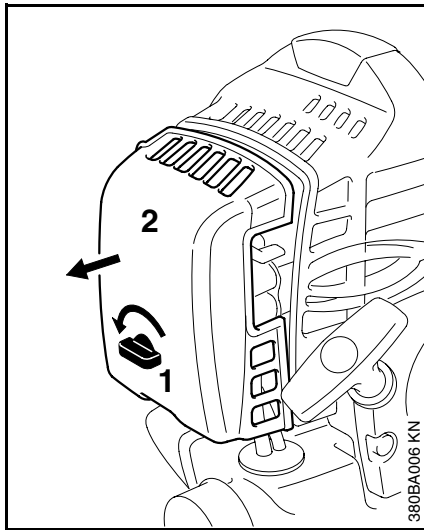

Dirty air filters reduce engine power increase fuel consumption and make starting more difficult.

If there is a noticeable loss of engine power

- Move the choke lever to **I**.
- Release screw (1) and remove the filter cover (2).
- Clean away loose dirt from around the filter.

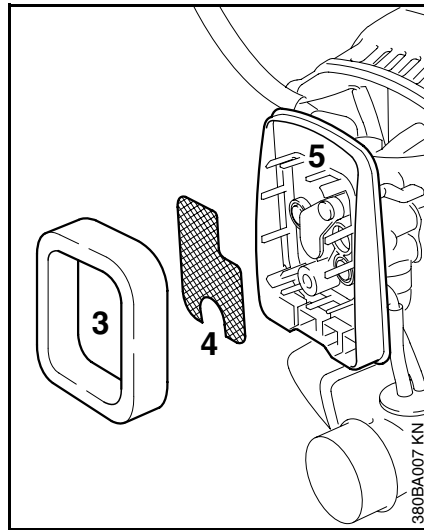

- Remove the foam element (3).
- Remove the metal screen (4) from the filter housing (5) **only** if it is dirty.
- Knock out the filter element and metal screen on the palm of your hand, blow out with compressed air or, if necessary, wash in a clean, non-flammable solution (e.g. warm soapy water) and then dry.

Always replace damaged parts!

- Install the metal screen in the filter housing first and then the foam element.
- Close the filter cover and tighten down the screw.

Motor Management

Exhaust emissions are controlled by the design of the fundamental engine parameters and components (e.g. carburation, ignition, timing and valve or port timing) without the addition of any major hardware.

Adjusting the Carburetor

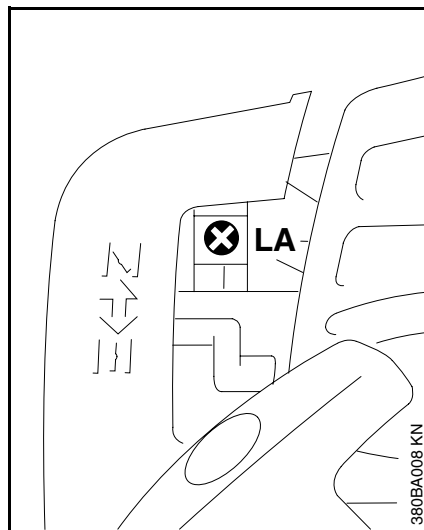

The carburetor is set at the factory to provide an optimum fuel-air mixture under all operating conditions.

Standard setting

- Check chain tension.
- Check air filter and install a new one if necessary.
- Check spark arresting screen and clean or replace as necessary.

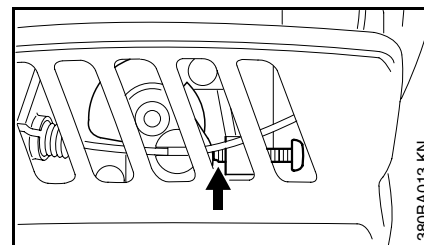

- Back off the idle speed screw (**LA**) counterclockwise until the end of the screw (see arrow) just disappears. Then turn the screw **6** full turns clockwise.

Adjusting idle speed

- Carry out standard setting.
- Start and warm up the engine.

Spark Arresting Screen in Muffler

Engine stops while idling

- Turn the idle speed screw (LA) slowly clockwise until the engine runs smoothly – the chain must not rotate.

Chain runs when engine is idling

- Turn the idle speed screw (LA) counterclockwise until chain stops running and then turn the screw about another **two full turns** in the same direction from that position.

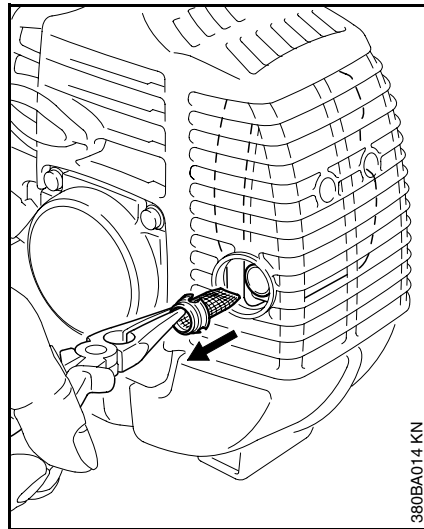

If the engine is low on power, check the spark arresting screen in the muffler.

- Pull the spark arresting screen off the stub.
- Clean spark arresting screen if necessary. If screen is damaged or coked up, fit a new one.
- Push the spark arresting screen on to the stub.

Checking the Spark Plug

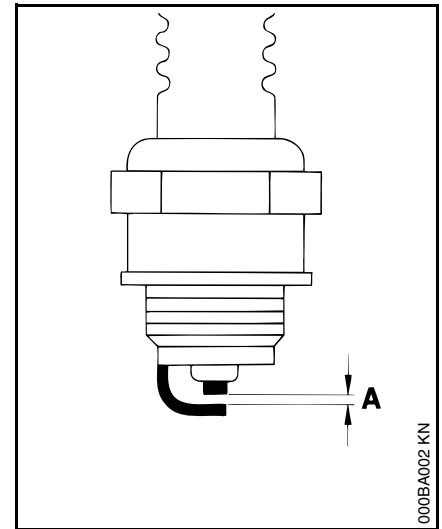

Wrong fuel mix (too much engine oil in the gasoline), a dirty air filter and unfavorable running conditions (mostly at part throttle etc.) affect the condition of the spark plug. These factors cause deposits to form on the insulator nose which may result in trouble in operation.

Rewind Starter

If engine is down on power, difficult to start or runs poorly at idling speed, first check the spark plug.

- Remove spark plug as described in chapter "Starting / Stopping the Engine".
- Clean dirty spark plug.
- Check electrode gap (**A**) and readjust if necessary – see "Specifications".
- Use only resistor type spark plugs of the approved range.

Rectify problems which have caused fouling of spark plug:

- Too much oil in fuel mix.
- Dirty air filter.
- Unfavorable running conditions, e.g. operating at part load.

Fit a new spark plug after approx. 100 operating hours

or earlier if the electrodes are badly eroded.

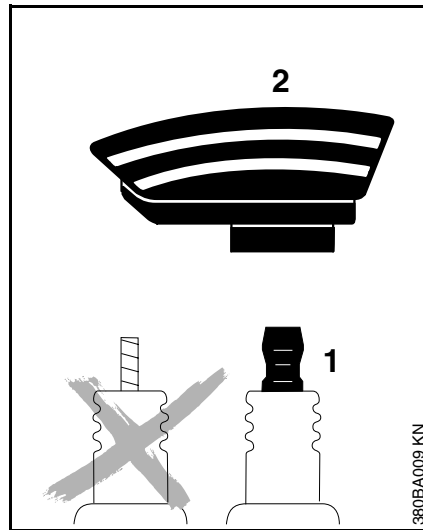

! To reduce the risk of fire and burn injury, use only spark plugs authorized by STIHL. Always press spark plug boot (**2**) snugly onto terminal (**1**) of the proper size. (Note: If terminal has detachable SAE adapter nut, it must be attached.) A loose connection between spark plug boot and ignition wire connector in the boot may create arcing that could ignite combustible fumes and cause a fire.

To help prolong the wear life of the starter rope, observe the following points:

- Pull the starter rope only in the direction specified.
- Do not pull the rope over the edge of the guide bush.
- Do not pull out the rope more than specified since it might break.
- Do not let the starter grip snap back, guide it slowly into the housing. See also chapter "Starting / Stopping the Engine"!

Replace a damaged starter rope in good time or have it replaced by your STIHL dealer!

Storing the Machine

For periods of about 3 months or longer:

- Drain and clean the fuel tank in a well ventilated area.
- Run engine until carburetor is dry, this helps prevent the carburetor diaphragms sticking together.
- Remove the saw chain and guide bar, clean them and spray with corrosion inhibiting oil.
- Thoroughly clean the machine, pay special attention to the cylinder fins and air filter.
- If you use a biological chain and bar lubricant, e.g. STIHL BioPlus, completely fill the chain oil tank.
- Store the machine in a dry and high or locked location, out of the reach of children and other unauthorized persons.

Checking Chain Sprocket

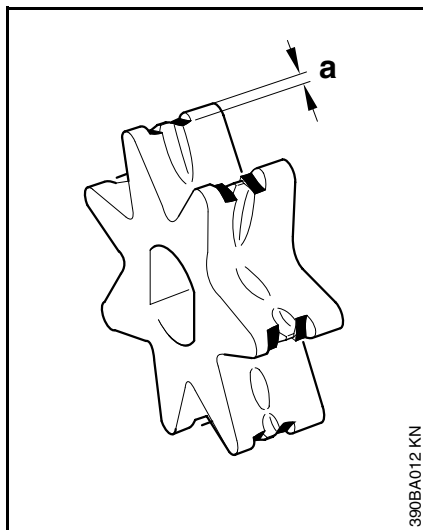

It is best to use two chains in rotation with one sprocket.

Use only original STIHL chain sprockets.

Replacing the chain sprocket

The chain sprocket is driven via a friction clutch. Therefore, have the chain sprocket replaced by an authorized STIHL servicing dealer.

Replace the chain sprocket after using two Oilomatic chains!



Replace the chain sprocket sooner if the wear marks (dimension a) on the sprocket are deeper than approx. 0.5 mm (1/64") since this would reduce the life of the chain.

Use gauge* 0000 893 4101 to check the depth of the wear marks.

* see „Guide to Using this Manual“

Taking Care of Guide Bar

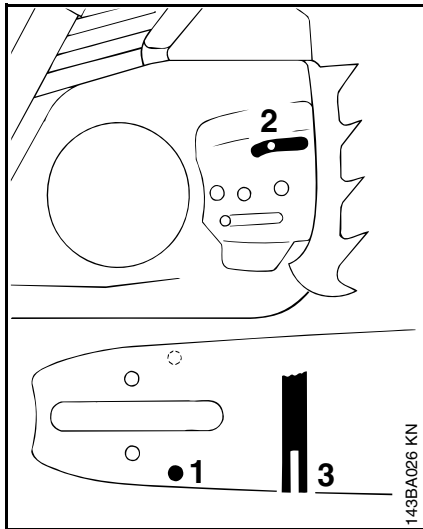

- **Turn the bar over** – every time you sharpen the chain – and every time you replace the chain – this avoids one-sided wear, especially at nose and underside of the bar.

Regularly clean

- 1 = oil inlet hole
- 2 = oil passage
- 3 = bar groove

- **Measure groove depth** – with scale on filing gauge** in area used most for cutting on Rollomatic bars.

Chain type	Chain pitch	Minimum groove depth
Picco-Mini	3/8" P	5.0 mm (0.20")

If groove depth is less than specified:

- Replace the guide bar.

The drive link tangs will otherwise scrape along the bottom of the groove – the cutters and tie straps will not ride on the rails.

Maintaining and Sharpening Saw Chain

Correctly sharpened chain

A properly sharpened chain slices through wood effortlessly and requires very little feed pressure.

Do not work with a dull or damaged chain as it will increase the physical effort required, produce unsatisfactory results and a higher rate of wear.

Clean and check your chain

for cracks in the links and damaged rivets – replace any damaged or worn parts of the chain and match the new parts to the shape and size of the original parts.

- ⚠ It is necessary to comply with the angles and dimensions specified below. If the saw **chain is incorrectly sharpened** – especially if the depth gauges are too low – there is an increased risk of kickback and resulting **injury!**

** see "Special Accessories"

💡 The pruner's saw chain cannot be locked in place on the guide bar as on a chainsaw. Therefore, it is best to remove the chain from the bar and resharpen it on a workshop sharpening tool (FG 2, HOS, USG).

- Select the appropriate sharpening tools for the chain pitch.

See "Specifications" for the permitted chain pitches.

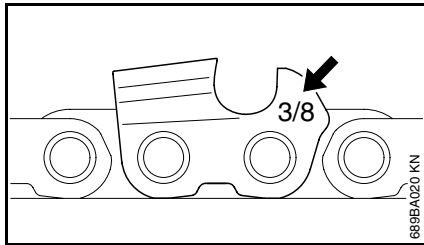

The chain pitch (e.g. 3/8) is marked on the depth gauge side of each cutter.

Use only special saw chain files!

Other files have the wrong shape and cut.

Select file diameter according to chain pitch

Chain pitch: 3/8" P (9.32 mm)

Round file

- Diameter: 5/32" (4.0 mm)

- Part No.: 5605 772 4006

You must also observe the following angles when resharpening the chain cutters.

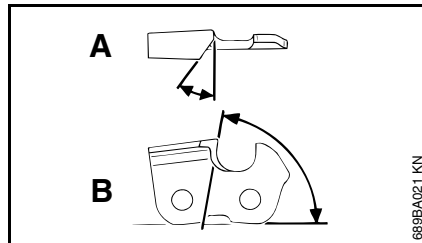

A = Filing angle

B = Side plate angle

Chain type	Angle (°)	
	A	B
Picco Micro Mini (PMN)	30	85

Cutter shapes:

Micro = Semi-chisel

Specified angles A and B are more readily obtained if recommended files or sharpening tools and correct settings are used.

Furthermore, the angles must be the same on all cutters. If angles are uneven the chain will run roughly, not in a straight line, wear quickly and break prematurely.

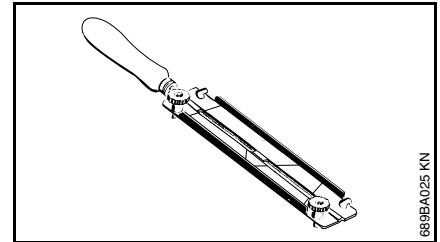

As these requirements can be met only after sufficient and constant practice:

Use a file holder!**

** see "Special Accessories"

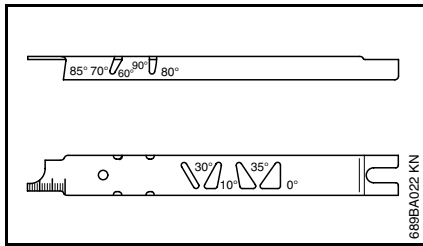

For checking angles

STIHL filing gauge – Part No. 0000 893 4000 – A universal tool for checking the filing and side plate angles, depth gauge setting and cutter length. Also cleans the guide bar groove and oil inlet hole.

File correctly

- If you use the FG 2 or USG: Remove the chain from the bar and sharpen according to instructions supplied with the tool.
- Sharpen chain frequently; take away as little metal as possible – two or three strokes of the file are usually enough.
- Always file from the inside to the outside of the cutter.

- The file only sharpens on the forward stroke – lift the file off the cutter on the backstroke.

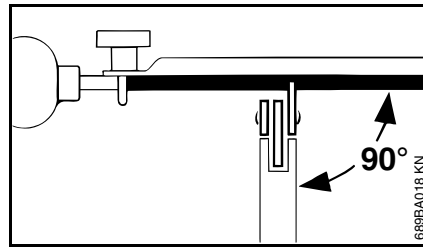

- Hold the file **horizontally** for all chain types (at right angle to side of guide bar) and file according to the angles marked on the filing tool.
- Avoid touching the tie straps and drive links with the file.
- Rotate the file at regular intervals while filing – this avoids one-sided wear.
- Use a piece of hardwood to remove burrs from cutting edge.
- Check angle with the filing gauge.

All cutters must be the same length

If the cutters are not the same length, they will have different heights. This makes the chain run roughly and increases the risk of breakage of the chain.

Find the shortest cutter and then file all other cutters back to the same length. This can be very time consuming – it is best to have this work done in a workshop on an electric grinder.

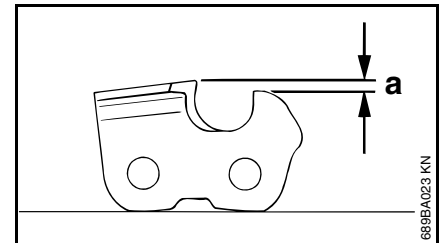

Depth gauge setting

The depth gauge determines the height at which the cutter enters the wood and thus the thickness of the chip removed. Distance between depth gauge and cutting edge:

$a = 0.45 \text{ mm (0.018")}$.

This setting may be increased by 0.2mm (0.008") for cutting softwood in mild weather season – no frost.

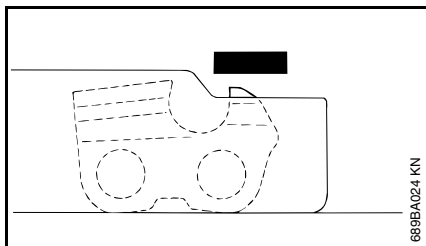

Lowering depth gauges

The depth gauge setting is reduced when the chain is sharpened because the top plate of the cutter slopes downward towards the back. Use filing gauge to check the setting every time you sharpen the chain (see illustration) and, if necessary, lower the depth gauge with a flat or triangular file so that it is level with the filing gauge.

Filing gauge for depth gauge setting of 0.45 mm (0.018"):
Part No. 0000 893 4000

Round off depth gauges parallel to the stamped marking.

- Use flat file –
Part No. 0814 252 3356
for lowering the depth gauges.

After sharpening

Clean the chain thoroughly, remove filings or grinding dust – lubricate the chain by immersing it in an oil bath.

Before long out-of-service period

Clean the chain with a brush and immerse it in an oil bath.

Please quote the following when ordering a new chain:

Chain type:	Picco Micro Mini
Chain pitch:	3/8" P
Number of drive links:	44
Bar length:	30 cm / 12 in

Maintenance Chart

Please note that the following maintenance intervals apply for normal operating conditions. If your daily working time is longer than normal or cutting conditions are difficult, shorten the specified intervals accordingly..		before starting work	after finishing work or daily	after each refueling stop	weekly	monthly	every 12 months	if problem	if damaged	as required
Complete machine	Visual inspection (condition, leaks)	X		X						
	Clean		X							
Throttle trigger, slide control	Check operation	X		X						
Air filter	Clean							X		X
	Replace								X	
Filter in fuel tank	Check							X		
	Replace						X		X	X
Fuel tank	Clean							X		X
Carburetor	Check idle adjustment – chain must not rotate	X		X						
	Readjust idle									X
Spark plug	Readjust electrode gap							X		
Cooling inlets	Clean				X					
Spark arresting screen in muffler*	Inspect		X					X		
	Clean or replace								X	X
All accessible screws and nuts (not adjusting screws)	Retighten									X
Anti-vibration element	Replace ¹⁾							X		
Chain lubrication	Check	X								
Saw chain	Inspect, also check sharpness	X		X						
	Check chain tension	X		X						
	Sharpen									X
Guide bar	Check (wear, damage)	X								
	Clean and turn over				X			X		
	Deburr				X					
	Replace								X	X
Chain sprocket	Check				X					
	Replace ¹⁾									X

¹⁾ STIHL dealer

* see "Guide to Using this Manual"

Parts and Controls

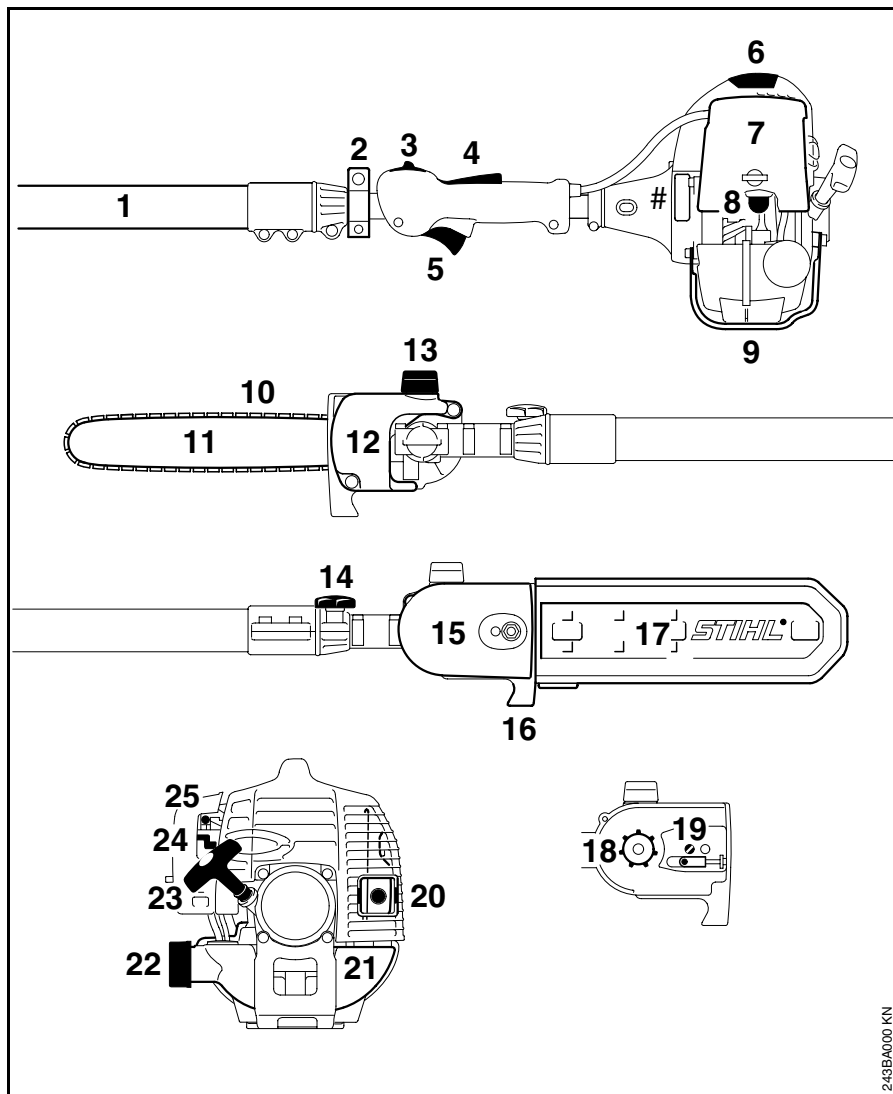

- 1 Telescopic shaft
- 2 Carrying ring
- 3 Slide control
- 4 Throttle trigger interlock
- 5 Throttle trigger
- 6 Spark plug boot
- 7 Air filter cover
- 8 Fuel pump
- 9 Machine support
- # Serial No.

- 10 Oilomatic saw chain
- 11 Guide bar
- 12 Oil tank
- 13 Oil filler cap

- 14 Clamp screw
- 15 Chain sprocket cover
- 16 Hook
- 17 Chain guard (scabbard)

- 18 Chain sprocket
- 19 Chain tensioner

- 20 Muffler
(with spark arresting screen)
- 21 Fuel tank
- 22 Fuel filler cap
- 23 Starter grip
- 24 Choke lever
- 25 Carburetor adjusting screws

Definitions

- 1. Telescopic Shaft**
Adjustable shaft enables machine's reach to be optimized.
 - 2. Carrying Ring**
The device to connect the pruner to the harness.
 - 3. Slide Control**
Starting throttle lock and stop switch. Keeps the throttle partially open during starting and switches the engine's ignition off and stops the engine.
 - 4. Throttle Trigger Interlock**
Must be depressed before the throttle trigger can be activated.
 - 5. Throttle Trigger**
Controls the speed of the engine.
 - 6. Spark Plug Boot**
Connects the spark plug to the ignition wire.
 - 7. Air Filter Cover**
Covers the air filter element.
 - 8. Fuel Pump**
Provides additional fuel feed for a cold start.
 - 9. Machine Support**
For resting machine on the ground.
 - 10. Oilomatic Saw Chain**
A loop consisting of cutters, tie straps and drive links.
 - 11. Guide Bar**
Supports and guides the saw chain.
 - 12. Oil Tank**
Tank for chain lubricating oil.
 - 13. Oil Filler Cap**
For closing the oil tank.
 - 14. Clamp Screw**
Has to be released to adjust length of telescopic shaft.
 - 15. Chain Sprocket Cover**
Covers the clutch and the sprocket.
 - 16. Hook**
For hooking machine to branch and pulling branches away.
 - 17. Chain Guard (Scabbard)**
Covers chain for transportation and during out-of-service periods.
 - 18. Chain Sprocket**
The toothed wheel that drives the saw chain.
 - 19. Chain Tensioner**
Permits precise adjustment of chain tension.
 - 20. Muffler (with spark arresting screen)**
Reduces engine exhaust noise and directs the exhaust gases. The spark arresting screen is designed to reduce the risk of fire.
 - 21. Fuel Tank**
For fuel and oil mixture.
 - 22. Fuel Filler Cap**
For closing the fuel tank.
 - 23. Starter Grip**
The grip of the pull starter, which is the device to start the engine.
 - 24. Choke Lever**
Eases engine starting by enriching mixture.
 - 25. Carburetor Adjusting Screws**
For tuning carburetor
- Guide Bar Nose**
The exposed end of the guide bar. (not illustrated, see chapter "Tensioning the Saw Chain").
- Clutch**
Couples engine to chain sprocket when engine is accelerated beyond idle speed (not illustrated).

Specifications

Engine

EPA:

The Emission Compliance Period referred to on the Emissions Compliance Label indicates the number of operating hours for which the engine has been shown to meet Federal emission requirements.

Category A = 300 hours, B = 125 hours, C = 50 hours

CARB:

The Emission Compliance Period used on the CARB Air Index Label indicates the terms:

Extended = 300 hours,
Intermediate = 125 hours,
Moderate = 50 hours

Engine

Single cylinder two-stroke engine

Displacement: 1.55 cu.in
(25.4 cm³)
Bore: 1.34 in (34 mm)
Stroke: 1.10 in (28 mm)
Engine power to
ISO 8893: 1.2 bhp (0.9 kW)
Idle speed: 3.000 rpm

Ignition System

Type: Electronic
magneto ignition
Spark plug
(suppressed): NGK CMR 7 A
Electrode gap: 0.02 in (0.5 mm)
Spark plug thread: M 10 x 1.0;
0.37 in long
(9.5 mm)

Fuel System

Carburetor: All position diaphragm
carburetor with integral fuel pump
Air filter: Foam element
and metal screen
Fuel tank capacity: 24 fl.oz (0.7 l)
Fuel mix: See "Fuel"

Cutting Attachment

Guide bar

- Type: Rollomatic with
sprocket nose
- Part No. 3005 000 3905
- Bar length: 30 cm (12")

Oilomatic chain

- Type: Picco Micro Mini
- Chain pitch: 9.32 mm (3/8"P)
- Drive link gauge: 1.1 mm
- Part No. 3987 000 0044

Chain sprocket

- Type: Spur sprocket
- Chain pitch: 3/8"P (9.32 mm)
- No. of teeth: 7
- Part No. 1206 642 1301

Chain lubrication

Fully automatic speed-controlled rotary
piston oil pump.
Oil tank capacity: 0.17 l
(0.36 US pt)

Weight

without bar and
chain, empty tanks: 15.4 lbs (7.0 kg)

Special Accessories

Safety glasses
Shoulder strap

Filing gauge	0000 893 4000
Flat file	0814 252 3356
File holder	5605 750 4327
Round file	
- Diameter	5/32" (4 mm)
- Part number	5605 772 4006
Gauge for checking chain sprocket	0000 893 4101
STIHL lubricating grease	
8oz/225g tube	0781 120 1111

Maintenance and Repairs

The user of this unit should carry out only the maintenance operations described in this manual. Other repair work may be performed only by an authorized STIHL dealer.

Warranty claims following repairs can be accepted only if the repair has been performed by an authorized STIHL dealer using original STIHL replacement parts.

Original STIHL parts can be identified by the STIHL part number, the **STIHL** logo and the STIHL parts symbol . The symbol may appear alone on small parts.

STIHL Incorporated Federal and California Emission Control Warranty Statement

Your Warranty Rights and Obligations

The U.S. Environmental Protection Agency (EPA), the California Air Resources Board (CARB) and STIHL Incorporated are pleased to explain the Emission Control System Warranty on your model year 2000 and later equipment type engine. In California, new small off-road engines must be designed, built and equipped to meet the State's stringent anti-smog standards. In other states, new 1997 and later model year small off-road equipment engines must be designed, built and equipped, at the time of sale, to meet the U.S. EPA regulations for small non road engines. The equipment engine must be free from defects in materials and workmanship which cause it to fail to conform with U.S. EPA standards for the first two years of engine use from the date of sale to the ultimate purchaser.

STIHL Incorporated must warrant the emission control system on your small off-road engine for the period of time listed below provided there has been no abuse, neglect or improper maintenance of your small off-road equipment engine.

Your emission control system includes parts such as the carburetor and the ignition system. Also included may be hoses, and connectors and other emission related assemblies.

Where a warrantable condition exists, STIHL Incorporated will repair your small off-road equipment engine at no cost to you, including diagnosis (if the diagnostic work is performed at an authorized dealer), parts, and labor.

Manufacturer's Warranty Coverage:

The small off-road equipment engines are warranted for two years in California. In other states, 1997 and later model year small off-road equipment engines are also warranted for two years. If any emission-related part on your engine is defective, the part will be repaired or replaced by STIHL Incorporated free of charge.

Owner's Warranty Responsibilities:

As the small off-road equipment engine owner, you are responsible for the performance of the required maintenance listed in your owner's manual. STIHL Incorporated recommends that you retain all receipts covering maintenance on your small off-road equipment engine, but STIHL Incorporated cannot deny warranty solely for the lack of receipts or for your failure to ensure the performance of all scheduled maintenance.

Any replacement part or service that is equivalent in performance and durability may be used in non-warranty maintenance or repairs, and shall not reduce the warranty obligations of the engine manufacturer.

As the small off-road equipment engine owner, you should be aware, however, that STIHL Incorporated may deny you warranty coverage if your small off-road equipment engine or a part has failed due to abuse, neglect, improper maintenance or unapproved modifications.

You are responsible for presenting your small off-road equipment engine to a STIHL service center as soon as a problem exists. The warranty repairs will be completed in a reasonable amount of time, not to exceed 30 days. If you have any questions regarding your warranty rights and responsibilities, please contact a STIHL customer service representative at 1-800-467-8445 or you can write to STIHL Inc., 536 Viking Drive, P.O. Box 2015, Virginia Beach, VA 23450-2015.

Coverage by STIHL Incorporated

STIHL Incorporated warrants to the ultimate purchaser and each subsequent purchaser that your small off-road equipment engine will be designed, built and equipped, at the time of sale, to meet all applicable regulations. STIHL Incorporated also warrants to the initial purchaser and each subsequent purchaser that your engine is free from defects in materials and workmanship which cause the engine to fail to conform with applicable regulations for a period of two years.

Warranty Period

The warranty periods will begin on the date the utility equipment engine is purchased by the initial purchaser and you have signed and sent back the warranty card to STIHL. If any emission related part on your engine is defective, the part will be replaced by STIHL Incorporated at no cost to the owner. Any warranted part which is not scheduled for replacement as required maintenance, or which is scheduled only for regular inspection to the effect of "repair or replace as necessary" will be warranted for the warranty period. Any warranted part which is scheduled for replacement as required maintenance will be warranted for the period of time up to the first scheduled replacement point for that part.

Diagnosis

You, as the owner, shall not be charged for diagnostic labor which leads to the determination that a warranted part is defective. However, if you claim warranty for a component and the machine is tested as non-defective, STIHL Incorporated will charge you for the cost of the emission test. Mechanical diagnostic work will be performed at an authorized STIHL servicing dealer. Emission test may be performed either at STIHL Incorporated or at any independent test laboratory.

Warranty Work

STIHL Incorporated shall remedy warranty defects at any authorized STIHL servicing dealer or warranty station. Any such work shall be free of charge to the owner if it is determined that a warranted part is defective. Any manufacturer-approved or equivalent replacement part may be used for any warranty maintenance or repairs on emission-related parts and must be provided without charge to the owner. STIHL Incorporated is liable for damages to other engine components caused by the failure of a warranted part still under warranty.

The California Air Resources Board's Emission Warranty Parts List specifically defines the emission-related warranted parts. These warranted parts are:

Carburetor
Choke (Cold start enrichment system)
Intake manifold
Air filter
Spark plug
Magneto or electronic ignition system (ignition module)
Catalytic converter (if applicable)
Fasteners

Where to make a claim for Warranty Service

Bring the product to any authorized STIHL servicing dealer and present the signed warranty card.

Maintenance Requirements

The maintenance instructions in this manual are based on the application of the recommended 2-stroke fuel-oil mixture (see also instruction "Fuel"). Deviations from this recommendation regarding quality and mixing ratio of fuel and oil may require shorter maintenance intervals.

Limitations

This Emission Control Systems Warranty shall not cover any of the following:

- repair or replacement required because of misuse, neglect or lack of required maintenance,
 - repairs improperly performed or replacements not conforming to STIHL Incorporated specifications that adversely affect performance and/or durability, and alterations or modifications not recommended or approved in writing by STIHL Incorporated,
- and
- replacement of parts and other services and adjustments necessary for required maintenance at and after the first scheduled replacement point.

Contenido

Guía para el uso de este manual ...	44	Accesorios especiales	81
Medidas de seguridad	45	Mantenimiento y reparación	81
Uso de la máquina	55	Declaración de garantía de	
Montaje de la barra y la cadena	57	STIHL Incorporated sobre	
Tensado de la cadena de sierra	58	sistemas de control de emisiones	
Revisión de tensión de la cadena ..	58	según normas Federales y del	
Combustible	59	Estado de California	82
Llenado de combustible	60		
Aceite de la cadena	61		
Llenado del tanque de aceite			
de la cadena	61		
Revisión de la lubricación			
de la cadena	62		
Ajuste del eje telescópico	62		
Colocación del arnés	62		
Arranque / parada del motor	63		
Instrucciones de manejo	67		
Limpieza del filtro de aire	68		
Manejo del motor	69		
Ajuste del carburador	69		
Chispero en silenciador	70		
Revisión de la bujía	70		
Cuerda de arranque	71		
Almacenamiento de la máquina	72		
Revisión de rueda dentada			
de cadena	72		
Cuidado de la barra guía	73		
Mantenimiento y afilado			
de la cadena de sierra	73		
Tabla de mantenimiento	77		
Piezas y controles	78		
Especificaciones	80		

El manejo de este podador de varilla sólo debe permitirse a personas que comprendan el contenido de este manual.

Para obtener el rendimiento y satisfacción máximos del podador de varilla STIHL, es importante leer y comprender las instrucciones de mantenimiento y las precauciones de seguridad, a partir de la página 45, antes de usarlo.

Comuníquese con el concesionario o distribuidor de STIHL si no se entiende alguna de las instrucciones dadas en el presente manual.

Advertencia

Dado que el podador de varilla es una herramienta de corte motorizada de gran velocidad y de largo alcance, es necesario tomar medidas especiales de seguridad para reducir el riesgo de lesiones.

El uso descuidado o inadecuado puede causar lesiones graves e incluso mortales.

La filosofía de STIHL es mejorar continuamente todos sus productos. Como resultado, de vez en cuando se llevan a cabo modificaciones y mejoramientos técnicos. Si las características de funcionamiento o la apariencia de su podador de varilla difieren de las descritas en este manual, comuníquese con el concesionario STIHL para obtener la información y ayuda que requiera.

STIHL®

Guía para el uso de este manual

Pictogramas

Todos los pictogramas que se encuentran en la máquina se muestran y explican en este manual.

Las instrucciones de uso y manipulación vienen acompañadas de ilustraciones.

Símbolos en el texto

Los pasos individuales o procedimientos descritos en el manual pueden haberse marcado en diferentes maneras:

- Paso o procedimiento sin referirse directamente a una ilustración.

Descripción del paso o procedimiento que se refiere directamente a la ilustración y contiene los números de referencia que aparecen en la ilustración.

Ejemplo:

Suelte el tornillo **(1)**

Palanca **(2)** ...

Además de las instrucciones de manejo, en este manual pueden encontrarse párrafos a los que usted debe prestar atención especial. Tales párrafos están marcados con los símbolos que se describen a continuación.

 Advertencia donde existe el riesgo de un accidente o lesiones personales o daños graves al equipo.

 Advertencia donde existe el riesgo de dañar la herramienta motorizada o los componentes individuales.

 Nota o sugerencia que no es esencial para el uso de la herramienta motorizada, pero puede ayudar al operador a comprender mejor la situación y mejorar su manera de manejar la herramienta.

 Nota o sugerencia sobre el procedimiento correcto con el fin de evitar dañar el medio ambiente.

✳ Equipo y características

Este manual de instrucciones abarca varios modelos con diferentes características. Los componentes que no se encuentran instalados en todos los modelos y aplicaciones correspondientes, están marcados con un * . Esos componentes son ofrecidos como accesorios especiales por el concesionario STIHL.

Mejoramientos técnicos

La filosofía de STIHL es mejorar continuamente todos sus productos. Como resultado de ello, periódicamente se introducen cambios de diseño y mejoras. Si las características de funcionamiento o la apariencia de su máquina difieren de las descritas en este manual, comuníquese con el concesionario STIHL para obtener la ayuda que requiera.

Por lo tanto, no podemos hacernos responsables por cambios, modificaciones o mejoras que no se incluyan en este manual.

Medidas de seguridad



El uso de cualquier podador de varilla puede ser peligroso. La cadena del podador tiene muchos cortadores afilados. Si los cortadores entran en contacto con alguna parte del cuerpo del operador, le causarán una herida, aunque la cadena esté detenida. A aceleración máxima, la cadena puede alcanzar una velocidad de 30 m/s (68 millas/h). Es importante que usted lea, comprenda bien y respete las siguientes advertencias y medidas de seguridad. Lea el manual del usuario y las instrucciones de seguridad periódicamente.

Todas las medidas de seguridad que por lo general se toman cuando se trabaja con un hacha o sierra manual también son aplicables al manejo de los podadores. Dado que el podador de varilla es una herramienta de corte motorizada de gran velocidad y de alcance largo, es necesario tomar medidas especiales de seguridad para reducir el riesgo de lesiones.

Pida a su concesionario STIHL que le enseñe el manejo del podador de varilla. Respete todas las disposiciones, reglamentos y normas de seguridad locales del caso.

Advertencia

Nunca permita a los niños que usen un podador. No se debe permitir la proximidad de otros, especialmente niños y animales, donde se esté utilizando el podador de varilla. Nunca deje el podador de varilla funcionando sin vigilancia.

El usuario del podador de varilla es responsable por los accidentes o riesgos a terceros y a la propiedad.



No preste ni alquile nunca el podador de varilla sin entregar el manual del usuario. Asegúrese que todas las personas que utilicen el podador de varilla lean y comprendan la información contenida en este manual.

Las medidas de seguridad y avisos contenidos en este manual se refieren al uso de todos los podadores de varilla de STIHL. Los distintos modelos pueden contar con piezas y controles diferentes. Vea la sección correspondiente de su manual del usuario para tener una descripción de los controles y la función de cada componente de su modelo de podador.

El uso seguro de un podador de varilla atañe a

1. el operador
2. el podador de varilla
3. el uso del podador de varilla.

EL OPERADOR

Condición física

Usted debe estar en buenas condiciones físicas y psíquicas y no encontrarse bajo la influencia de ninguna sustancia (drogas, alcohol) que le pueda perjudicar la vista, destreza o juicio.

No maneje el podador de varilla cuando está fatigado. Esté alerta. Si se cansa durante el manejo del podador de varilla, tómese un descanso. El cansancio puede provocar una pérdida del control. El uso de cualquier podador de varilla es fatigoso. Si no se cuenta con la fuerza física suficiente para mantener el podador bajo control, no lo use. Si usted padece de alguna dolencia que pueda ser agravada por la fatiga, consulte a su médico antes de utilizar el podador de varilla.

Advertencia

El uso prolongado de un podador de varilla (u otras máquinas) expone al operador a vibraciones que pueden provocar el fenómeno de Raynaud (dedos blancos) o el síndrome del túnel del carpio. Estas condiciones reducen la capacidad manual de sentir y regular la temperatura, producen entumecimiento y ardor y pueden provocar trastornos nerviosos y circulatorios, así como necrosis de los tejidos.

No se conocen todos los factores que contribuyen a la enfermedad de Raynaud, pero el clima frío, el fumar y las enfermedades o condiciones físicas que afectan los vasos sanguíneos y la circulación de la sangre, como asimismo los niveles altos de vibración y períodos prolongados de exposición a la vibración son mencionados como factores en el desarrollo de la enfermedad de Raynaud. Por lo tanto, para reducir el riesgo de la enfermedad de dedos blancos y del síndrome del túnel del carpio, sírvase notar lo siguiente:

- La mayor parte de las herramientas motorizadas de STIHL se ofrecen con un sistema antivibración ("AV") cuyo propósito es reducir la transmisión de las vibraciones creadas por el motor a las manos del operador. Se recomienda el uso del sistema AV a aquellas personas que utilizan herramientas motorizadas en forma constante y regular.

- Use guantes y mantenga las manos abrigadas.
- Mantenga el sistema AV en buen estado. Un podador de varilla con los componentes flojos o con amortiguadores AV dañados o desgastados también tendrá tendencia a tener niveles más altos de vibración.
- Agarre firmemente los mangos en todo momento, pero no los apriete con fuerza constante y excesiva; tómese descansos frecuentes.

Todas las precauciones antes mencionadas no le garantizan que va a estar totalmente protegido contra la enfermedad de Raynaud o el síndrome del túnel del carpio. Por lo tanto, los operadores constantes y regulares deben revisar con frecuencia el estado de sus manos y dedos. Si aparece alguno de los síntomas arriba mencionados, consulte inmediatamente al médico.

Advertencia

El sistema de encendido de la máquina produce un campo electromagnético de intensidad muy baja.

El mismo puede interferir con algunos tipos de marcapasos. Para reducir el riesgo de lesiones graves o mortales, las personas portadoras de marcapasos deben consultar a sus médicos y al fabricante del marcapasos antes de usar esta máquina.

Vestimenta adecuada



La ropa debe ser de confección fuerte y ajustada, pero no tanto que impida la completa libertad de movimiento. Evite el uso de chaquetas sueltas, bufandas, corbatas, joyas, pantalones acampanados o con vueltas, pelo largo suelto o cualquier cosa que pueda engancharse en el podador o matorrales. Vístase con un mono o con pantalones de mezclilla con refuerzos resistentes a cortaduras.



Use guantes para mejorar la empuñadura y protegerse las manos al manipular el podador de varilla y la cadena de sierra. Se recomienda usar guantes gruesos y antideslizantes.



Una buena base de apoyo es indispensable cuando se maneja el podador de varilla. Póngase botas gruesas con suela antideslizante.

Recomendamos las botas de seguridad con puntera de acero.



Para reducir el riesgo de lesionarse los ojos, nunca maneje el podador de varilla si no tiene puestas gafas o anteojos de seguridad bien ajustados con una protección adecuada en las partes superior y laterales que satisfagan la norma ANSI Z 87.1.

Para evitar lesionarse el rostro, STIHL recomienda también usar un protector de rostro o rejilla sobre las gafas o anteojos de seguridad.

Usar un casco aprobado para reducir el riesgo de lesionarse la cabeza. El ruido del podador puede dañar sus oídos. Siempre use amortiguadores del ruido (tapones u orejeras) para reducir el riesgo de pérdida del oído. Los usuarios constantes y regulares deben someterse con frecuencia a un examen o control auditivo.

EL PODADOR DE VARILLA

Para las ilustraciones y definiciones de los componentes del podador de varilla, vea "Piezas y controles" y "Definiciones".

⚠ Advertencia

Nunca modifique, de ninguna manera, un podador de varilla. Utilice únicamente los accesorios y repuestos suministrados por STIHL o expresamente autorizados por STIHL para usarse con los modelos específicos de podadores de varilla de STIHL. Si bien es posible conectar al motor de STIHL ciertos accesorios no autorizados, su uso puede ser, en la práctica, extremadamente peligroso.

Utilice la máquina únicamente con la cadena y la barra guía recomendadas – una barra más larga dificulta el control de la máquina.

USO DE LA MÁQUINA

Transporte del podador de varilla

⚠ Advertencia

Antes de apoyar el podador de varilla en el suelo o de acarrearlo, apague el motor. El acarrear el podador de varilla con el motor funcionando es extremadamente peligroso. La aceleración accidental del motor puede causar la rotación de la cadena.

⚠ Advertencia

Durante el funcionamiento, el silenciador del motor y el material que lo rodea se calientan a temperaturas sumamente altas. Evite tocar el silenciador caliente – ¡puede sufrir quemaduras graves!

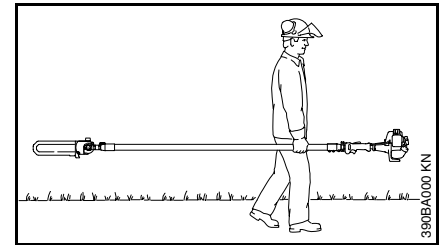

Por mano: Cuando acarree el podador a mano, apague el motor y colóquelo en la posición correcta. El protector de la cadena (funda) debe estar cubriendo la cadena y la barra guía, la cual debe estar apuntando hacia atrás. Cuando acarree el podador de varilla, la barra debe quedar detrás de usted.

Por vehículo: Cuando transporte la máquina en un vehículo, mantenga la cadena y la barra cubiertas con la funda de la cadena. Sujete el podador debidamente para impedir que se vuelque, derrame combustible y dañe el podador.

Preparación para el uso del podador de varilla

Quite el protector de la cadena e inspeccione para verificar que está en buenas condiciones de funcionamiento. Para el armado, siga el procedimiento descrito en el capítulo "Montaje de la barra y la cadena" en su manual del usuario.

La cadena Oilomatic, la barra guía y la rueda dentada STIHL deben coincidir entre sí en cuanto a calibre y paso.

Advertencia

La tensión adecuada de la cadena es extremadamente importante. Para evitar el ajuste inadecuado, ejecute los procedimientos de tensado tal como se describen en su manual. Siempre asegúrese que la tuerca o tuercas hexagonales para la cubierta de la rueda dentada quedan firmemente apretadas después de tensar la cadena. Nunca arranque el podador de varilla mientras la cubierta de la rueda dentada está suelta. Compruebe la tensión de la cadena una vez más después de apretar la tuerca o tuercas y de allí en adelante en intervalos regulares (cada vez que se apague el podador de varilla). Si durante el corte la cadena llega a aflojarse, apague el motor y ajuste la tensión. ¡Nunca trate de tensar la cadena mientras el motor está funcionando!

Llenado de combustible

El podador de varilla de STIHL utiliza una mezcla de aceite-gasolina como combustible (vea el capítulo "Combustible" en el manual del usuario).

Advertencia

La gasolina es un combustible muy inflamable. Si se derrama y arde a causa de una chispa u otra fuente de ignición, puede provocar un incendio y quemaduras graves o daños a la propiedad. Tenga sumo cuidado cuando manipule gasolina o la mezcla de combustible.



Para reducir el riesgo de incendio o de quemaduras, no fume mientras está utilizando la máquina o se encuentre situado cerca de ella. Puede escapar vapor inflamable del sistema de combustible.

Es posible que se produzca polvo (por ejemplo, serrín), vapor (por ejemplo, niebla de aceite del sistema de lubricación de la cadena) y humo conteniendo sustancias químicas cuando se utiliza esta máquina. Estas sustancias pueden causar lesiones graves y riesgos para la salud, tales como enfermedades respiratorias, cáncer, defectos de nacimiento o daño hereditario.

Si se desconoce los riesgos asociados con las posibles emisiones de polvo, vapor y humo, obtenga la información pertinente del contratista o de un organismo de control responsable.

Si es imposible evitar la generación de cantidades considerables de polvo, vapor o humo a pesar de emplear técnicas de trabajo apropiadas, se recomienda que el operador y las personas en la cercanía usen respiradores aprobados para las sustancias en cuestión.

Instrucciones para el llenado de combustible

Llene el podador de varilla con combustible en lugares al aire libre bien ventilados.

Siempre apague el motor y deje que se enfríe antes de llenar de combustible. Dependiendo del combustible utilizado, de las condiciones climáticas y del sistema de ventilación del tanque, es posible que se forme vapor de gasolina a presión dentro del tanque de gasolina de los motores de dos tiempos.

Para reducir el riesgo de quemaduras, así como otras lesiones corporales ocasionadas por los escapes de vapor de gasolina y otras emanaciones, quite la tapa de llenado de combustible de la máquina STIHL cuidadosamente de modo que la presión que se pueda haber acumulado en el tanque se disipe lentamente. Nunca quite la tapa de llenado de combustible mientras el motor está funcionando.

Elija una superficie despejada para llenar el tanque y aléjese 3 m (10 pies) por lo menos del lugar en que lo haya llenado antes de arrancar el motor. Limpie los derrames de combustible antes de arrancar el podador y compruebe que no existen fugas.

Compruebe que no existen fugas de combustible mientras llena el tanque y durante el funcionamiento de la máquina. Si detecta alguna fuga de combustible o aceite, no arranque el motor ni lo haga funcionar sin antes reparar la fuga y limpiar el combustible derramado. Tenga cuidado de no mancharse la ropa con combustible. Si la mancha, cámbiesela inmediatamente.

Advertencia



Las vibraciones de la máquina pueden aflojar una tapa de combustible que ha quedado mal apretada, o simplemente soltarla y derramar combustible.

Para reducir el riesgo de derrames e incendio, apriete la tapa de combustible a mano con la mayor fuerza posible. Revise periódicamente que la tapa de combustible esté apretada.

Arranque

Advertencia

El podador de varilla es una máquina que debe ser manejada por solamente una persona. No deje que otras personas se acerquen mientras el podador de varilla está funcionando. Mantener a las demás personas a no menos de 15 m (50 pies) de distancia. Ponga en marcha y maneje el podador de varilla sin ayuda de nadie.

Para las instrucciones específicas de arranque, vea la sección correspondiente en el manual del usuario. Los métodos correctos de arranque reducen el riesgo de sufrir lesiones.

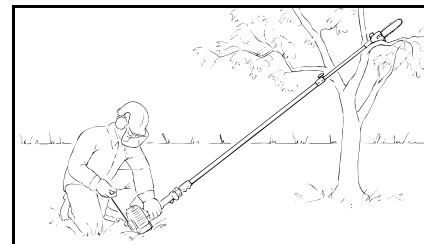

Coloque el podador de varilla sobre suelo firme u otra superficie dura en una zona despejada, o en la posición alternativa mostrada en la ilustración anterior. Mantenga buen equilibrio con los pies bien apoyados.

Advertencia

Para reducir el riesgo de lesiones causadas por la pérdida de control, asegúrese que la barra guía y la cadena estén alejadas del cuerpo y de todos los demás obstáculos y objetos, incluido el suelo. Después de arrancar, la velocidad del motor con el bloqueo de aceleración de arranque activado será lo suficientemente rápida para que el embrague engrane la rueda dentada y haga girar la cadena. Nunca intente arrancar el podador de varilla mientras la barra guía está dentro de una ranura de corte o entalla.

Cuando tire del mango de arranque, no enrolle la cuerda de arranque alrededor de la mano. No deje que el mango vuelva por sí solo a su posición original, sino guíe lentamente la cuerda con la mano para que se enrolle correctamente. Si no ejecuta este procedimiento puede lastimarse la mano o los dedos y también dañar el mecanismo de arranque.

Ajustes importantes

⚠ Advertencia

Para reducir el riesgo de lesiones personales debido a la pérdida de control o al contacto con la cadena en movimiento, no use un podador cuya velocidad de ralenti está mal regulada. Cuando el ralenti está correctamente regulado, la cadena no debe girar.

Para instrucciones cómo ajustar el ralenti, vea la sección correspondiente en el manual del usuario. Si no puede regular correctamente el ralenti, pida a su concesionario STIHL que revise el podador y haga los ajustes o reparaciones correspondientes.

Después de ajustar la cadena, arranque el podador de varilla, deje que el motor funcione por un rato y después apáguelo y vuelva a comprobar la tensión de la cadena. Es importante mantener la cadena correctamente tensada.

Condiciones de trabajo

¡Peligro! ¡Riesgo de electrocución!



Este podador de varilla no está aislado contra las sacudidas eléctricas. El acercarse o tocar líneas de energía eléctrica con el podador puede causar

la muerte o lesiones corporales graves como consecuencia de una sacudida eléctrica.

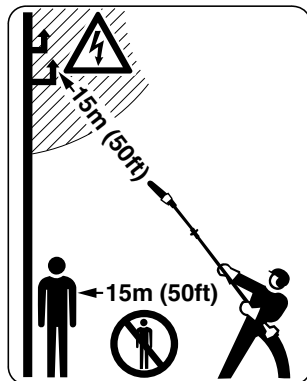

La electricidad puede saltar de un punto a otro al formar arcos en el aire. Los niveles altos de voltaje aumentan la distancia sobre la cual la electricidad puede formar arcos. La electricidad también puede conducirse por las ramas de un árbol, especialmente si éstas están húmedas. Guarde una distancia no menor de 15 m (50 pies) entre el podador (incluyendo las ramas con las cuales tenga contacto) y todas las líneas que conduzcan corriente eléctrica.

Antes de trabajar a una distancia menor, comuníquese con la empresa de servicio eléctrico y comprobar que se haya interrumpido el suministro eléctrico.

⚠ Advertencia

El podador de varilla tiene alcance largo. Para reducir el riesgo de que otras personas sufran lesiones graves o mortales causadas por la caída o lanzamiento de objetos, o el contacto inesperado con la cadena móvil del podador, siempre mantenga a las demás personas a una distancia no menor de 15 m (50 pies) del podador cuando se encuentre en marcha. Utilice el podador de varilla solamente en lugares al aire libre bien ventilados.

⚠ Advertencia



El podador de varilla emite gases de escape tóxicos apenas el motor de combustión empieza a funcionar. Estos gases (por ej., monóxido de carbono) pueden ser incoloros e inodoros.

¡Para reducir el riesgo de sufrir lesiones graves o mortales por respirar gases tóxicos, nunca haga funcionar el podador de varilla puertas adentro o en lugares mal ventilados!

⚠ Advertencia

El uso de este producto (incluido el afilado de la cadena de sierra) puede generar polvo y vapores que contienen productos químicos considerados como causantes de enfermedades respiratorias, cáncer, defectos de nacimiento u otra toxicidad reproductora. Si usted desconoce los riesgos asociados con el polvo o vapor en cuestión, consulte con su empleador, autoridades gubernamentales tales como OSHA y NIOSH y otras fuentes de información sobre materiales peligrosos. Por ejemplo, el Estado de California y algunas otras autoridades han publicado varias listas de sustancias carcinógenas, de toxicidad reproductora, etc. Siempre que sea posible, trate de controlar el polvo (tal como el aserrín), la neblina (tal como la neblina de aceite producida por la lubricación de la cadena) y los vapores en su punto de origen.

Al respecto, emplee buenas prácticas de trabajo y siga las recomendaciones de OSHA/NIOSH y asociaciones laborales y comerciales. En los casos en que no se puede evitar la inhalación del polvo, la niebla y los vapores, el operador y cualquier persona que se encuentre cerca siempre deben usar un respirador aprobado por NIOSH/MSHA para el material en uso.

⚠ Advertencia

La aspiración de polvo de asbesto es peligrosa y puede causar lesiones graves o mortales, enfermedades de las vías respiratorias o cáncer. El uso y la eliminación de los productos que contienen asbesto están estrictamente reglamentados por OSHA y el Organismo para la Protección del Medio Ambiente (EPA) de los EE.UU. No corte ni mueva el asbesto, los productos que contengan asbesto (por ej., tabiques de cartón-yeso u otros productos de construcción), o productos tales como tubería envuelta o cubierta con aislante de asbesto. Si por cualquier motivo cree que está cortando asbesto, póngase en contacto inmediatamente con su empleador o un representante de OSHA local.

⚠ Advertencia

El silenciador y otros componentes del motor (por ej., aletas del cilindro, bujía) se calientan durante el funcionamiento y permanecen calientes por un buen rato después de apagar el motor. Para reducir el riesgo de quemaduras, no toque el silenciador y otros componentes mientras están calientes.

Maneje el podador solamente en condiciones de buena visibilidad y a la luz del día. No trabaje solo. Manténgase a una distancia que le permita comunicarse con otras personas en caso de necesitar ayuda.

⚠ Advertencia

Proceda con sumo cuidado cuando trabaje en condiciones climáticas húmedas o frías o en superficies resbalosas (lluvia, nieve, hielo). Interrumpa el trabajo cuando hay condiciones de mucho viento, tormenta o lluvia intensa.

⚠ Advertencia

Para evitar tropezarse, esté atento a los obstáculos tales como tocones, raíces o rocas, y a los agujeros o zanjas. Sea precavido cuando trabaje en declives o terreno irregular.



⚠ Advertencia

Para reducir el riesgo de sufrir lesiones graves o mortales causadas por la pérdida del control, nunca intente manejar el podador de varilla con una sola mano. Siempre sujete el podador de varilla firmemente con las dos manos.

Cierre firmemente los dedos alrededor del mango y del eje, manteniéndolos bien apoyados entre el pulgar y dedo índice.

Mantenga las manos en esta posición para guardar el control del podador de varilla en todo momento. Asegúrese que el mango y el eje estén en buenas condiciones y sin humedad, resina, aceite o grasa. Coloque la mano izquierda sobre el mango delantero y la derecha sobre el mango trasero y el gatillo de aceleración. Las personas que trabajan con la mano izquierda (zurdos) también deben seguir estas instrucciones.

⚠ Advertencia

No maneje el podador de varilla con el bloqueo del gatillo de aceleración activado. La operación de corte con el bloqueo del gatillo de aceleración activado no permite al operador tener control adecuado de la velocidad del podador de varilla o la cadena. Siempre corte con el motor a aceleración máxima.

⚠ Advertencia

No toque la cadena con la mano u otra parte del cuerpo cuando el motor está funcionando, aunque la cadena no esté girando. La cadena sigue girando por un rato después que se suelta el gatillo de aceleración.

No corte ningún material que no sea madera u objetos de madera. Utilice el podador solamente para recortar ramas. Esta máquina no está diseñada para talar troncos. No está diseñada para ser utilizada como palanca o pala en las ramas, raíces u otros objetos.

Quando se recortan ramas, asegúrese que la cadena no toque ninguna materia extraña como por ejemplo rocas, cercas, clavos y cosas por el estilo. Tales objetos pueden ser lanzados y lesionar al operador o a terceros y dañar la cadena de sierra.

⚠ Advertencia

Para mantener el control del podador de varilla, siempre tenga bien apoyados los pies. No trabaje sobre una escalera, en un árbol o cualquier otro punto de apoyo que no sea seguro. Si se va a trabajar a una altura de más de 4,5 m (15 pies), utilice un canasto elevador.

Podador de varilla con eje ajustable: Alargar el eje sólo lo necesario para el trabajo deseado.

⚠ Advertencia

No ejerza presión sobre el podador de varilla cuando llegue al final del corte. La presión puede hacer que la barra y la cadena en movimiento salten fuera de la ranura de corte o entalla, perdiéndose el control y golpeando al operador o algún otro objeto.

⚠ Advertencia

Antes de recortar las ramas, despeje de zona de trabajo las ramas y matorrales que puedan causar interferencia. Después, establezca una ruta de escape y retire todos los obstáculos.

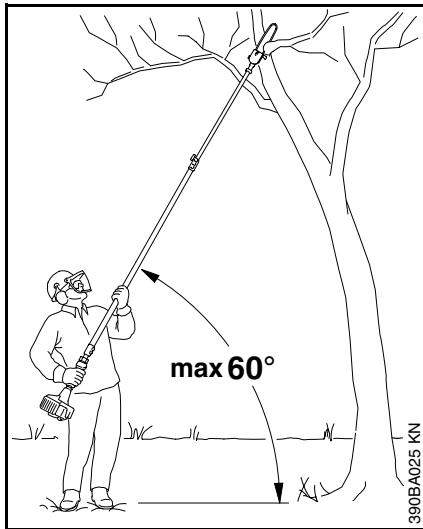

Mantenga despejada la zona de trabajo – quite las ramas caídas. Coloque todas las herramientas y equipo a una distancia prudente de las ramas recortadas, pero no en la ruta de escape.

⚠ Advertencia

Para reducir el riesgo de lesiones personales o mortales causadas por la caída de objetos, no haga cortes directamente sobre su cuerpo. Sostenga el podador de varilla a un ángulo no mayor que 60° respecto a la horizontal (vea la ilustración). Los objetos pueden caer en direcciones no anticipadas. ¡No se pare directamente debajo de la rama que es está recortando!

Esté atento a la caída de las ramas. Tan pronto la rama recortada empieza a caer, apártese y guarde una distancia prudente de la rama caída.

⚠ Advertencia

Siempre observe la condición general del árbol. Busque evidencia de deterioro y pudrición en el tronco y en las ramas. Si está podrido en su interior, podría romperse repentinamente y caer hacia el operador cuando está siendo recortado. Siempre busque las ramas quebradas o muertas que puedan soltarse con la vibración y caerle encima. Si la rama es gruesa o pesada, haga un corte de distensión no muy profundo en la parte inferior de la rama antes de cortarla por su parte superior para evitar que la rama se parta. Siempre saque la máquina del corte con la cadena todavía en marcha para reducir la posibilidad de atrapar el accesorio de corte.

Si la barra queda aprisionada en la rama de modo que la cadena ya no pueda moverse, apague el podador y mueva la rama con cuidado para aflojar la estricción y liberar la barra.

MANTENIMIENTO, REPARACION Y ALMACENAMIENTO

⚠ Advertencia

Los trabajos de mantenimiento, reemplazo o reparación de los dispositivos y sistemas de control de emisiones de escape pueden ser realizados por cualquier taller o técnico de motores no diseñados para vehículos. Sin embargo, si usted está reclamando servicio de garantía para algún componente que no ha sido reparado o mantenido debidamente, o cuando se utilizan repuestos no autorizados, STIHL puede denegar la garantía.

No maneje nunca un podador de varilla que está dañado, mal ajustado o que no fue armado debidamente. Siga las instrucciones para el mantenimiento y reparación indicadas en la sección correspondiente en su manual del usuario, especialmente aquéllas en los capítulos de "Montaje de la barra y la cadena", "Mantenimiento y afilado de la cadena".

⚠ Advertencia

Utilice solamente piezas de repuesto de STIHL para el mantenimiento y reparación. La utilización de piezas fabricadas por otras empresas puede causar lesiones graves o mortales.

 **Advertencia**

Siempre apague el motor y asegúrese de que la cadena está detenida antes de hacer trabajos de ajuste, mantenimiento o reparación, así como cambiar la cadena de la sierra o limpiar el podador. No intente hacer ningún trabajo de mantenimiento o reparación que no esté descrito en su manual del usuario. Este tipo de trabajo debe realizarse únicamente en el taller de servicio de STIHL.

 **Advertencia**

No pruebe nunca el sistema de encendido con el cable de encendido desconectado de la bujía, o sin tener bien instalada la bujía, ya que las chispas al descubierto pueden causar un incendio.

 **Advertencia**

Para reducir el riesgo de incendio y de quemaduras, utilice solamente las bujías autorizadas por STIHL. Siempre inserte el casquillo de la bujía bien apretado en el borne de la bujía del tamaño adecuado. (Nota: Si el borne tiene una tuerca adaptadora SAE desmontable, tiene que ser instalada.)

Una conexión suelta entre el casquillo de la bujía y el conector del cable de encendido en el casquillo puede crear un arco voltaico y encender los vapores del combustible, provocando un incendio. Mantenga la bujía limpia, y asegúrese que el conductor de encendido esté en buen estado.

 **Advertencia**

No maneje nunca el podador de varilla si el silenciador está dañado, se ha perdido o si fue modificado. Un silenciador mal cuidado aumenta el riesgo de incendio y puede causar pérdida del oído. No toque nunca un silenciador caliente, puede quemarse. Si el silenciador está equipado con un chispero para reducir el riesgo de incendio (por ejemplo, en EE.UU., Canadá y Australia), no maneje nunca el podador de varilla si le falta el chispero o si el mismo está dañado. Recuerde que el riesgo de incendios forestales es mayor durante las estaciones calurosas y secas.

Mantenga limpias la cadena, la barra y la rueda dentada; sustituya las ruedas o cadenas desgastadas. Mantenga afilada la cadena. Podrá notar que la cadena está desafilada cuando la madera fácil de cortar exige gran esfuerzo y cuando aparecen marcas de quemaduras en la madera.

Mantenga la cadena correctamente tensada. Apriete todas las tuercas, pernos y tornillos, excepto los tornillos de ajuste del carburador, antes de cada uso.

Además, es imprescindible seguir el programa de mantenimiento diario indicado en el manual del usuario del podador de varilla STIHL. Guarde el podador de varilla en un lugar seco y lejos del alcance de los niños. Antes de guardar la máquina durante un período de más de algunos días, siempre vacíe el tanque de combustible.

Para todo trabajo de mantenimiento, sírvase consultar la tabla de mantenimiento y **la declaración de garantía** que se encuentra al final de este manual.

Guarde el combustible y el aceite de la cadena solamente en envases de seguridad debidamente aprobados para tal uso. Manipule la gasolina con sumo cuidado. ¡Evite el contacto directo con la piel y evite inhalar los vapores de combustible!

Uso de la máquina

Preparaciones

- Use ropa y equipos protectores adecuados - vea el capítulo "Precauciones de seguridad".
- Ajuste el eje telescópico al largo requerido.
- Arranque el motor.
- Colóquese la correa sobre el hombro.

✿ Nunca tire las piezas recortadas en el basurero doméstico - éstas pueden convertirse en abono.

⚠ Para evitar el riesgo de lesionarse, no se sitúe nunca directamente debajo de la rama que va a cortar – esté alerta a las ramas que caen. Obsérvese que una rama puede rebotar hacia usted después de haber caído al suelo.

Secuencia de corte

Para permitir que las ramas caigan libremente, siempre corte las ramas más bajas primero. Recorte las ramas pesadas (de diámetro grande) en varios trozos fáciles de manejar.

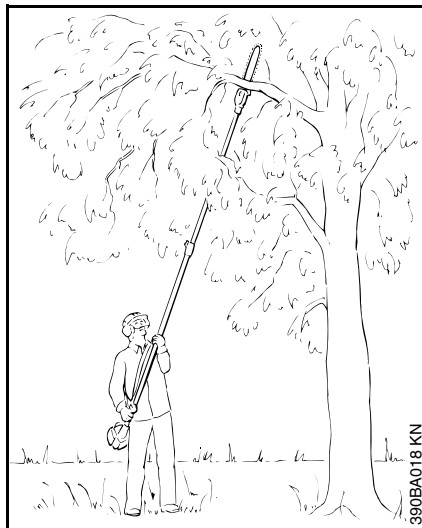

Posición de trabajo

Sujete el mango de control con la mano derecha y el eje con la izquierda. Extienda el brazo izquierdo a la posición que le resulte más cómoda.

¡El eje siempre deberá mantenerse a un ángulo de 60° o menos!

Usos típicos

Corte estándar

La posición de trabajo más cómoda es mantener la herramienta a un ángulo de 60°, pero cualquier ángulo más pequeño puede usarse según el caso.

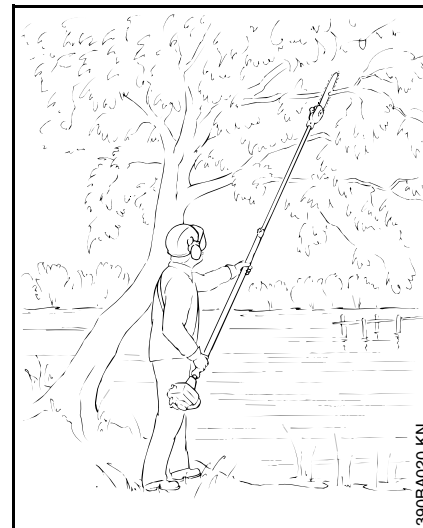

Corte sobre obstáculos

El largo alcance de la máquina posibilita el recorte de ramas que se proyectan sobre obstáculos, tales como los ríos y lagos. El ángulo de la herramienta en este caso depende de la posición de la rama.

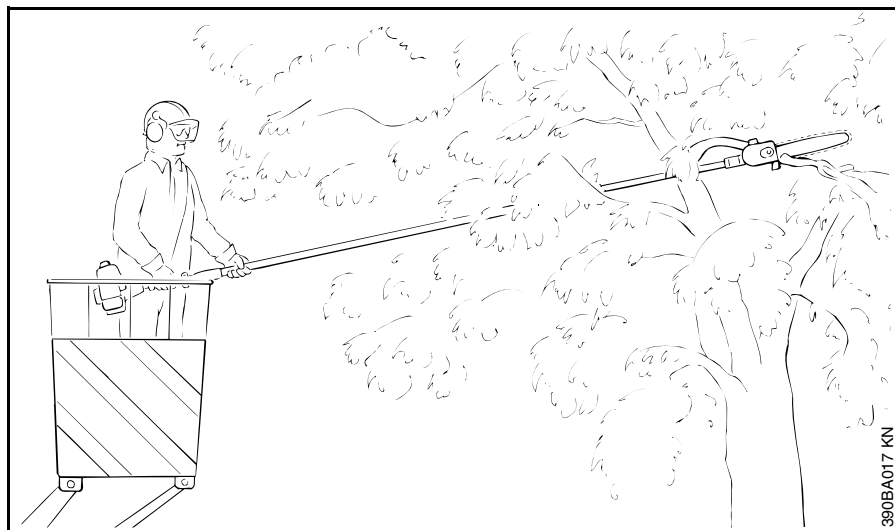

Corte desde un canasto elevado

El largo alcance de la máquina permite cortar junto al tronco sin el riesgo de que el canasto dañe otras ramas. El ángulo de la herramienta en este caso depende de la posición de la rama.

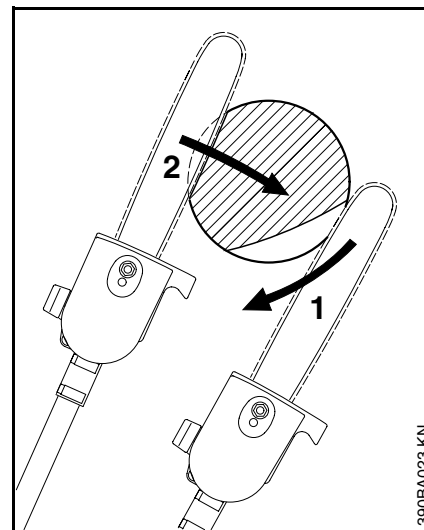

Técnicas de trabajo

Corte de distensión

Para evitar los contragolpes, el aprisionar la barra o el arrancar la corteza al recortar ramas gruesas, siempre haga primero un corte de distensión (1) en el lado inferior de la rama.

Para hacer esto, coloque el accesorio de corte y tire del mismo a lo ancho de la parte inferior de la rama, hasta llegar a la punta de la barra guía.

Haga el corte transversal (2).

Montaje de la barra y la cadena

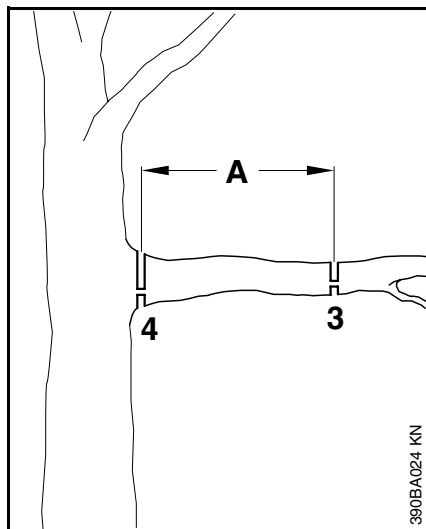

390BA024 KN

Corte a ras de ramas gruesas

Si el diámetro de la rama es mayor que 10 cm (4 pulg), primero haga un corte en el lado inferior (3) y haga un corte transversal a una distancia (A) de aproximadamente 20 cm (8 pulg) del corte final. Después haga el corte a ras (4), empezando con un corte de distensión y terminando con el corte transversal.

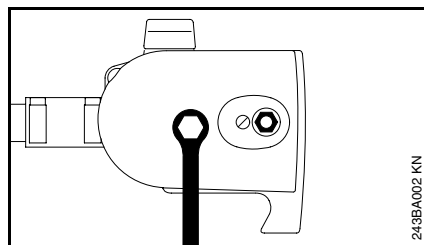

243BA002 KN

- Desenrosque la tuerca y quite la tapa.

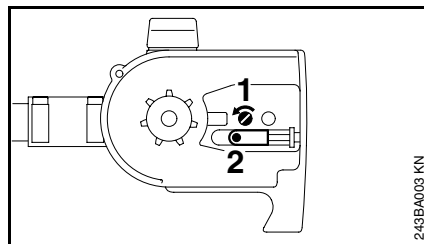

243BA003 KN

- Gire el tornillo tensor (1) en sentido contrahorario hasta que
- la tuerca tensora (2) tope contra el extremo izquierdo de la ranura de la caja.

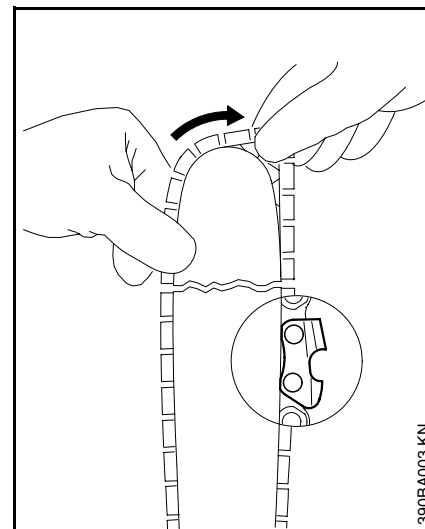

390BA003 KN

- ⚠ La cadena es muy afilada – póngase guantes para protegerse las manos de las cortaduras.
- Coloque la cadena – empiece por la punta de la barra.

Tensado de la cadena de sierra

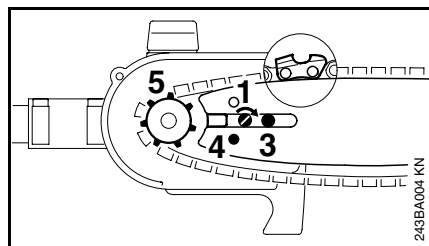

- Coloque la barra guía sobre el espárrago (3).
- Enganche la espiga del tensor deslizante en el agujero localizador (4) – coloque la cadena sobre la rueda dentada (5) al mismo tiempo.
- Gire el tornillo tensor (1) en sentido horario hasta que la cadena tenga muy poco huelgo por el lado inferior de la barra y las pestañas de los eslabones impulsores se encuentren en la ranura de la barra.
- Vuelva a colocar la tapa de la rueda dentada y apriete su tuerca con los dedos.

Ahora vea "Tensado de la cadena de sierra".

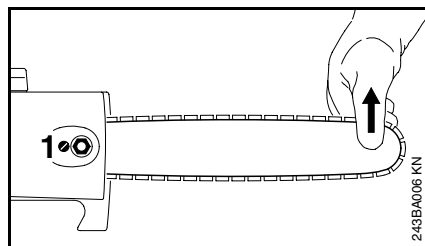

- Tensado durante el trabajo de corte:
- Apague el motor y después afloje la tuerca.
- Sostenga la punta de la barra hacia arriba.
- Utilice un destornillador para girar el tornillo tensor (1) en sentido horario hasta que la cadena quede ajustada contra el lado inferior de la barra. Apriete la tuerca **bien firme**.

Es necesario tensar una cadena nueva con mayor frecuencia que una que ha estado en uso por cierto tiempo – revise la tensión de la cadena con frecuencia – vea el capítulo "Instrucciones de manejo/Durante el funcionamiento".

- Revise la tensión de la cadena.

Revisión de tensión de la cadena

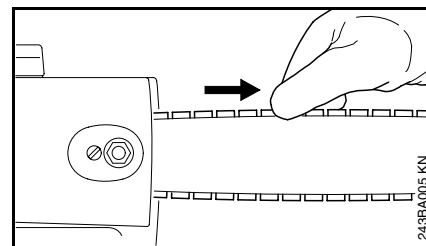

- Apague el motor.
- ¡Use guantes de trabajo para protegerse las manos!
- La cadena debe quedar ajustada contra el lado inferior de la barra, pero debe ser posible tirar de la cadena a lo largo de la barra con la mano.
- De ser necesario, vuelva a tensar la cadena.

Es necesario volver a tensar las cadenas nuevas con mayor frecuencia que las que han estado en uso por algún tiempo. Revise la tensión de la cadena frecuentemente – vea el capítulo "Instrucciones de manejo".

Combustible

Este motor está homologado para funcionar con gasolina sin plomo y una proporción de mezcla de 50:1.

El motor de dos tiempos necesita una mezcla de gasolina de buena marca y aceite para motor de dos tiempos de buena calidad **clasificado TC**.

Use gasolina regular sin plomo con un octanaje mínimo de 89 RON. Si el octanaje de la gasolina regular en su zona es más bajo, use gasolina superior sin plomo ("premium").

Nota: Las máquinas con **convertidor catalítico** requieren gasolina **sin plomo**. La eficiencia del convertidor catalítico puede reducirse por más del 50% si se llena el tanque de combustible varias veces con gasolina con plomo.

El combustible de octanaje menor puede producir preencendido (causando detonación) acompañado de un aumento de la temperatura del motor. Esto, a su vez, aumenta el riesgo de agarrotamiento del pistón y daño al motor.

La composición química del combustible también es importante. Algunos aditivos de combustible no solamente son perjudiciales para los elastómeros (diafragmas del carburador, sellos de aceite, mangueras de combustible, etc.), sino también para las piezas fundidas de magnesio. Esto podría causar problemas de funcionamiento o incluso dañar el motor. Por este motivo es esencial usar únicamente combustibles de buena marca comercial.

En la mezcla, use únicamente aceite de STIHL para motor de dos tiempos o aceites para motor de dos tiempos enfriado por aire con la clasificación TC.

Nosotros recomendamos el aceite 50:1 de STIHL para motor de dos tiempos porque está especialmente formulado para usarse en motores de STIHL.

No use aceites para mezcla BIA o TCW (dos tiempos enfriado por agua).

En los modelos con **convertidor catalítico** mezcle exclusivamente con la gasolina el **aceite de motor STIHL 50:1 para servicio severo** o un aceite de calidad equivalente para motores de dos tiempos.

Sea precavido cuando trabaje con gasolina. Evite el contacto directo con la piel y evite inhalar el vapor de combustible. Mantenga el recipiente herméticamente cerrado para evitar la entrada de humedad a la mezcla.

Limpie periódicamente el tanque de combustible y el recipiente en que guarda la mezcla de combustible.

Envejecimiento de la mezcla de combustible

Mezcle únicamente el combustible suficiente para unos pocos días de trabajo, no lo guarde por más de 3 meses. Guárdelo solamente en recipientes especialmente aprobados para combustible. Cuando prepare la mezcla, primero vierta el aceite en el recipiente y después incorpore la gasolina.

Gasolina	Aceite (STIHL 50:1 ó aceites TC de marca comercial equivalentes)
----------	--

litros (gal. EE.UU.)	ml (oz. fl. EE.UU.)
-------------------------	------------------------

3,8	(1)	6,9	(2,6)
9,5	(2,5)	189,3	(6,4)
18,9	(5)	378,5	(12,8)

Deseche los recipientes vacíos de aceite únicamente en vertederos autorizados.

Llenado de combustible

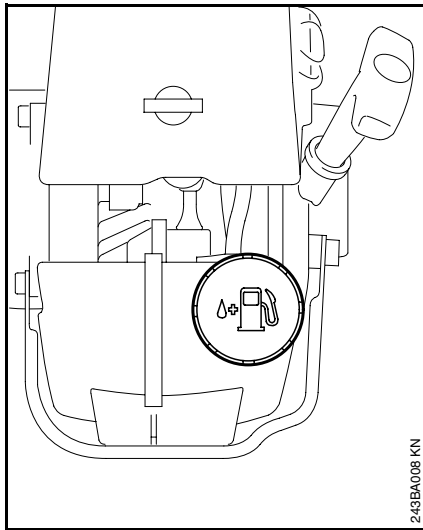

Antes de llenar la máquina con combustible, limpie a fondo la tapa de llenado y la zona alrededor del mismo para evitar la entrada de tierra al tanque.

Siempre agite la mezcla vigorosamente en el recipiente antes de llenar la máquina con combustible.

! Para reducir el riesgo de quemaduras, así como otras lesiones corporales ocasionadas por los escapes de vapor de gasolina y otras emanaciones, quite la tapa de llenado de combustible cuidadosamente de modo que la presión que se pueda haber acumulado en el tanque se disipe lentamente.

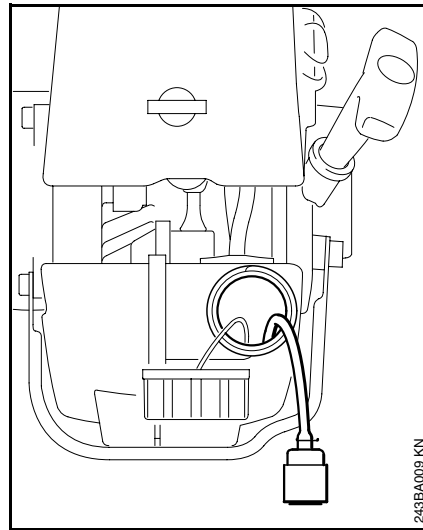

! Después de haber cargado la máquina con combustible, apriete la tapa del tanque **tan firmemente como sea posible** con la mano.

Cambie el recogedor de combustible una vez al año.

Antes de almacenar la máquina por un período prolongado, vacíe y limpie el tanque de combustible y ponga el motor en marcha hasta que se seque el combustible del carburador.

Revise el nivel de aceite en el tanque en intervalos regulares y breves y llénelo según sea necesario.

Aceite de la cadena

 Para una lubricación automática y confiable de la cadena y de la barra guía:

Utilice un lubricante de cadena y de barra de buena calidad y poco dañino al medio ambiente. Se recomienda el uso de lubricante para cadena STIHL con aditivo antisalpicaduras o el STIHL Bio-Plus de biodegradación rápida

 El aceite de cadena biodegradable debe ser resistente al envejecimiento (por ejemplo, STIHL Bio-Plus), pues de lo contrario se convertiría rápidamente en resina. Esto produce como resultado depósitos sólidos difíciles de quitar, especialmente en las zonas del mando de la cadena y la cadena misma. Incluso puede causar el agarrotamiento de la bomba de aceite

La vida útil de la cadena y de la barra guía depende de la calidad del lubricante. Por lo tanto, es esencial usar un lubricante de cadena de formulación especial.

Si no se cuenta con un lubricante especial para cadena, en caso de emergencia se puede usar un aceite de motor de grado sencillo o múltiple para servicio severo cuyo grado de viscosidad corresponda con la temperatura ambiente.



No use aceite de desecho.

El aceite de desecho no tiene las propiedades lubricantes necesarias y no es adecuado para la lubricación de cadenas.



Los estudios médicos han determinado que el contacto prolongado con el aceite de desecho puede causar cáncer en la piel. También es dañino para el medio ambiente.

Llenado del tanque de aceite de la cadena

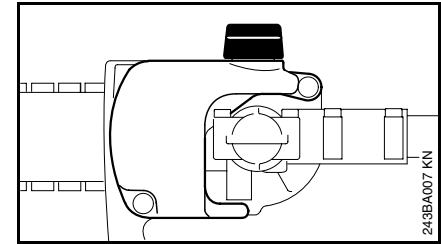

El tanque de aceite de cadena lleno sólo tiene suficiente aceite para la mitad del tiempo de funcionamiento de la máquina con el tanque de combustible lleno. Por lo tanto, revise el nivel de aceite periódicamente durante los trabajos de corte. Nunca permita que se agote el aceite del tanque.

- Limpie a fondo la tapa de llenado y la zona alrededor del mismo para evitar la entrada de tierra al tanque.
- Quite la tapa y llene con aceite de cadena.
- Vuelva a colocar la tapa de llenado.

Si el nivel de aceite en el tanque no cambia, esto puede deberse a un problema en el suministro de aceite. Revise la lubricación de la cadena, limpie los conductos de aceite; comuníquese con el concesionario STIHL, de ser necesario.

Revisión de la lubricación de la cadena

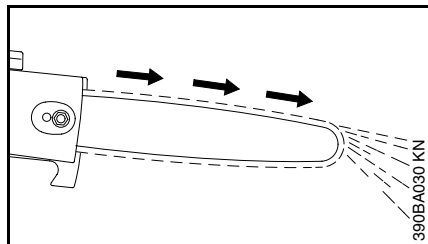

La cadena de sierra siempre debe lanzar una pequeña cantidad de aceite.

- Siempre revise la lubricación de la cadena y el nivel de aceite en el tanque antes de empezar a trabajar.



Nunca haga funcionar el podador si la cadena no está lubricada. Si la cadena funciona sin lubricación, todo el accesorio de corte sufrirá daños permanentes en un lapso muy breve.

La lubricación inadecuada puede deberse a suciedad en el filtro de aceite: Solicite al concesionario STIHL que limpie o sustituya el filtro de aceite instalado entre el tanque y la bomba.



Es necesario someter las cadenas nuevas a un período de rodaje por 2 a 3 minutos. Después del rodaje inicial de la cadena, revise su tensión y ajústela de ser necesario – vea el capítulo “Revisión de la tensión de la cadena”.

Ajuste del eje telescópico

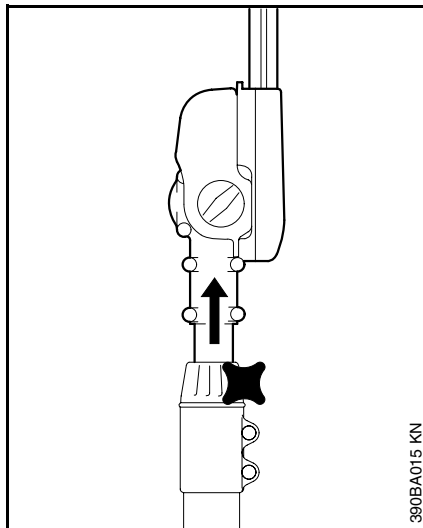

¡Siempre apague el motor y coloque el protector de la cadena!

- Afloje el tornillo.
- Ajuste el eje al largo requerido.
- Apriete el tornillo bien firme.

Colocación del arnés

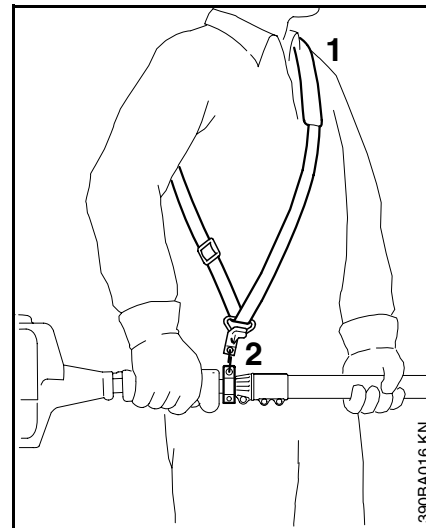

Correa para el hombro*

- Colóquese la correa (1) sobre el hombro.
- Ajuste el largo de la correa de modo que el gancho con resorte (2), con la máquina conectada, se encuentre aproximadamente a la altura de su cadera derecha.

* vea “Guía para el uso de este manual”

Arranque / parada del motor

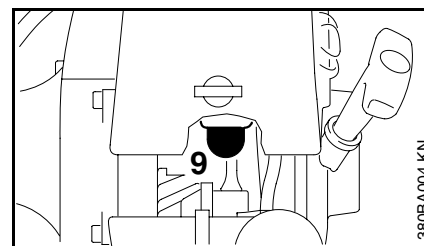
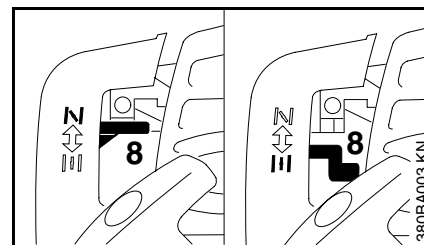
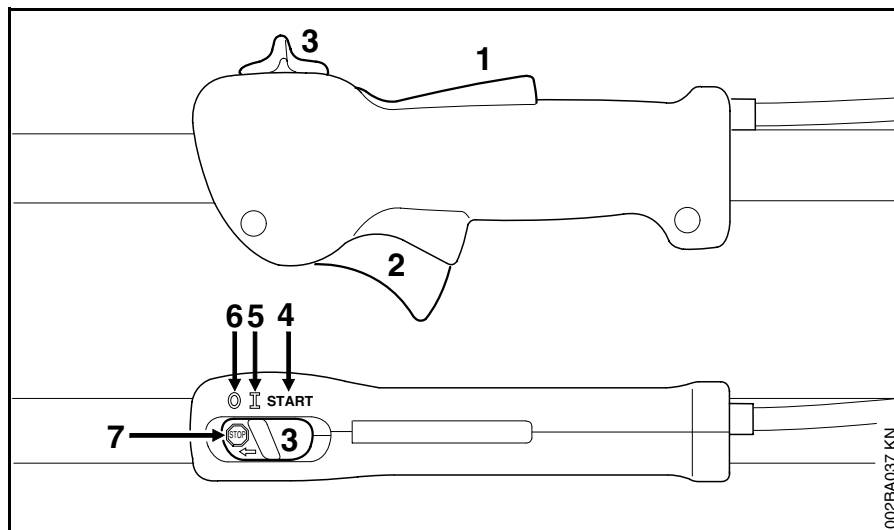

Controles

Bloqueo del gatillo de aceleración (1), gatillo de aceleración (2) y control deslizante (3) con las posiciones:

ARRANQUE (4)

La posición normal de marcha I (5), ralentí y 0 – Parada (6) – para apagar el motor, mueva el control deslizante hacia t (7).

Arranque

- Mantenga oprimido el bloqueo del gatillo y oprima el gatillo de aceleración.
- Mueva el control deslizante hacia la posición de **ARRANQUE (START)** y manténgalo en esa posición.
- Ahora suelte el gatillo de aceleración, el control deslizante y el bloqueo del gatillo, en el orden indicado. Esta es la **posición de arranque del acelerador**.

Si el motor está **frío**:

Ponga la palanca del estrangulador (8) en I.



Si el motor está **caliente**:

Ponga la palanca del estrangulador (8) en 0.

(También utilice esta posición si el motor ha estado en marcha, pero todavía se encuentra frío.)

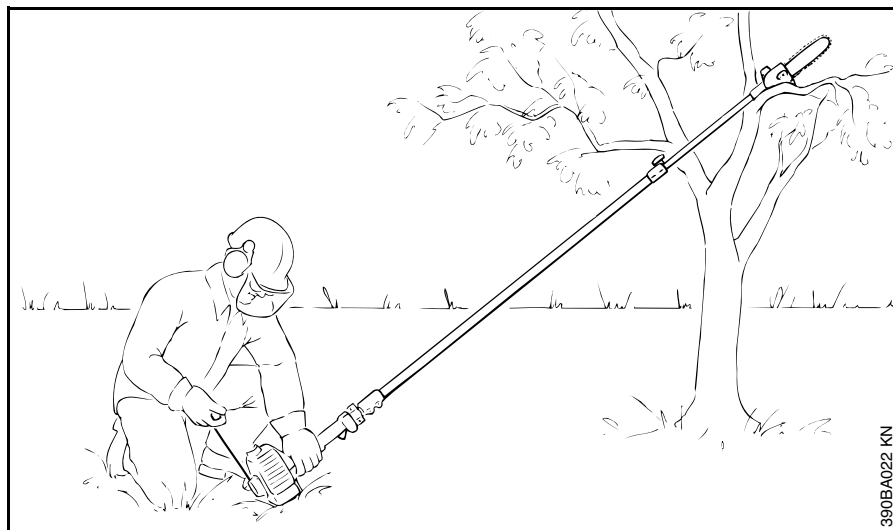
- Meta la mano **detrás** de la cubierta del filtro para oprimir el bulbo de la bomba de combustible (9) al menos cinco veces, aunque el bulbo todavía esté lleno de combustible.



- Coloque la máquina sobre el suelo. Apóyela de modo firme sobre el soporte del motor y el gancho.
 - Quite el protector de la cadena. Verifique que la cadena no esté en contacto con ningún objeto ni con el suelo. De ser necesario, apoye el gancho sobre un soporte elevado (por ejemplo, una rama, montículo u objeto similar).
 - Asegúrese de tener los pies bien apoyados: Empuje la máquina **firmemente** contra el suelo colocando la mano izquierda sobre la caja del ventilador. Coloque el dedo pulgar debajo de la caja del ventilador.
-  Compruebe que no haya nadie dentro del alcance del podador mientras está funcionando.
-  No se pare ni se arrodille sobre el tubo de mando. – Esto doblará el tubo y causará daño permanente al eje telescópico.

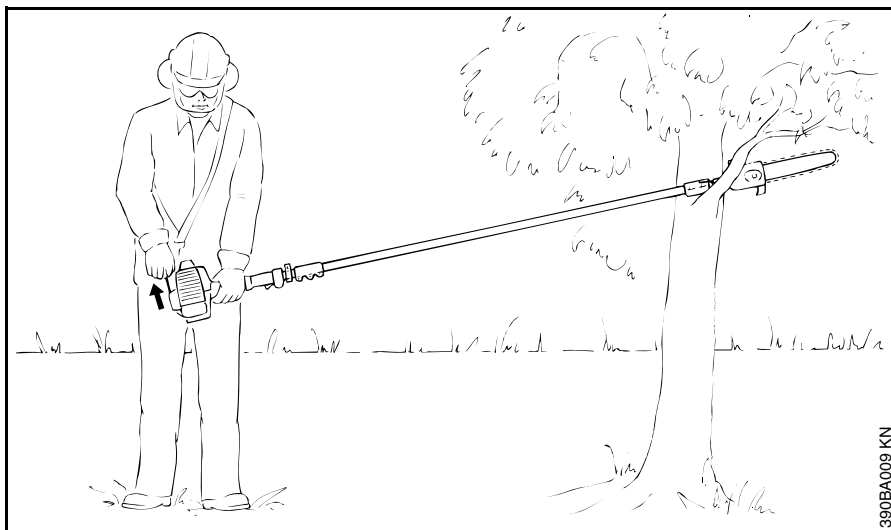

Método alternativo:

- Quite el protector de la cadena. Coloque el eje sobre una rama, de modo que quede sujeto por el gancho.
- Sostenga la máquina **firmemente** colocando la mano izquierda alrededor de la caja del ventilador – el dedo pulgar debe quedar debajo de la caja del ventilador.

- Con la mano derecha tire lentamente del mango de arranque hasta que sienta una resistencia definitiva y en seguida dele un tirón fuerte y rápido. No tire de la cuerda de arranque totalmente hasta afuera, se podría cortar.
- No deje que el mango de arranque retroceda bruscamente; guíelo lentamente hacia el interior de la caja de modo que la cuerda se enrolle debidamente.

Cuando el motor empieza a encenderse:

- Mueva la palanca del estrangulador a y continúe intentando el arranque del motor.

Tan pronto arranque:

- Oprima el gatillo de aceleración momentáneamente – el control deslizante se desplaza a la posición de marcha **I**, y el motor retorna a aceleración de ralentí.

¡Compruebe que el carburador se encuentre debidamente ajustado – la cadena no debe moverse cuando el motor está a ralentí!

El podador de varilla está listo para usarse.

Para apagar el motor

- Mueva el control deslizante en el sentido indicado por a **0**.

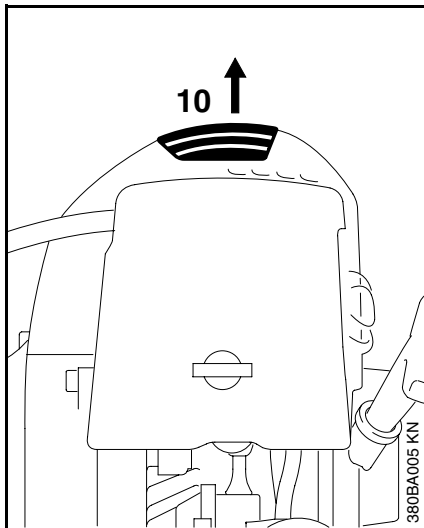

A temperaturas ambiente muy bajas:

permite que el motor se caliente

Tan pronto arranque:

- Oprima el gatillo de aceleración momentáneamente – el control deslizante se desplaza a la posición de marcha **I**, y el motor retorna a aceleración de ralentí.
- Abra el acelerador levemente.
- Caliente el motor por un período breve.

Si el motor no arranca

Si no se mueve la palanca del estrangulador a **II** en un tiempo suficientemente corto después que el motor ha empezado a encenderse, la cámara de combustión se encuentra "ahogada".

- Ponga la palanca del estrangulador en **II**.
- Ponga el control deslizante, la palanca de bloqueo y el gatillo de aceleración en la posición de arranque.
- Arranque el motor – tire de la cuerda de arranque rápidamente – puede ser necesario tirar de ella de 10 a 20 veces.

Si el motor todavía no arranca

- Mueva el control deslizante en el sentido indicado por **t** a **II**.
- Quite el casquillo de la bujía (**10**).
- Destornille y seque la bujía.
- Abra el acelerador completamente.
- Tire de la cuerda de arranque varias veces para despejar la cámara de combustión.

- Vuelva a colocar la bujía y apriétela a un máximo de 15 Nm (11 lb-pie) con la llave combinada.
- Instale la bujía y vuélvase a conectar su casquillo.
- Mueva el control deslizante a la posición de **ARRANQUE (START)**.
- Ponga la palanca del estrangulador en **II** aunque el motor esté frío.
- Ahora arranque el motor.

Se agotó el combustible en el tanque

- Después de llenar el tanque, oprima el bulbo de la bomba de combustible por lo menos cinco veces, aunque el bulbo esté lleno de combustible.
- Ajuste la palanca del estrangulador según la temperatura del motor.
- Ahora arranque el motor.

Instrucciones de manejo

Durante el período de rodaje

Una máquina nueva no debe hacerse funcionar a velocidad alta (aceleración máxima sin carga) por el lapso que tome llenar el tanque tres veces. Esto evita la imposición de cargas innecesariamente altas durante el período de rodaje. Ya que todas las piezas móviles deben asentarse durante el período de rodaje inicial, durante este tiempo la resistencia causada por fricción en el motor es más elevada. El motor desarrolla su potencia máxima después de haber llenado el tanque de 5 a 15 veces.

 No empobrezca la mezcla para obtener un aumento aparente de potencia – esto puede dañar el motor – vea el capítulo "Ajuste del carburador".

Durante el funcionamiento

¡Revise frecuentemente la tensión de la cadena!

Es necesario volver a tensar las cadenas nuevas con mayor frecuencia que las que han estado en uso por algún tiempo.

Cadena fría

La tensión es correcta cuando la cadena encaja ajustadamente contra la parte inferior de la barra y todavía puede ser tirada a lo largo de la barra con la mano. Vuélvala a tensar de ser necesario – Vea el capítulo "Tensado de la cadena de sierra".

Cadena a temperatura de funcionamiento

La cadena se estira y empieza a colgar con soltura. Los eslabones impulsores en la parte inferior de la barra no deben salirse de la ranura de la barra – de lo contrario la cadena puede salirse de la barra.

Para volver a tensar la cadena – vea el capítulo "Tensado de la cadena de sierra".

 Suelte siempre la tensión de la cadena después de terminar los trabajos. La cadena se contrae al enfriarse. Si no se suelta la tensión, se podría dañar el cigüeñal y los cojinetes.

Después de un período prolongado a aceleración máxima

Permita que el motor funcione por un lapso breve a velocidad de ralentí para que disipe el calor por la acción del aire de enfriamiento. Esto ayuda a evitar que los componentes montados en el motor (encendido, carburador) sufran sobrecargas térmicas.

Después de terminar el trabajo

- Afloje la cadena si se ha vuelto a tensar la cadena cuando está a temperatura de funcionamiento durante los trabajos de corte.

La cadena se contrae al enfriarse. Si no se suelta la tensión, se podría dañar el cigüeñal y los cojinetes.

Espere que el motor se enfríe. Vacíe el tanque de combustible. Guarde la máquina en un lugar seco. Revise el apriete de las tuercas y los tornillos (no los tornillos de ajuste) en intervalos regulares y vuelva a apretarlos en caso de ser necesario.

Limpieza del filtro de aire

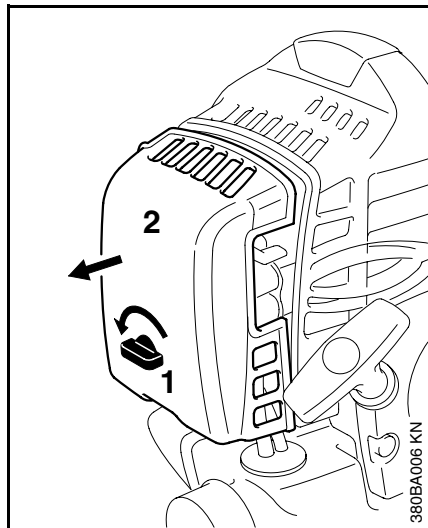

Los filtros de aire sucios reducen la potencia del motor, aumentan el consumo de combustible y dificultan el arranque del motor.

Si se produce una pérdida notable de potencia del motor

- Ponga la palanca del estrangulador en **I**.
- Suelte el tornillo (1) y saque la cubierta del filtro (2).
- Limpie toda la suciedad de alrededor del filtro.

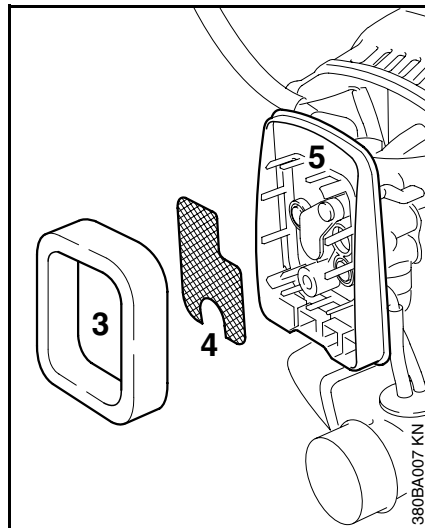

- Quite el elemento de espuma (3).
- Quite la rejilla metálica (4) de la caja del filtro (5) **solamente** si está sucia.
- Golpee el elemento del filtro y la rejilla metálica contra la palma de la mano, límpielos con aire comprimido o, de ser necesario, lávelos en una solución no inflamable y limpia (agua tibia con jabón, por ejemplo) y séquelos.

¡Siempre sustituya las piezas dañadas!

- Instale la rejilla metálica en la caja del filtro primero y después el elemento de espuma.
- Cierre la cubierta del filtro y apriete el tornillo.

Manejo del motor

Las emisiones de gases de escape son controladas por el diseño de parámetros y componentes fundamentales del motor (por ej. carburación, encendido, regulación y regulación de la válvula o lumbrera) sin la adición de ningún equipo importante.

Ajuste del carburador

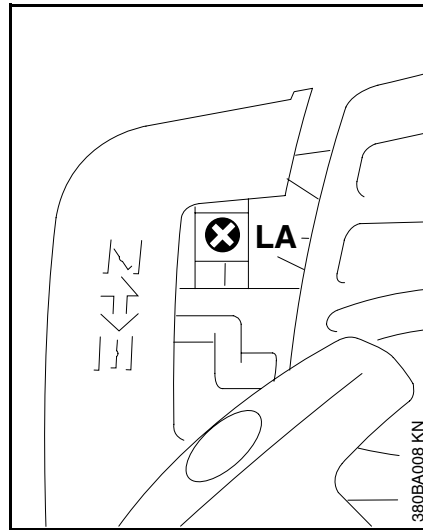

El carburador se ajusta en la fábrica para garantizar que la mezcla de combustible/aire sea óptima bajo todas las condiciones de trabajo.

Ajuste normal

- Revise la tensión de la cadena.
- Revise el filtro de aire e instale uno nuevo de ser necesario.
- Revise el chispero y límpielo o instale uno nuevo de ser necesario.

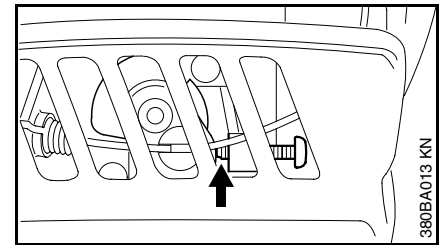

- Gire el tornillo de ralentí (**LA**) en sentido contrahorario hasta que su punta (vea la flecha) apenas desaparezca. Después gire el tornillo **6** vueltas completas en sentido horario.

Ajuste de ralentí

- Lleve a cabo el ajuste normal.
- Arranque el motor y caliéntelo.

Chispero en silenciador

El motor se para durante el funcionamiento a ralentí

- Gire el tornillo de ajuste de ralentí **(LA)** lentamente en sentido horario hasta que el motor funcione de modo suave – la cadena no debe girar.

La cadena funciona cuando el motor está a ralentí

- Gire el tornillo de ralentí **(LA)** en sentido contrahorario hasta que la cadena se detenga y luego gírelo otras **dos vueltas completas** en el mismo sentido a partir de esa posición.

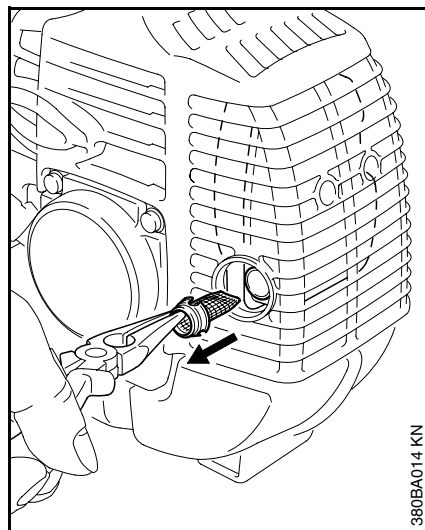

Si el motor pierde potencia, revise el chispero del silenciador.

- Quite el chispero del extremo corto.
- Limpie el chispero, de ser necesario. Si el chispero está dañado u obstruido, instale uno nuevo.
- Empuje el chispero sobre el extremo corto para instalarlo.

Revisión de la bujía

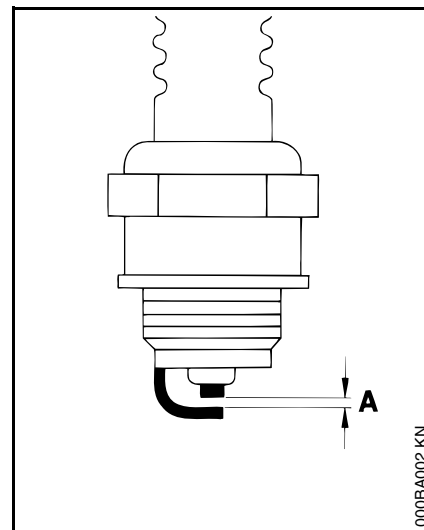

La mezcla de combustible incorrecta (demasiado aceite de motor en la gasolina), el filtro de aire sucio y condiciones de funcionamiento desfavorables (generalmente a media aceleración, etc.) afectan la condición de la bujía. Estos factores causan la formación de depósitos en la punta del aislador lo que puede dificultar el funcionamiento.

Cuerda de arranque

Si el motor tiene poca potencia, le cuesta arrancar o funciona deficientemente a velocidad de ralentí, primero revise la bujía.

- Saque la bujía (vea el capítulo "Arranque / parada del motor").
- Limpie la bujía sucia.
- Mida la separación entre electrodos de la bujía **(A)**. Vuelva a ajustar si es necesario. Vea "Especificaciones".
- Use únicamente bujías de tipo resistencia de capacidad aprobada.

Corrija la causa de la suciedad de la bujía:

- demasiado aceite en la mezcla de combustible.
- filtro de aire sucio.
- condiciones de funcionamiento desfavorables, por ej., funcionamiento a media aceleración.

Coloque una bujía nueva después de 100 horas de funcionamiento, aproximadamente, o más temprano si nota que los electrodos están muy desgastados.

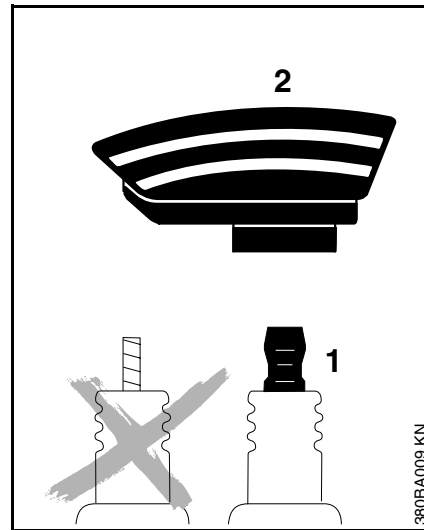

⚠ Para reducir el riesgo de incendios y lesiones por quemadura, use solamente bujías autorizadas por STIHL.

Siempre encaje un casquillo **(2)** del tamaño correcto bien ajustado en el borne **(1)** de la bujía. (Nota: Si el casquillo tiene una tuerca adaptadora SAE desprendible, colóquela.) Una conexión suelta entre el casquillo de la bujía y el conector del alambre de encendido puede formar un arco eléctrico, inflamar los vapores combustibles y finalmente causar un incendio.

Para prolongar la vida útil de la cuerda de arranque, siempre observe los puntos siguientes:

- Tire de la cuerda de arranque solamente en el sentido especificado.
- No tire de la cuerda sobre el borde del buje guía.
- No tire de la cuerda más de lo especificado pues se podría cortar.
- No deje que el mango de arranque retroceda bruscamente, guíelo lentamente al interior de la caja. Consulte también el capítulo "Arranque / parada del motor".

¡Sustituya la cuerda de arranque dañada oportunamente o pida al concesionario STIHL que se lo haga!

Almacenamiento de la máquina

Para intervalos de 3 meses o más:

- Vacíe y limpie el tanque de combustible en una zona bien ventilada.
- Haga funcionar el motor hasta que el carburador se seque; esto ayuda a evitar que los diafragmas del carburador se peguen.
- Quite la cadena y la garra guía, límpielas y rocíelas con aceite inhibidor de corrosión.
- Limpie la máquina a fondo, preste atención especial a las aletas del cilindro y al filtro de aire.
- Si se usa lubricante biodegradable para cadenas y barras, tal como STIHL BioPlus, llene completamente el tanque de aceite de la cadena.
- Guarde la máquina en un lugar seco y elevado, o bajo llave, fuera del alcance de los niños y de otras personas no autorizadas.

Revisión de rueda dentada de cadena

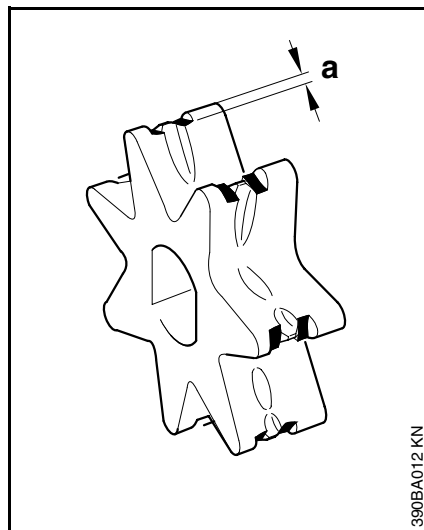

¡Sustituya la rueda dentada después de usar dos cadenas Oilomatic!

 Sustituya la rueda dentada antes si las marcas de desgaste (dimensión "a") en la rueda dentada tienen una profundidad mayor que aproximadamente 0,5 mm (1/64 pulg), ya que esta condición acorta la vida útil de la cadena.

Utilice el calibrador* 0000 893 4101 para comprobar la profundidad de las marcas de desgaste.

Es mejor usar dos cadenas en rotación con una rueda dentada.

Utilice exclusivamente ruedas dentadas STIHL originales.

Sustitución de la rueda dentada de la cadena

La rueda dentada de la cadena es impulsada por medio de un embrague de fricción. Por lo tanto, acuda a un concesionario de servicio autorizado STIHL para que sustituya la rueda dentada.

* vea "Guía para el uso de este manual"

Cuidado de la barra guía

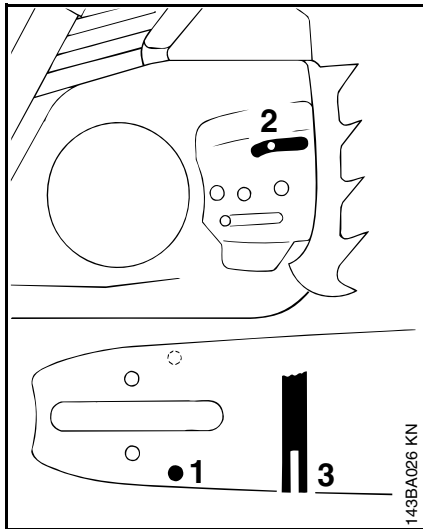

- **Dé vuelta a la barra** – cada vez que afile la cadena y cada vez que sustituya la cadena – con ello evitará que se produzca desgaste por un solo lado, especialmente en la punta y la cara inferior de la barra.

Limpie periódicamente

- 1 = el agujero de entrada de aceite
- 2 = el conducto de aceite
- 3 = la ranura de la barra guía.

- **Mida la profundidad de la ranura** con el calibrador de rectificación** en la zona utilizada para la mayoría de los cortes en las barras Rollomatic.

Tipo de cadena	Paso de cadena	Profundidad mínima de ranura
Picco-Mini	3/8pulg P	5,0 mm (0,20 pulg)

Si la profundidad de la ranura es menor que la especificada:

- Sustituya la barra guía. De lo contrario las pestañas de los eslabones impulsores rasparán la parte inferior de la ranura – los cortadores y amarras no viajarán sobre los rieles.

Mantenimiento y afilado de la cadena de sierra

Cadena debidamente afilada

Una cadena debidamente afilada corta la madera con poco esfuerzo y requiere aplicar muy poca presión.

No trabaje con una cadena desafilada o dañada, ya que esto aumenta el esfuerzo físico requerido, produce resultados no satisfactorios y acelera el desgaste.

Limpie y revise la cadena

en busca de roturas en sus eslabones y daños en sus remaches – sustituya todas las piezas dañadas o desgastadas de la cadena e instale piezas nuevas que tengan la misma forma y tamaño que las originales.

⚠ Es necesario cumplir con los ángulos y dimensiones abajo especificados. Si la cadena **se afila de modo incorrecto** – y en particular si los calibradores de profundidad se fijan demasiado bajos – se aumenta el riesgo de contragolpes y de las **lesiones** resultantes de los mismos.

** consulte "Accesorios especiales"

⚡ La cadena de sierra del podador no puede trabarse en su lugar en la barra guía, como puede hacerse con una motosierra. Por lo tanto, es mejor quitar la cadena de la barra y afilarla colocándola en una herramienta de afilado de taller (FG 2, HOS, USG).

- Elija las herramientas de afilado correspondientes al paso de la cadena.

Vea "Especificaciones" para los pasos de cadena admisibles.

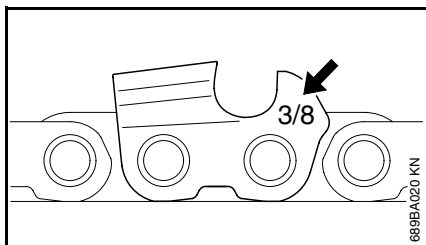

El paso de la cadena (por ejemplo: 3/8) se encuentra marcado en el lado del calibre de profundidad de cada cortador.

¡Utilice únicamente limas especiales para cadenas de sierra! Las limas de otros tipos tienen forma y patrón de corte incorrectos

Elija el diámetro de la lima según el paso de la cadena

Paso de cadena: 9,32 mm P
(3/8 pulg)

Lima redonda

- Diámetro: 4,0 mm (5/32 pulg)

- N° de pieza: 5605 772 4006

También es necesario observar los ángulos siguientes al afilar los cortadores de las cadenas.

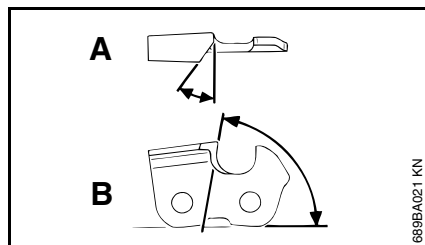

A = Ángulo de rectificación

B = Ángulo de placa lateral

Tipo de cadena	Ángulo (°)	
	A	B
Picco Micro Mini (PMN)	30	85

Formas de cortadores:
Micro = Semicancelado

Los ángulos A y B que se especifican se obtienen con más facilidad si se usan las limas o herramientas afiladoras que se recomiendan y si se usan los ajustes correctos.

Además, los ángulos deben ser iguales en todos los cortadores. Si los ángulos son desiguales, la cadena viajará ásperamente, no en línea recta, se desgastará rápidamente y se romperá prematuramente.

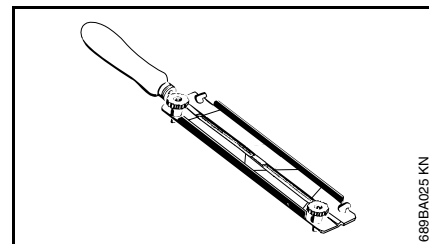

Como estos requisitos pueden cumplirse solamente después de una práctica constante y suficiente:

Use un portalima**

** vea "Accesorios especiales"

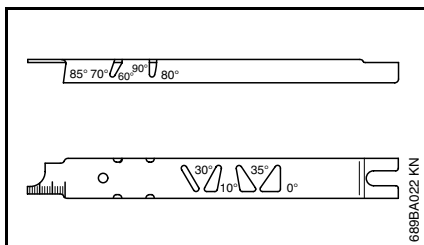

Para comprobar los ángulos

Calibrador de rectificación STIHL – N° de pieza 0000 893 4000 – Una herramienta universal para revisar los ángulos de rectificación y de la placa lateral, el ajuste de los calibradores de profundidad y el largo de los cortadores. Además, limpia la ranura de la barra guía y el agujero de entrada de aceite.

Rectificación correcta

- Si se usa la herramienta FG 2 ó USG: Quite la cadena de la barra y afílela según las instrucciones incluidas con la herramienta.
- Afíle la cadena con frecuencia; rebaje tan poco metal como sea posible – dos o tres pasadas de la lima generalmente son suficientes.
- Siempre pase la lima desde el interior hacia el exterior del cortador.

- La lima afila únicamente en la pasada de ida – quite la lima del cortador para la pasada de retorno.

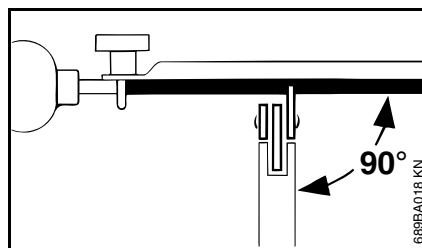

- Sostenga la lima en posición **horizontal** para todos los tipos de cadena (perpendicular al lado de la barra guía) y pásela a los ángulos indicados en la lima.
- Evite tocar las amarras y eslabones impulsores con la lima.
- Gire la lima a intervalos regulares al limar – así se evita desgastar uno de sus lados solamente.
- Utilice un trozo de madera dura para quitar las rebabas del borde cortante.
- Compruebe el ángulo con el calibrador de rectificación.

Todos los cortadores deben tener el mismo largo

Si los cortadores no tienen el mismo largo, sus alturas serán diferentes. Esto hace que la cadena viaje de modo áspero y aumenta el riesgo de que se rompa.

Identifique el cortador más corto y rectifique los demás cortadores para que tengan el mismo largo. Esto puede ser muy demoroso – es mejor hacerlo en un taller con una rectificadora eléctrica.

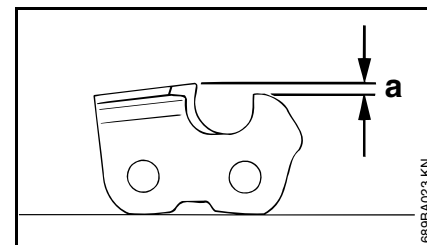

Ajuste de calibrador de profundidad

El calibrador de profundidad determina la altura a la cual el cortador penetra la madera y por lo tanto determina el espesor de la viruta que se quita.

Distancia entre el calibrador de profundidad y el borde cortante:

a = 0,45 mm (0.018 pulg).

Este ajuste puede aumentarse en 0,2 mm (0.008 pulg) para cortar maderas blandas cuando el tiempo está templado – sin escarcha.

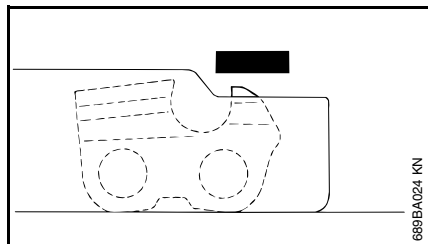

Reducción de calibradores de profundidad

El ajuste del calibrador de profundidad se reduce cuando se afila la cadena debido a que la placa superior del cortador se inclina hacia abajo, hacia la parte trasera. Utilice un calibrador de rectificación para comprobar el ajuste cada vez que se afila la cadena (vea la ilustración) y, de ser necesario, reduzca el ajuste del calibrador de profundidad usando una lima plana o triangular, de modo que quede nivelado con el calibrador de rectificación.

Calibrador de rectificación para ajustar los calibradores de profundidad a 0,45 mm (0.018 pulg):
N° de pieza 0000 893 4000

Redondee los calibradores de profundidad hasta dejarlos paralelos con la marca grabada.

- Utilice una lima plana – N° de pieza 0814 252 3356 para bajar los calibradores de profundidad.

Después del afilado

Limpie la cadena a fondo, quite las partículas metálicas o el polvo de esmerinado – lubrique la cadena sumergiéndola en un baño de aceite.

Antes de poner la máquina fuera de servicio por un tiempo prolongado

Limpie la cadena con un cepillo y sumérjala en un baño de aceite.

Por favor indique la información siguiente al pedir una cadena nueva:

Tipo de cadena:	Picco Micro Mini
Paso de cadena:	3/8 pulg P
Número de eslabones impulsores:	44
Largo de barra:	30 cm / 12 pulg

Tabla de mantenimiento

Sírvese notar que los intervalos de mantenimiento siguientes son aplicables en condiciones normales de funcionamiento. Si su jornada diaria es más larga que lo normal o las condiciones de corte son difíciles, acorte los intervalos especificados de acuerdo a ello.		antes de comenzar el trabajo	después de terminar el trabajo o diariamente	después de cada parada para cargar combustible	semanalmente	mensualmente	cada 12 meses	si hay problema	si tiene daños	según se requiera
Máquina completa	Inspección visual (condición general, fugas)	X		X						
	Limpiar		X							
Gatillo de aceleración, control deslizante	Comprobar funcionamiento	X		X						
Filtro de aire	Limpiar							X		X
	Reemplazar								X	
Filtro en tanque de combustible	Revisar							X		
	Reemplazar					X		X	X	
Tanque de combustible	Limpiar							X		X
Carburador	Comprobar ajuste de ralentí – la cadena no debe girar	X		X						
	Ajustar el ralentí									X
Bujía	Ajustar la distancia entre electrodos							X		
Entradas de enfriamiento	Limpiar				X					
Chispero en silenciador*	Inspeccionar		X					X		
	Limpiar o reemplazar								X	X
Todos los tornillos y tuercas accesibles (salvo los tornillos de ajuste)	Volver a apretar									X
Elemento antivibración	Reemplazar ¹⁾							X		
Lubricación de la cadena	Revisar	X								
Cadena de sierra	Inspeccionar, revisar afilado	X		X						
	Revisar la tensión de la cadena	X		X						
	Afilar									X
Barra guía	Revisar (desgaste, daño)	X								
	Limpiar e invertir				X			X		
	Quitar las rebabas				X					
	Reemplazar								X	X
Rueda dentada de la cadena	Revisar				X					
	Reemplazar ¹⁾									X

¹⁾ Concesionario STIHL

* vea "Guía para el uso de este manual"

Piezas y controles

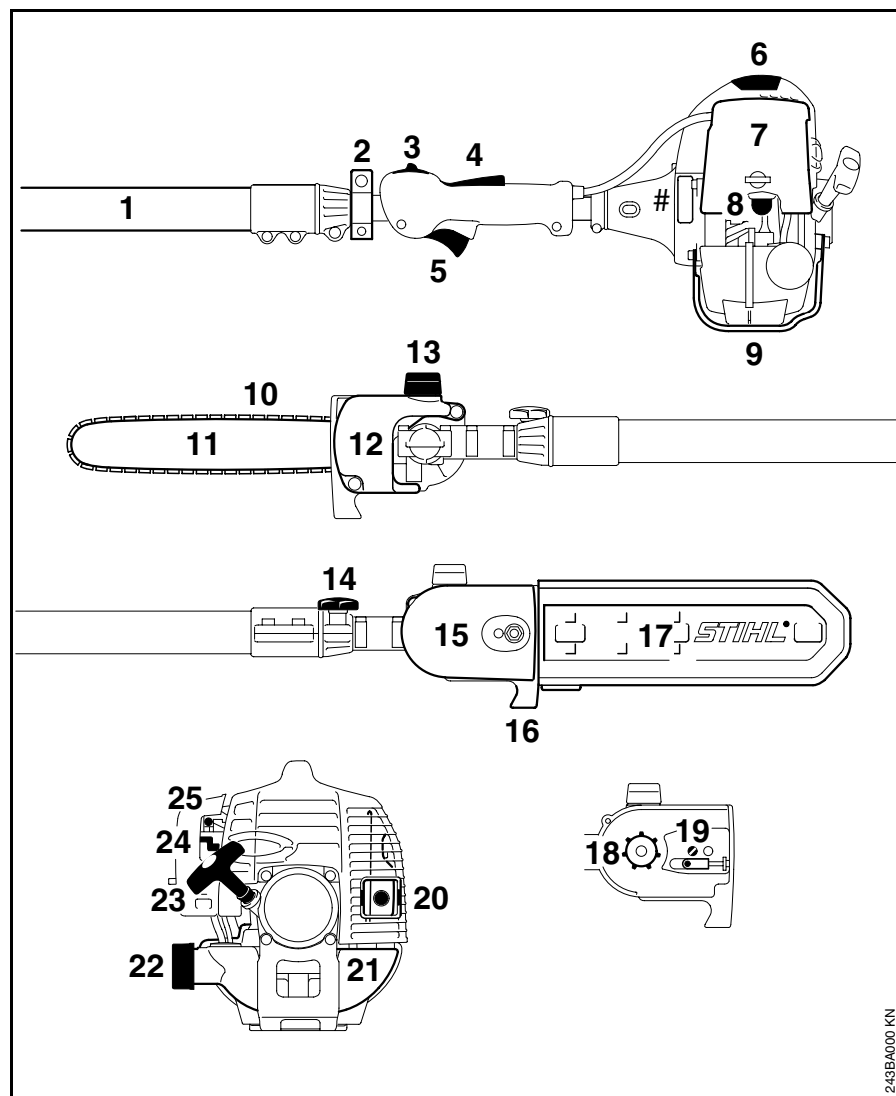

- 1 Eje telescópico
- 2 Argolla de transporte
- 3 Control deslizante
- 4 Bloqueo del gatillo de aceleración
- 5 Gatillo de aceleración
- 6 Casquillo de bujía
- 7 Cubierta del filtro de aire
- 8 Bomba de combustible
- 9 Apoyo de la máquina
- # N° de serie
- 10 Cadena de sierra Oilomatic
- 11 Barra guía
- 12 Tanque de aceite
- 13 Tapa de llenado de aceite
- 14 Tornillo de fijación
- 15 Cubierta de la rueda dentada de la cadena
- 16 Gancho
- 17 Protector de cadena (funda)
- 18 Rueda dentada de la cadena
- 19 Tensor de cadena
- 20 Silenciador (con chispero)
- 21 Tanque de combustible
- 22 Tapa de llenado de combustible
- 23 Mango de arranque
- 24 Palanca del estrangulador
- 25 Tornillos de ajuste del carburador

2-43BA000 KN

Definiciones

1. **Eje telescópico**
Este eje ajustable permite ajustar el alcance de la máquina.
 2. **Argolla de transporte**
Un dispositivo para conectar el podador al arnés.
 3. **Control deslizante**
Interruptor de bloqueo de aceleración de arranque y de parada. Mantiene el acelerador parcialmente abierto durante el arranque y apaga el encendido del motor y detiene su marcha.
 4. **Bloqueo del gatillo de aceleración**
Debe ser oprimido antes de poder activar el gatillo de aceleración.
 5. **Gatillo de aceleración**
Regula la velocidad del motor.
 6. **Casquillo de la bujía**
Conecta la bujía al alambre de encendido.
 7. **Cubierta del filtro de aire**
Cubre el elemento del filtro de aire.
 8. **Bomba de combustible**
Suministra alimentación adicional de combustible para el arranque en frío.
 9. **Apoyo de la máquina**
Para apoyar la máquina en el suelo.
 10. **Cadena de sierra Oilomatic**
Cadena cerrada formada por cortadores, amarras y eslabones impulsores.
 11. **Barra guía**
Sirve de soporte y de guía de la cadena de sierra.
 12. **Tanque de aceite**
Tanque que contiene el aceite lubricante de la cadena.
 13. **Tapa de llenado de aceite**
Para tapar el tanque de aceite.
 14. **Tornillo de fijación**
Se suelta para poder ajustar el largo del eje telescópico.
 15. **Cubierta de la rueda dentada de la cadena**
Cubre el embrague y la rueda dentada.
 16. **Gancho**
Para enganchar ramas con la máquina con el fin de apartarlas del camino.
 17. **Protector de cadena (funda)**
Cubre la cadena para transportarla y durante los períodos de inactividad.
 18. **Rueda dentada de la cadena**
Una rueda con dientes que impulsa la cadena de sierra.
 19. **Tensor de la cadena**
Permite el ajuste preciso de la tensión de la cadena.
 20. **Silenciador (con chispero)**
Atenúa los ruidos del escape y conduce lejos del operador los gases expulsados por el tubo de escape. El chispero reduce el riesgo de incendios.
 21. **Tanque de combustible**
Contiene la mezcla de combustible y aceite.
 22. **Tapa de llenado de combustible**
Para tapar el tanque de combustible.
 23. **Mango de arranque**
El mango de la cuerda de arranque, el cual es el dispositivo usado para arrancar el motor.
 24. **Palanca del estrangulador**
Facilita el arranque del motor al enriquecer la mezcla.
 25. **Tornillos de ajuste del carburador**
Para afinar el carburador
- Punta de la barra guía**
El extremo expuesto de la barra guía. (No se muestra; vea el capítulo “Tensado de la cadena de sierra”).
- Embrague**
Acopla el motor a la rueda dentada de la cadena cuando se acelera el motor sobre la velocidad de ralentí (no se ilustra).

Especificaciones

Motor

EPA:

El período de cumplimiento de emisiones indicado en la etiqueta de cumplimiento de emisiones es la cantidad de horas de funcionamiento para la cual la máquina ha demostrado la conformidad con los requerimientos de emisiones del Gobierno federal de los EE.UU.

Categoría A = 300 horas, B = 125 horas, C = 50 horas

CARB:

El período de cumplimiento de emisiones empleado en la etiqueta del índice de aire CARB tiene las siguientes definiciones:

Extended (extendido) = 300 horas,
Intermediate (intermedio) = 125 horas,
Moderate (moderado) = 50 horas

Motor

Motor de un cilindro, dos tiempos

Cilindrada: (1,55 pulg³)
(25,4 cm³)

Diámetro: 34 mm
(1,34 pulg)

Carrera: 28 mm
(1,10 pulg)

Potencia del motor según ISO 8893: 0,9 kW (1,2 bhp)

Ralentí: 3000 rpm

Sistema de encendido

Tipo: Encendido por magneto electrónico

Bujía (extinguida): NGK CMR 7 A

Distancia entre electrodos: 0,5 mm
(0,02 pulg)

Roscas de la bujía: M 10 x 1,0;
0,37 pulg de largo
(9,5 mm)

Sistema de combustible

Carburador: Carburador de diafragma de todas posiciones con bomba de combustible integral

Filtro de aire: Elemento de espuma y rejilla metálica

Capacidad del tanque de combustible: 0,7 l (24 oz. fl.)

Mezcla de combustible: Vea "Combustible"

Accesorio de corte

Barra guía

- Tipo: Rollomatic con punta de rueda dentada

- N° de pieza: 3005 000 3905

- Largo de barra: 30 cm (12 pulg)

Cadena Oilomatic

- Tipo: Picco Micro Mini

- Paso de cadena: 9,32 mm P
(3/8 pulg)

- Grueso de eslabón impulsor: 1,1 mm

- N° de pieza: 3987 000 0044

Rueda dentada de la cadena

- Tipo: Rueda dentada de dientes rectos

- Paso de cadena: 9,32 mm P
(3/8 pulg)

- N° de dientes: 7

- N° de pieza: 1206 642 1301

Lubricación de la cadena

Bomba de aceite de émbolo giratorio controlada por velocidad y plenamente automática:

Capacidad del tanque de aceite: 0,17 l
(0,36 pt EE.UU.)

Peso

sin barra y cadena,
con tanques vacíos: 7,0 kg (15,4 lb)

Accesorios especiales

Anteojos de seguridad	
Correa para hombro	
Calibrador de rectificación	0000 893 4000
Lima plana	0814 252 3356
Portalima	5605 750 4327
Lima redonda	
- Diámetro	4 mm (5/32 pulg)
- Número de pieza	5605 772 4006
Calibrador para revisar la rueda dentada de la cadena	0000 893 4101
Grasa lubricante STIHL	
Tubo de 225 g/8 oz	0781 120 1111

Mantenimiento y reparación

El usuario de esta máquina deberá realizar solamente los trabajos de mantenimiento descritos en este manual. Otros trabajos de reparación debe hacerlos solamente un técnico de servicio autorizado por STIHL.

Los reclamos de garantía serán aceptados únicamente si la reparación fue hecha por un concesionario de servicio autorizado por STIHL usando repuestos originales de STIHL.

Los repuestos originales de STIHL se pueden identificar por el número de pieza de STIHL, el logotipo **STIHL** y el símbolo de piezas de STIHL . En las piezas pequeñas, el símbolo puede aparecer solo.

Declaración de garantía de STIHL Incorporated sobre sistemas de control de emisiones según normas Federales y del Estado de California

Sus derechos y obligaciones de garantía

La Agencia de Protección del Medio Ambiente (EPA) de los EE.UU., el Consejo de Recursos del Aire del Estado de California (CARB) y STIHL Incorporated se complacen en explicarle la garantía del sistema de control de emisiones instalado en el motor de su equipo de modelos año 2000 y siguientes. En California, los nuevos motores pequeños para uso fuera de carretera deben estar diseñados, construidos y equipados de conformidad con las rigurosas normas de contaminación del aire del estado. En otros estados, los modelos 1997 y posteriores de tales motores deben estar diseñados, construidos y equipados, al tiempo de la venta, de conformidad con los reglamentos correspondientes de la EPA. El motor debe carecer de defectos en el material y la fabricación que puedan causar el incumplimiento de las normas de la EPA durante los primeros dos años de uso del motor a partir de la fecha de compra por el último comprador. STIHL Incorporated debe garantizar el sistema de control de emisiones en el motor pequeño para uso fuera de carretera por el intervalo mencionado más arriba, siempre que dicho motor no haya estado sujeto a maltrato, negligencia o cuidado inapropiado.

El sistema de control de emisiones de su máquina incluye piezas tales como el carburador y el sistema de encendido. Además puede incluir mangueras, conectores y otros conjuntos relativos a emisiones.

Si existe una condición amparada bajo garantía, STIHL Incorporated reparará el motor sin costo alguno, incluido el diagnóstico (si el trabajo de diagnóstico fue realizado por un concesionario autorizado), las piezas y la mano de obra.

Cobertura de garantía del fabricante:

Los motores pequeños para equipos de uso fuera de carretera están garantizados por dos años en el Estado de California. En otros estados, los modelos de 1997 y posteriores de tales motores también están garantizados por dos años. En el caso de encontrarse defectos en cualquiera de las piezas del motor relacionadas con el sistema de control de emisiones, la pieza será reparada o sustituida por STIHL Incorporated sin costo alguno.

Responsabilidades del usuario relativas a la garantía:

Como propietario de tal motor, usted tiene la responsabilidad de realizar el mantenimiento requerido descrito en su manual del usuario. STIHL Incorporated le recomienda guardar todos los recibos comprobantes de los trabajos de mantenimiento hechos a su motor, pero STIHL Incorporated no puede negar garantía basado en el solo hecho de faltar los recibos o del incumplimiento del propietario de realizar todos los trabajos de mantenimiento programados. El uso de cualquier pieza de repuesto o servicio cuyo comportamiento y durabilidad sean equivalentes está permitido en trabajos de mantenimiento o reparación

no contemplados en la garantía, y no reducirá las obligaciones de la garantía del fabricante del motor.

Sin embargo, como propietario del motor pequeño para equipo de uso fuera de carretera usted debe ser consciente de que STIHL Incorporated puede negarle cobertura de garantía si dicho motor o una pieza del mismo ha fallado debido a maltrato, descuido, mantenimiento inadecuado o modificaciones no autorizadas.

Usted es responsable de llevar el motor a un centro de servicio STIHL tan pronto surja el problema. Las reparaciones bajo garantía serán realizadas en un tiempo razonable, sin exceder de 30 días. Ante cualquier duda respecto a sus derechos y responsabilidades según lo estipulado en esta garantía, comuníquese con el representante de STIHL al 1-800-467-8445 ó escriba a STIHL Inc., 536 Viking Drive, P.O. Box 2015, Virginia Beach, VA 23450-2015.

Cobertura por STIHL Incorporated

STIHL Incorporated garantiza al último comprador y a cada comprador subsiguiente que el motor pequeño para equipo de uso fuera de carretera está diseñado, construido y equipado, al tiempo de la venta, de conformidad con todos los reglamentos aplicables. Además, STIHL Incorporated garantiza al comprador inicial y a cada comprador subsiguiente que el motor está libre de defectos en el material y fabricación que puedan causar el incumplimiento de los reglamentos aplicables durante un período de dos años.

Período de garantía

El período de garantía comienza en la fecha en que el motor del equipo utilitario es entregado a usted y usted firma y remite la tarjeta de garantía a STIHL. Si cualquier pieza relacionada con el sistema de control de emisiones está defectuosa, la pieza será sustituida por STIHL Incorporated sin costo alguno para el propietario. Cualquier pieza garantizada cuyo reemplazo no está programado como mantenimiento requerido, o que debe recibir únicamente inspección regular en el sentido de "reparar o sustituir según sea necesario", estará garantizada por el período de garantía. Cualquier pieza cuyo reemplazo está programado como mantenimiento requerido estará garantizada por el intervalo hasta el primer punto de reemplazo programado para esa pieza.

Diagnóstico

Como propietario, a usted no se le debe cobrar la mano de obra por los diagnósticos que determinen que una pieza garantizada está defectuosa. No obstante, si usted reclama garantía para un componente y se comprueba que la máquina no está defectuosa, STIHL Incorporated le cobrará el costo de la prueba del sistema de control de emisiones.

El trabajo de diagnóstico mecánico se realiza en un centro de servicio autorizado por STIHL. La prueba del sistema de control de emisiones se realiza ya sea en la fábrica de STIHL Incorporated o en un laboratorio de ensayos independiente.

Trabajo bajo garantía

STIHL Incorporated reparará los defectos amparados por la garantía en cualquier estación de garantía o centro de servicio autorizado por STIHL. Todo trabajo de este tipo se hará gratis para el propietario siempre que se determine que la pieza cubierta por la garantía está defectuosa. Se puede usar cualquier pieza de repuesto aprobada por el fabricante o equivalente en las piezas relacionadas con el sistema de control de emisiones, y debe ser suministrada gratis al propietario. STIHL Incorporated es responsable por daños a otros componentes del motor causados por la falla de una pieza garantizada que todavía está bajo garantía.

La lista de piezas del sistema de control de emisiones garantizadas del Consejo de Recursos del Aire del Estado de California define específicamente las piezas garantizadas que están relacionadas con las emisiones. Estas piezas garantizadas son:

Carburador
Estrangulador (sistema de refuerzo para arranque en frío)
Múltiple de admisión
Filtro de aire
Bujía
Magneto o sistema de encendido electrónico (módulo de encendido)
Convertidor catalítico (si lo tiene)
Sujetadores/pernos

Dónde presentar el reclamo para servicio bajo garantía

Lleve el producto a cualquier centro de servicio autorizado por STIHL y presente la tarjeta de garantía firmada.

Requerimientos de mantenimiento

Las instrucciones presentadas en este manual se basan en la aplicación de la mezcla recomendada para motores de 2 tiempos (vea también la instrucción "Combustible"). Las discrepancias de estas recomendaciones con respecto a la calidad y la proporción de la mezcla de combustible y aceite pueden exigir intervalos de mantenimiento más cortos.

Limitaciones

Esta garantía de los sistemas de control de emisiones no cubrirá ninguno de los puntos siguientes:

- reparación o sustitución requerida debido a maltrato, negligencia o falta del mantenimiento requerido,
 - reparaciones mal hechas o sustituciones contrarias a las especificaciones de STIHL Incorporated que afecten desfavorablemente el funcionamiento y/o la durabilidad, y las alteraciones o modificaciones no recomendadas o aprobadas por escrito por STIHL Incorporated,
- y
- la sustitución de piezas y otros servicios y ajustes necesarios para el mantenimiento requerido en y después del primer punto de reemplazo programado.



WARNING!

The engine exhaust from this product contains chemicals known to the State of California to cause cancer, birth defects or other reproductive harm.



ADVERTENCIA

El gas de escape del motor de esta máquina contiene productos químicos que en el estado de California son considerados como causantes de cáncer, defectos de nacimiento u otros efectos nocivos para los órganos de la reproducción.

0458 243 3021

english/español USA / CARB / EPA