

STIHL

STIHL BR 700, BR 700 X

Instruction Manual
Manual de instrucciones



WARNING

Read Instruction Manual thoroughly before use and follow all safety precautions – improper use can cause serious or fatal injury.

ADVERTENCIA

Antes de usar la máquina lea y siga todas las precauciones de seguridad dadas en el manual de instrucciones – el uso incorrecto puede causar lesiones graves o mortales.



Instruction Manual

1 - 39

Manual de instrucciones

40 - 82

Contents

1	Introduction	2	11.2 Pre-Starting Procedure	21
2	Guide to Using this Manual	2	11.3 Starting the Engine	22
2.1	Signal Words	2	12 Shutting Off the Engine	23
2.2	Symbols in Text	3	12.1 Shutting Off the Engine	23
3	Main Parts	3	13 Checking the Blower	23
3.1	Blower	3	13.1 Testing the Controls	23
4	Safety Symbols on the Product	4	14 During Operation	23
4.1	Blower	4	14.1 Using the Blower	23
5	IMPORTANT SAFETY INSTRUCTIONS	5	14.2 Using the Power Hold Feature	24
5.1	Intended Use	5	15 Adjusting the Carburetor	24
5.2	Operator	5	15.1 Winter Operation	24
5.3	Personal Protective Equipment	6	15.2 Summer Operation	25
5.4	Blower	7	16 After Finishing Work	25
5.5	Fueling Instructions	8	16.1 Preparing for Transportation or Storage	25
5.6	Using the Blower	10	17 Transporting	26
6	Maintenance, Repair and Storage	15	17.1 Blower	26
6.1	Warnings and Instructions	15	18 Storing	26
7	Before Starting Work	15	18.1 Blower	26
7.1	Preparing the Blower for Operation	15	19 Cleaning	26
8	Assembling the Blower	16	19.1 Cleaning the Blower	26
8.1	Mounting the Blower Tube	16	19.2 Cleaning the Spark Plug	27
8.2	Mounting the Control Handle	16	19.3 Cleaning the Spark Arresting Screen	27
8.3	Mounting and Removing the Nozzle	17	20 Inspection and Maintenance	29
9	Adjusting the Blower	17	20.1 Inspection and Maintenance Chart	29
9.1	Adjusting the Control Handle	17	20.2 Inspecting and Maintaining the Blower	29
9.2	Adjusting the Blower Tube	18	20.3 Inspecting and Maintaining the Nozzle	30
9.3	Putting on the Harness	18	21 Troubleshooting Guide	31
10	Mixing Fuel and Refueling the Blower	19	21.1 Blower	31
10.1	Mixing Fuel	19	21.2 Adjusting the Carburetor	31
10.2	Refueling the Blower	20	21.3 Adjusting the Throttle Cable	32
11	Starting the Engine	21	21.4 Replacing the Air Filter	32
11.1	Starting Procedure	21	22 Specifications	33

STIHL

This instruction manual is protected by copyright. All rights reserved, especially the rights to reproduce, translate and process with electronic systems.

22.1 EPA / CARB	33
22.2 STIHL BR 700	33
22.3 STIHL BR 700 X	33
22.4 Symbols on the Blower	33
22.5 Engineering Improvements	34
23 Replacement Parts and Equipment	34
23.1 Genuine STIHL Replacement Parts	34
24 Disposal	34
24.1 Disposal of the Power Tool	34
25 Limited Warranty	34
25.1 STIHL Incorporated Limited Warranty Policy	34
26 Emission Control Warranty	34
26.1 STIHL Incorporated Federal Emission Control Warranty Statement	34
26.2 STIHL Incorporated California Exhaust and Evaporative Emissions Control Warranty Statement	37
27 Trademarks	39
27.1 Registered Trademarks	39
27.2 Common Law Trademarks	39
28 Addresses	39
28.1 STIHL Incorporated	39

1 Introduction

Thank you for your purchase. The information contained in this manual will help you receive maximum performance and satisfaction from your STIHL blower and, if followed, reduce the risk of injury from its use.

SAVE THIS MANUAL!



Because a blower is a high-speed tool, special safety precautions must be observed to reduce the risk of personal injury.



Read this instruction manual thoroughly before use and periodically thereafter. Follow all safety precautions. Careless or improper use of the blower can cause serious or fatal injury.

Have your authorized STIHL servicing dealer show you how to operate your blower.

Do not lend or rent your blower without this instruction manual. Allow only persons who have the proper training and fully understand the information in this manual to operate the blower.

For further information, or if you do not understand any of the instructions in this manual, please go to www.stihlusa.com or contact your authorized STIHL servicing dealer.

2 Guide to Using this Manual

2.1 Signal Words

This manual contains safety information that requires your special attention. Such information is introduced with the following symbols and signal words:



Indicates a hazardous situation that, if not avoided, will result in death or serious injury.

⚠ WARNING

Indicates a hazardous situation that, if not avoided, could result in death or serious injury.

NOTICE

Indicates a risk of property damage, including damage to the machine or its individual components.

2.2 Symbols in Text

The following symbol is included to assist you with the use of the manual:

 Refers to a designated chapter or sub-chapter in this instruction manual.

3 Main Parts

3.1 Blower

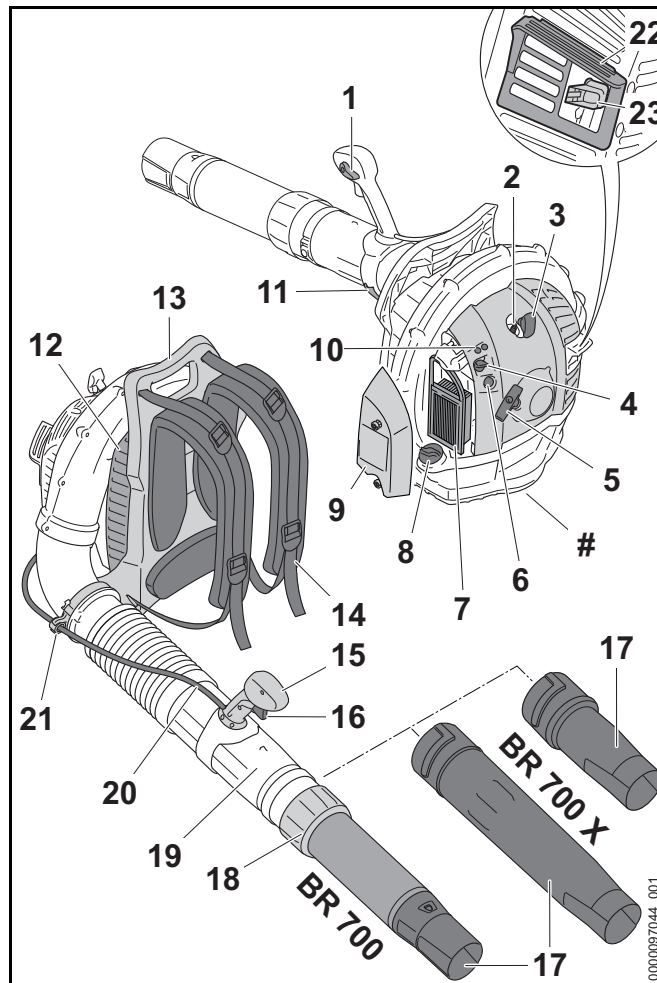

1 Master Control Lever

Lever for choke control, starting throttle, run and stop switch position.

2 Spark Plug

Ignites the fuel-air mix in the engine.

3 Spark Plug Boot

Connects the spark plug with the ignition lead.

4 Choke Knob

Eases engine starting by enriching mixture.

5 Starter Grip

The grip of the pull starter for starting the engine.

6 Manual Fuel Pump

Provides additional fuel feed for a cold start.

7 Air Filter

Filters the air drawn into the engine.

8 Fuel Filler Cap

Closes and seals the fuel tank.

9 Air Filter Cover

Covers and protects the air filter element.

10 Carburetor Adjusting Screws

For tuning the carburetor.

11 Quick-release

Locks the control handle.

12 Intake Screen

Covers the air intake opening.

13 Carrying Handle

For transporting the blower.

14 Shoulder Straps

For carrying the blower while working.

15 Control Handle

The blower's handle.

16 Throttle Trigger

Controls the speed of the engine.

17 Nozzle

Directs and concentrates the airstream.

18 Union Nut (BR 700)

Allows simple adjustment of blower tube length.

19 Blower Tube

Directs the airstream.

20 Throttle Cable

For connecting the throttle trigger to the engine.

21 Throttle Cable Clamp

For securing the throttle cable in position.

22 Spacer

Designed to reduce the risk of burns and fire.

23 Muffler with Spark Arresting Screen

Reduces engine exhaust noise and diverts exhaust gases away from the operator. The spark arresting screen is designed to reduce the risk of fire.

Anti-Vibration System (not illustrated)

The anti-vibration system includes a number of anti-vibration elements designed to reduce the transmission of vibration created by the engine to the operator.

Rating Plate

Contains the product's serial number.

4 Safety Symbols on the Product

4.1 Blower

The following safety symbols are found on the blower.



To reduce the risk of injury, follow the specified safety precautions.



Read and follow all safety precautions in the instruction manual. Improper use can lead to serious or fatal personal injury or property damage.



To reduce the risk of eye injury, always wear proper eye protection. Power tool noise may damage your hearing. Always wear proper sound barriers (ear plugs or ear muffs) to protect your hearing, 5.3.



To reduce the risk of personal injury from blown objects, never direct the air flow toward bystanders or pets, 5.6.5.



To reduce the risk of serious or fatal injury or illness from inhaling toxic exhaust gases, start and operate the blower only outdoors in a well ventilated work area, 5.6.



To reduce the risk of personal injury, keep hair and loose-fitting clothing away from the air intake, 5.3.



To reduce the risk of personal injury from high velocity air flow and blown objects, keep bystanders at least 50 ft. (15 m) away, 5.6.5.

5 IMPORTANT SAFETY INSTRUCTIONS

5.1 Intended Use

WARNING

- This blower is designed for blowing leaves, grass, and similar material from yards, gardens, sidewalks, driveways, decks, patios and similar surfaces in the

manner and in the conditions described in this manual. Use of the blower for operations different than intended could result in serious injury or death.

- Blow leaves, grass, and similar material only.

- Improper use could result in personal injury or property damage, including damage to the blower.
 - Use the blower only as described in this manual.
 - Never attempt to modify or override the blower's controls or safety devices in any way.
 - Never use a blower that has been modified or altered from its original design.

5.2 Operator

WARNING

- Working with the blower can be strenuous. The operator must be in good physical condition and mental health. To reduce the risk of personal injury from fatigue and loss of control:
 - Check with your doctor before using the blower if you have any health condition that may be aggravated by strenuous work.
 - Do not operate the blower while under the influence of any substance (drug, alcohol or medication, etc.) that might impair vision, balance, dexterity or judgment.
 - Be alert. Do not operate the blower when you are tired. Take a break if you become tired.
 - Do not permit minors to use the blower.
 - Bystanders, especially children, and animals should not be allowed in the area where the blower is in use.
- Prolonged use of a blower (or other power tools) exposing the operator to vibration may produce white finger disease (Raynaud's phenomenon) or carpal tunnel syndrome. These conditions reduce the hand's ability to feel and regulate temperature. They produce numbness and burning sensations and may also cause nerve and circulation damage as well as tissue necrosis.

- All factors which contribute to white finger disease are not known. Cold weather, smoking and diseases or physical conditions that affect blood vessels and blood transport, as well as high vibration levels and long periods of exposure to vibration, are mentioned as factors in the development of white finger disease.
- STIHL blowers are equipped with an anti-vibration ("AV") system designed to reduce the transmission of vibration from the blower to the operator's hands. To reduce the risk of white finger disease and carpal tunnel syndrome:
 - Wear gloves while working and keep your hands warm.
 - Keep the blower and its AV system well maintained. A blower with loose components or with damaged or worn AV elements will tend to have higher vibration levels.
 - Maintain a firm grip at all times, but do not squeeze the handles with constant, excessive pressure. Take frequent breaks.
- These precautions do not guarantee that you will not sustain white finger disease or carpal tunnel syndrome.
 - Closely monitor the condition of your hands and fingers if you are a regular operator.
 - Seek medical advice immediately if any of the above symptoms appear.
- The ignition system of this machine produces an electromagnetic field of a very low intensity. This field may interfere with some pacemakers or implanted medical devices. To reduce the risk of injury:
 - Persons with a pacemaker or other implanted medical device should consult their physician and the device manufacturer before operating this blower.

5.3 Personal Protective Equipment

⚠ WARNING

- Severe injuries may result if hair, clothing or apparel are drawn into the air intake or otherwise become entangled in the components of the blower. To reduce the risk of severe personal injury:



- Wear sturdy and snug-fitting clothing that also allows complete freedom of movement.



- Avoid loose-fitting jackets, scarves, neckties, flared or cuffed pants, jewelry and any other apparel that could be drawn into the air intake.

- Secure hair above shoulder level before starting work.

- To reduce the risk of eye injury:



- Always wear goggles or close-fitting protective glasses with adequate side protection that are impact-rated and marked as complying with ANSI Z87 "+".

- Prolonged exposure to power tool noise may result in permanent hearing damage. To reduce the risk of hearing damage:



- Wear sound barriers (ear plugs or ear muffs).
- Regular operators should have their hearing checked periodically.
- Be particularly alert and cautious when using hearing protection. Your ability to hear shouts, alarms or other audible warnings is restricted.

- Good footing is very important. To help maintain a secure footing and reduce the risk of injury while working:



- Wear substantial footwear with non-slip soles. Do not wear sandals, flip-flops, open-toed or similar footwear. Wear steel-toed safety boots.

- To help reduce the risk of personal injury:



- STIHL recommends wearing heavy-duty non-slip work gloves made of leather or another wear-resistant material when handling the blower.

5.4 Blower

⚠ WARNING

- This blower is intended only for garden and landscape maintenance. Use for other purposes may increase the risk of personal injury and property damage.
 - Read and follow the operating instructions in this manual for approved applications, 14.
- To reduce the risk of personal injury to the operator and bystanders:
 - Always shut off the engine before assembling, transporting, adjusting, inspecting, cleaning, servicing, maintaining or storing the blower.
 - Shut off the blower anytime it is not in use.
- To reduce the risk of fire and explosion:
 - Only use the spark plug specified in this instruction manual and make sure it and the ignition lead are clean and in good condition.
 - Always press the spark plug boot snugly onto the spark plug terminal of the proper size.
 - Never test the ignition system with the spark plug boot removed from the spark plug or with a removed spark plug.
- Although certain unauthorized attachments may fit your STIHL blower, their use may be extremely dangerous. Only attachments supplied by STIHL or expressly approved by STIHL for use with this specific model are recommended.
 - Use only attachments supplied or expressly approved by STIHL.
 - Never modify this blower in any way.
 - Never attempt to modify or override the blower's controls or safety devices in any way.
 - Never use a blower that has been modified or altered from its original design.
- Any modification to your muffler or spark arresting screen could cause an increase in heat radiation, sparks or sound level, thereby increasing the risk of fire, burn injury or hearing loss. You may also permanently damage the engine.
 - Never modify your muffler or spark arresting screen.
- If the blower is dropped or subjected to similar heavy impacts:
 - Check that it is undamaged, in good condition and functioning properly before continuing work.
 - Check that the fuel system is tight and has no leaks.
 - Check that the controls and safety devices are working properly, 13.1.
 - Never work with a damaged or malfunctioning blower. In case of doubt, have the blower checked by your authorized STIHL servicing dealer.
- Genuine STIHL replacement parts are specifically designed to match your blower and meet safety and performance requirements. Use of parts that are not authorized or approved by STIHL may cause serious or fatal injury or property damage.
 - STIHL recommends that only identical STIHL replacement parts be used.

5.5 Fueling Instructions

Fuel

⚠ WARNING

- Gasoline and its vapors are extremely flammable. Your STIHL blower uses an oil-gasoline mixture for fuel. If spilled and ignited by a spark or other ignition source, it can cause fire and serious burn injury or property damage.



- Use extreme caution when handling gasoline or fuel mix.
- Do not smoke or bring any fire or flame near the fuel or the blower.
- Note that combustible fuel vapor may escape from the fuel system.

Pick a Safe Location for Fueling

⚠ WARNING

- To reduce the risk of fire and explosion while fueling:



- Always remove the blower from the operator's back and place it on the ground before attempting to fuel the blower.
- Fuel your blower in a well-ventilated area, outdoors away from flames, pilot lights, heaters, electric motors, and other sources of ignition. Vapors can be ignited by a spark or flame many feet away.
- Select bare ground for fueling and move at least 10 ft. (3 m) from the fueling spot before starting the engine.
- Wipe off any spilled fuel before starting your blower.
- Take care not to get fuel on your clothing. If this happens, change your clothing immediately.

Allow the Blower to Cool Before Removing the Fuel Cap

⚠ WARNING

- Gasoline vapor pressure may build up inside the fuel tank. The amount of pressure depends on a number of factors, such as the fuel used, altitude, and temperature. To reduce the risk of burns and other personal injury from escaping gas, vapor and fumes:
 - Always shut off the engine and allow it to cool before removing the fuel cap.
- The engine is air cooled. When it is shut off, cooling air is no longer drawn across the cylinder and engine temperatures will rise for several minutes before starting to cool. In hot environments, cooling will take longer. To reduce the risk of burns and other personal injury from escaping gas vapor and fumes:
 - Allow the blower to cool. If you need to refuel before completing a job, turn off the machine and allow the engine to cool before opening the fuel tank.

Fuel Spraying or "Geysering"

⚠ WARNING

- Removing the cap on a pressurized fuel tank can result in gasoline, vapors and fumes being forcefully sprayed out from the fuel tank in all directions. The escaping gasoline, vapors or fumes can cause serious personal injury, including fire and burn injury, or property damage.
- Sometimes also referred to as "fuel geysering," fuel spraying is an expulsion of fuel, vapors and fumes which can occur in hot conditions, or when the engine is hot, and the tank is opened without allowing the blower to cool adequately. It is more likely to occur when the fuel tank is half full or more.
- Pressure is caused by fuel and heat and can occur even if the engine has not been running. When gasoline in the fuel tank is heated (by ambient temperatures, heat from the engine, or other sources), vapor pressure will increase inside the fuel tank.

- Some blends of gasoline, particularly winter blends, may cause tanks to pressurize more quickly or create greater pressure. At higher altitudes, fuel tank pressurization is more likely.

How to Avoid Fuel Spraying

⚠ WARNING

- Removing the fuel cap on a pressurized tank can result in gasoline, vapors and fumes being forcefully sprayed out from the fuel tank in all directions. To reduce the risk of burns, serious injuries or property damage from fuel spraying:
 - Follow the fueling instructions in this chapter.
 - Always assume your fuel tank is pressurized.
 - Allow the blower to cool before removing the fuel cap.
 - If you need to refuel before completing a job, turn off the machine and allow the engine to cool before removing the fuel cap. In hot environments, cooling will take longer. The engine is air cooled. When it is shut off, cooling air is no longer drawn across the cylinder and the engine temperature will rise for several minutes before starting to cool.
- After the blower has cooled appropriately, follow the safety instructions in this chapter for removing the cap.
 - Never remove the cap by turning it directly to the open position.
 - First check for residual pressure by slowly turning the cap approximately 1/2 turn counter-clockwise.
 - The cap should be held in place by the threads while allowing residual vapor/pressure to be relieved.
 - Once any residual pressure has been relieved, turn the cap until it can be removed from the tank opening.
 - Use only good quality fuel that is appropriate for the season (summer v. winter blends). Some blends of gasoline, particularly winter blends, are more volatile and can contribute to fuel spraying.

Removing the Threaded Fuel Filler Cap

⚠ WARNING

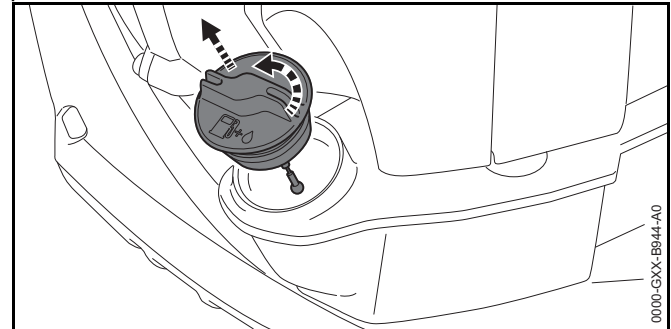

- After allowing the blower to cool, remove the fuel filler cap slowly and carefully to allow any remaining pressure build-up in the tank to release:
 - While maintaining steady, downward pressure, slowly turn the cap approximately 1/2 turn counter-clockwise.
 - If any significant venting occurs, immediately re-seal the tank by turning the cap clockwise to the closed position. Allow the blower to cool further before attempting to open the tank.
 - Turn the cap to the open position only after the contents of the tank are no longer under pressure.
 - Never remove the cap by turning it directly to the open position without first allowing the blower to cool adequately and then releasing any residual pressure by slowly turning it approximately 1/2 turn counter-clockwise.
 - Never attempt to remove the cap while the engine is still hot or running.

Installing the Threaded Fuel Filler Cap

⚠ WARNING

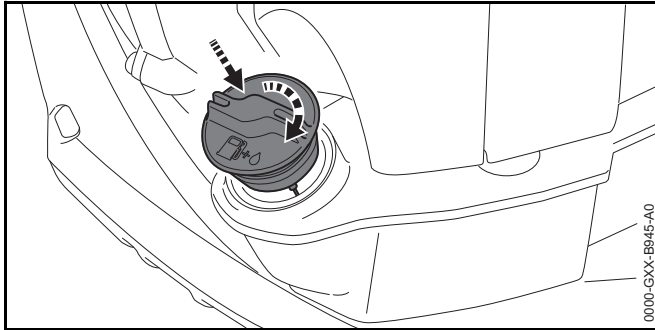

- An improperly tightened fuel filler cap can loosen or come off and spill quantities of fuel. To reduce the risk of fuel spillage and fire from an improperly installed fuel cap, correctly position and tighten the cap by hand with as much force as possible.

Damaged or Broken Cap

⚠ WARNING

- If your fuel cap does not tighten properly, it may be damaged or broken. Stop using the blower and take it to your authorized STIHL dealer for repair.

Vapor Lock

⚠ WARNING

- Vapor lock occurs when fuel in the fuel line or carburetor vaporizes, causing bubbles to block the free flow of liquid fuel into the carburetor.
- Vapor lock cannot be relieved or affected by opening the fuel tank. Removing the fuel filler cap without first allowing the blower to cool adequately can result in fuel spraying. Always follow the instructions in this section when removing the fuel cap.

- To relieve vapor lock:
 - Press the manual fuel pump bulb at least 20 to 30 times – even if the bulb is already filled with fuel – to clear the vapor and send liquid fuel into the carburetor. Then start the blower. For specific starting instructions, see the appropriate section of your instruction manual.
 - If the manual fuel pump bulb will not be filled, place the Choke Knob to the  position and pull the starter cord until the engine runs.
 - If your blower will not restart, or if vapor lock occurs again, the blower is being used in conditions too extreme for the fuel being used. Discontinue use and let the engine cool completely before attempting to start the blower.
 - Using good quality, fresh fuel (stored less than 30 days) also can help reduce the occurrence of vapor lock.

5.6 Using the Blower

5.6.1 Before Operation

⚠ WARNING

- Misuse or unauthorized use may result in personal injury and property damage.
 - Use the blower only as described in this instruction manual.
- To reduce the risk of fire and explosion:
 - Check fuel system for leaks, especially the visible parts, (e.g., filler cap, hose connections).
 - Securely mount the spark plug boot on the spark plug.
 - Do not start the engine if the fuel system has leaks or the blower is otherwise damaged. Have the blower repaired by an authorized STIHL servicing dealer before using it.

- Using a blower that is modified, damaged, improperly adjusted or maintained, or not completely and securely assembled can increase the risk of serious personal injury.
 - Never operate a blower that is modified, damaged, improperly maintained or not completely and securely assembled.
 - Always check your blower for proper condition and operation before starting work, particularly the throttle trigger and Master Control Lever.
 - Ensure that the throttle trigger moves freely and springs back into place when released.
 - Never attempt to modify or override the controls or safety devices in any way. Check the fan housing for damage before starting. Cracks or holes could allow foreign objects to contact the fan wheel. If any such damage is found, stop using the blower and contact your STIHL dealer for repair.
 - If your blower or any part is damaged or does not function properly, have it repaired before use.

5.6.2 Starting

▲ WARNING

- To reduce the risk of burns and other personal injury from escaping gas vapor and fumes:
 - Move at least 10 ft. (3 m) from the fueling spot before starting the engine.
 - Start your blower only outdoors.
- To reduce the risk of serious or fatal injuries to the operator or bystanders from loss of control:
 - Start the blower only as described in the "Starting" chapter in this manual,  11.
 - When you pull the starter grip, do not wrap the starter rope around your hand.
 - Do not let the grip snap back. Guide the starter rope to rewind it properly.

- Once the engine has started, immediately blip the throttle trigger, which should cause the choke knob to move to the run position and allow the engine to slow down to idle.

5.6.3 Holding and Controlling the Blower

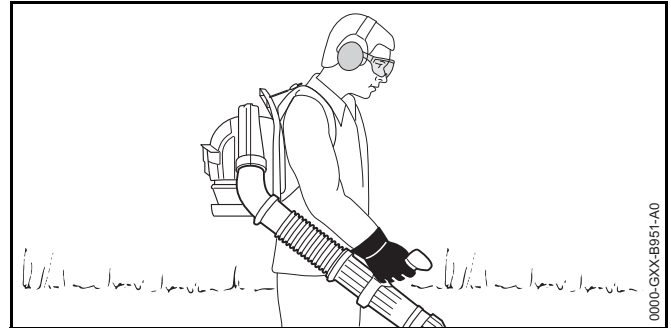

▲ WARNING

- To maintain a firm grip and properly control your blower:
 - Keep the handles clean and dry at all times. Keep them free of moisture, pitch, oil, grease and resin.
- To reduce the risk of serious or fatal injuries to the operator or bystanders from loss of control:
 - Always carry the blower on your back as a backpack with the straps of the harness comfortably and securely positioned over both shoulders.
 - Adjust the blower harness straps so that the backplate fits snugly and securely against your back.
 - Never carry the unit with the strap(s) over just one shoulder.
 - Wrap your fingers tightly around the control handle, keeping it cradled between your thumb and forefinger (see illustration).

- To reduce the risk of serious or fatal injuries to the operator or bystanders from loss of control, keep proper footing and balance at all times:
 - Never work on a ladder, roof, in a tree or while standing on any other insecure support.
 - Take special care in overgrown or wet terrain and always watch for hidden obstacles such as tree stumps, roots, rocks, holes and ditches to avoid stumbling or falling.
 - Be extremely cautious when working on slopes or uneven ground.
 - Use extra care when working on stairs.
 - For better footing, always clear away fallen branches, scrub and cuttings. Freshly debarked logs and other material can increase the danger of slipping, tripping or falling.
 - Never operate the blower above shoulder height.
 - Do not overreach. Keep proper footing and balance at all times.
- Small particles (e.g. dust) blown through the blower tube and nozzle can cause static charging. This is more common in low humidity and high dust conditions. The blower has features designed to reduce the buildup and discharge of static electricity. For example, the control handle is designed to conduct static electricity through the throttle cable to the engine and from the handle through the operator to the ground. To reduce the risk of personal injury from static discharge:
 - Ensure that the blower is properly assembled.
 - Always hold the blower by the control handle and avoid unnecessary contact with the blower tube and nozzle.
 - If your blower is properly assembled and you are still experiencing static shocks, try operating your blower without gloves, which may be interfering with the grounding of the charge.
- To reduce the risk of fire and explosion:
 - Never operate the blower in a location where combustible gases, liquids, vapors, dusts or other combustible materials and substances are present.
 - Read and follow recommendations issued by government authorities (e.g. OSHA) for identifying and avoiding the hazards of combustible gases, liquids, vapors, dusts or other combustible materials and substances.
 - Never modify the blower muffler or spark arresting screen.

5.6.4 Working Conditions

▲ WARNING

- Operate your blower only under good visibility during favorable daylight conditions.
 - Postpone the work if the weather is windy, foggy, rainy or inclement.
- Your blower is a one-person machine.
 - Bystanders, especially children, and animals should not be allowed in the area where it is in use.
 - Shut off the engine immediately if you are approached.
- To reduce the risk of injury to bystanders and unauthorized users:
 - Never leave the blower unattended when the engine is running.
 - Shut off the engine during work breaks and any other time the blower is not in use.
- As soon as the engine is running, it generates toxic exhaust gases containing chemicals, such as unburned hydrocarbons (including benzene) and carbon monoxide, that are known to cause respiratory problems, cancer, birth defects, or other reproductive harm. Some of the gases (e. g. carbon monoxide) may be colorless and odorless. To reduce the risk of serious or fatal injury or illness from inhaling toxic exhaust gases:



- Start and operate the blower only outdoors in a well ventilated work area. Never operate the blower indoors, in confined spaces or other poorly ventilated locations.
- If exhaust fumes become concentrated due to insufficient ventilation, clear obstructions from the work area. Ensure proper ventilation before proceeding.
- Use of this blower can generate dust and other substances containing chemicals known to cause respiratory problems, cancer, birth defects and other reproductive harm.
 - Consult governmental agencies such as EPA, OSHA, CARB and NIOSH and other authoritative sources on hazardous materials if you are unfamiliar with the risks associated with the particular substances with which you are working.
- Inhalation of certain dusts, especially organic dusts such as mold or pollen, can cause susceptible persons to have an allergic or asthmatic reaction. Substantial or repeated inhalation of dust or other airborne contaminants, especially those with a smaller particle size, may cause respiratory or other illnesses. This includes wood dust, especially from hardwoods, but also from some softwoods such as Western Red Cedar.
 - Control dust at the source where possible.
 - To the extent possible, operate the blower so that the wind or operating process directs any dust, mist or other particulate matter raised by the blower away from the operator.
 - When respirable dust or other particulate matter cannot be kept at or near background levels, always wear a respirator that is approved by NIOSH and rated for worksite-specific conditions. Follow the recommendations of governmental authorities (e.g., OSHA/NIOSH) and occupational and trade associations.
- If the surrounding ground is coated with a chemical substance, such as pesticide or herbicide:
 - Read and follow the instructions and warnings that accompanied the substance coating the vegetation or surrounding ground.
- Breathing asbestos dust is dangerous and can cause severe or fatal injury, respiratory illness or cancer, including mesothelioma. The use and disposal of asbestos-containing products is strictly regulated by OSHA and the EPA.
 - Do not use your blower to blow or disturb asbestos or asbestos-containing products.
 - Stop work immediately and contact the relevant state and local authorities and/or EPA, your employer or local OSHA representative if you have reason to believe that you might be disturbing asbestos.
- Dust with silica in its composition may contain crystalline silica. Silica is a basic component of sand, quartz, brick, clay, granite and numerous other minerals and rocks, including masonry and concrete products. Repeated and / or substantial inhalation of airborne crystalline silica can cause serious or fatal respiratory disease, including silicosis. In addition, the state of California and some other authorities have listed respirable crystalline silica as a substance known to cause cancer. When encountering such materials, always follow the respiratory precautions mentioned above.
- If the substance being blown is a commercial substance, review the material safety data sheet for that substance and / or consult the material manufacturer / supplier. The state of California and some other authorities, for instance, have published lists of substances known to cause cancer, reproductive harm, etc.

5.6.5 Operating Instructions

⚠ WARNING

- In the event of an emergency:
 - Shut off the engine immediately.
- The blower fan between the air intake and output opening rotates whenever the engine is running. To reduce the risk of injury from contact with the blower fan:
 - Never operate the blower with a missing, cracked or worn intake screen or housing.
 - Never operate the blower without a properly mounted blower tube and nozzle.
 - Keep hair, loose clothing, fingers and all parts of the body away from openings and moving parts of the blower.
- The air flow from the blower can propel small objects at high speed. To reduce the risk of eye or other serious personal injuries to bystanders from blown objects:



- Keep bystanders and pets at least 50 ft. (15 m) away when the blower is running.



- Never direct the air flow toward bystanders or pets.

- Do not allow the blower to be used as a toy.
- Shut off the engine immediately if you are approached.

- A missing, cracked or worn intake screen or housing may result in an increased risk of injury from thrown objects.
 - Never operate a blower that has a missing, cracked or worn intake screen or housing.
- Inserting any foreign object into the air intake or nozzle may result in property damage, including damage to the blower itself, and serious injury to the operator or bystanders as a result of the object or broken parts being blown at high speed.
 - Never insert any objects into the nozzle or air intake of the blower.
 - Immediately shut off the engine if it starts to vibrate abnormally.
- Using the blower to spread herbicides, pesticides, fertilizers or other chemical substances can be dangerous and may cause serious or fatal injury to persons and damage to the environment.
 - Never use the blower to disperse or spread chemicals of any kind.
- The muffler and other parts of the engine (e.g. fins of the cylinder, spark plug) become hot during operation and remain hot for a while after stopping the engine. To reduce the risk of burn injury:
 - Allow the engine to cool before inspecting, transporting or storing the blower. Avoid contacting the muffler while it is still hot following operation.
 - Keep the area around the muffler clean. Remove excess lubricant and all debris such as pine needles, branches or leaves.
 - Allow the blower to cool on concrete, metal, bare ground or solid wood away from any combustible substances.
 - Do not continue work with a damaged or improperly mounted cylinder housing or a damaged/deformed muffler shell. It may interfere with the cooling process of the muffler.
- The muffler of this blower is furnished with a spark arresting screen. If your gas/oil mix ratio is correct (i.e., not too rich), this screen will normally stay clean as a

result of the heat from the muffler and need no service or maintenance. To reduce the risk of fire from the emission of hot particles:

- Never operate your blower with a missing or damaged spark arresting screen.
- If you experience loss of performance and suspect a clogged screen, have your muffler serviced. Some state or federal laws or regulations may require a properly maintained spark arrester for certain uses.
- In California, it is a violation of § 4442 or § 4443 of the Public Resources Code to use or operate gasoline-powered tools on forest-covered, brush-covered or grass-covered land unless the engine's exhaust system is equipped with a complying spark arrester that is maintained in effective working order. The owner/operator of this product is responsible for properly maintaining the spark arrester. Other states or governmental entities/agencies, such as the U.S. Forest Service, may have similar requirements.
 - Do not use your blower around flammable materials or around vegetation or brush when there is a risk of fire or wildfire.
 - Contact your local fire authorities or the U.S. Forest Service if you have any question about laws or regulations relating to fire protection requirements.

6 Maintenance, Repair and Storage

6.1 Warnings and Instructions

WARNING

- There are no user-authorized repairs for the blower. To reduce the risk of fire or other personal injury and property damage:
 - Users may carry out only the cleaning and maintenance operations described in this manual.
 - Strictly follow the cleaning and maintenance instructions in the appropriate sections of this instruction manual.







- STIHL recommends that all repair work be performed by authorized STIHL servicing dealers.

- To reduce the risk of personal injury and property damage:
 - Shut off the engine before inspecting the blower or carrying out any cleaning, maintenance or repair work. Always shut off the engine before storing the blower, and any other time it is not in use.
- Use of parts that are not authorized or approved by STIHL may cause serious or fatal injury or property damage.
 - STIHL recommends that only identical STIHL replacement parts be used for repair or maintenance.
- Improper storage can result in unauthorized use, damage to the blower and an increased risk of fire and other personal injury or property damage.
 - Shut off the engine and engage before storing.
 - Tighten all nuts, bolts and screws after each use.
 - Store the blower indoors in a dry, secure place that cannot be accessed by children or other unauthorized users.

7 Before Starting Work

7.1 Preparing the Blower for Operation



Before starting work:

- ▶ Mount the blower tube,  8.1.
- ▶ Mount the control handle,  8.2.
- ▶ Mount the nozzle,  8.3.
- ▶ Adjust the control handle,  9.1.
- ▶ Refuel the blower,  10.2.
- ▶ Put on and adjust the harness,  9.3.
- ▶ Check the controls for proper function and condition,  13.1.

8 Assembling the Blower

8.1 Mounting the Blower Tube

⚠ WARNING

Never operate your blower without a properly mounted blower tube and nozzle,  5.6.5. Use only attachments supplied or expressly approved by STIHL,  5.4.

To mount the blower tube:

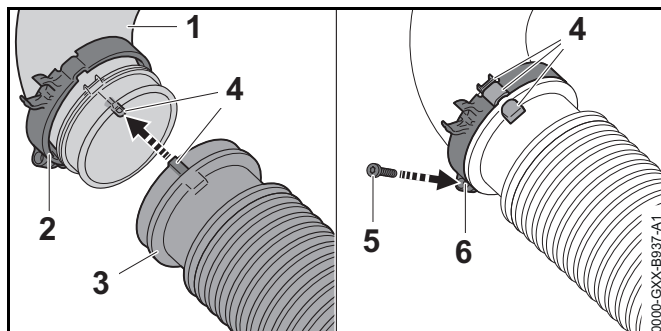

- ▶ Push the throttle cable clamp (2) onto the elbow (1).
- ▶ Line up the positioning marks (4) and push the pleated hose (3) onto the elbow (1).
- ▶ Push the throttle cable clamp (2) onto the pleated hose (3).
- ▶ Line up the positioning marks (4) on the throttle cable clamp (2) and elbow (1). The screw lug (6) should be on the underside of the elbow/pleated hose.
- ▶ Secure the throttle cable clamp with the screw (5).

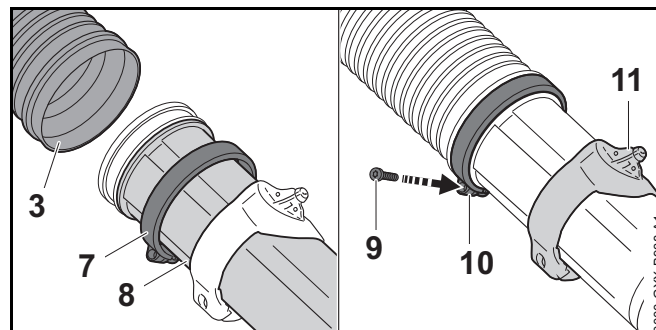

- ▶ Push the throttle cable clamp (7) onto the blower tube (8).
- ▶ Push the blower tube (8) into the pleated hose (3). The mount (11) for the control handle should be facing up.
- ▶ Push the throttle cable clamp (7) onto the pleated hose (3). The screw lug (10) should be on the underside of the pleated hose/blower tube.
- ▶ Secure the throttle cable clamp with the screw (9).

8.2 Mounting the Control Handle

⚠ WARNING

To reduce the risk of injury from loss of control, ensure that the control handle is properly and securely mounted before starting work.

To mount the control handle:

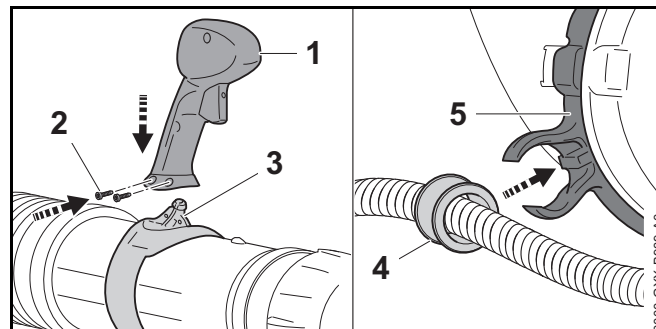

- ▶ Shut off the engine,  12.



- ▶ Push the control handle (1) onto the mount (3).
- ▶ Insert and tighten the screws (2).
- ▶ Secure the throttle cable (4) in the throttle cable clamp (5).

8.3 Mounting and Removing the Nozzle

⚠ WARNING

Never operate your blower without a properly mounted blower tube and nozzle,  5.6.5. Use only attachments supplied or expressly approved by STIHL,  5.4.

BR 700 X

To mount the nozzle:

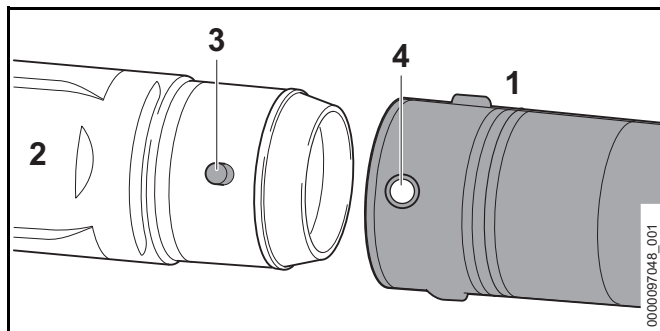

- ▶ Align the hole on the nozzle (4) with the lug on the blower tube (3) and push the nozzle (1) onto the blower tube (2). The nozzle will engage. Once the nozzle and blower tube are assembled, keep them connected during use and storage.

BR 700

To mount the nozzle:

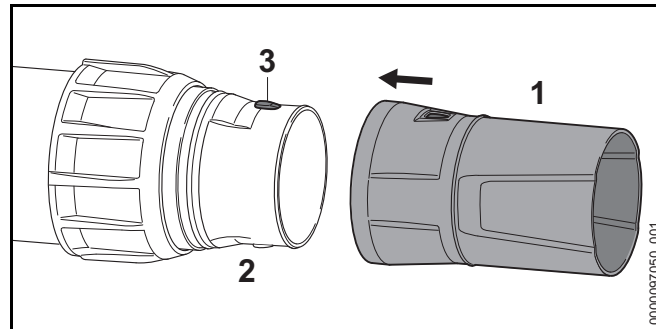

- ▶ Align the holes on the nozzle (1) with the lugs on the blower tube (3) and push the nozzle (1) onto the blower tube (2). The nozzle will engage. Once the nozzle and blower tube are assembled, keep them connected during use and storage.

9 Adjusting the Blower

9.1 Adjusting the Control Handle

The control handle can be mounted to suit the height and reach of the operator.

To adjust the position of the control handle:

- ▶ Shut off the engine,  12.

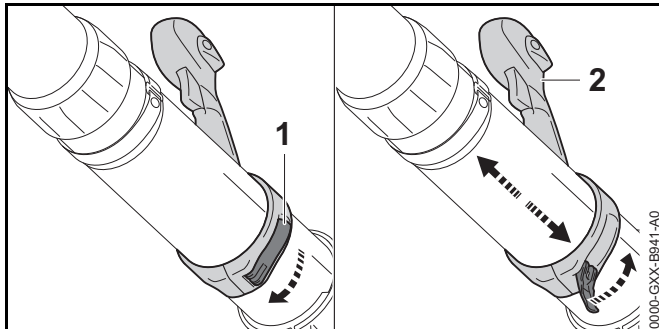

- ▶ Open the clamping lever (1).
- ▶ Move the control handle (2) to the most comfortable position.
- ▶ Close the clamping lever (1).

9.2 Adjusting the Blower Tube

To adjust the blower tube (BR 700 only):

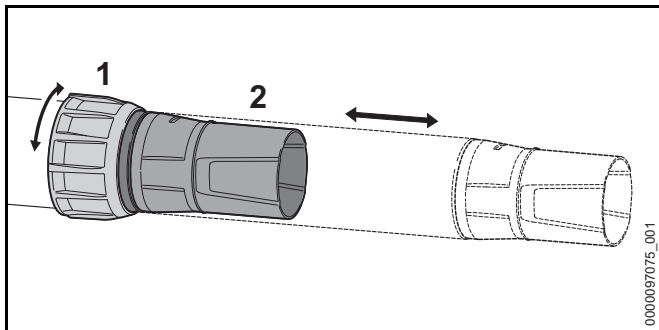

- ▶ Loosen the union nut (1).
- ▶ Pull the blower tube (2) out to the required length.
- ▶ Tighten the union nut (1).

9.3 Putting on the Harness

WARNING

The operator must be able to remove the blower quickly in the event of an emergency. In an emergency, open and remove the chest strap quickly before dropping the blower to the ground.

To ensure a proper fit:

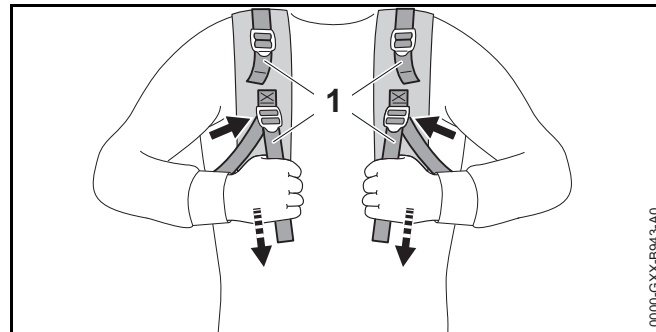

- ▶ Put the blower on your back.
- ▶ Adjust the harness straps (1) so that the backplate fits snugly and securely against your back.
- ▶ Always wear the blower harness over both shoulders.
- ▶ To remove the harness, loosen the harness straps by lifting the sliding adjusters.

To help reduce the risk of injury in the event of an emergency, practice quickly opening the shoulder straps and removing the blower.

NOTICE

To avoid damage, ease the blower to the ground when practicing. Do not allow the blower to drop to the ground and do not throw it.

10 Mixing Fuel and Refueling the Blower

10.1 Mixing Fuel

Information on Fuel

Your engine requires a mixture of high-quality gasoline and 2-cycle air cooled engine oil. This engine is certified to operate on mid-grade unleaded gasoline with a minimum octane rating of 89 and no more than 10 % ethanol and 2-cycle oil for air cooled engines at a mix ratio of 50:1.

If you mix the fuel yourself, STIHL recommends STIHL HP Ultra 2-Cycle Engine Oil.

NOTICE

Fuel with an octane rating below 89 may increase engine temperatures. This, in turn, increases the risk of piston seizure and damage to the engine. The chemical composition of the fuel is also important.

NOTICE

Some fuel additives not only detrimentally affect elastomers (carburetor diaphragms, oil seals, fuel lines, etc.), but magnesium castings and catalytic converters as well. This could cause running problems or damage the engine. For this reason STIHL recommends that you use only quality unleaded gasoline.

Information on Ethanol Content

Gasoline with an ethanol content of more than 10% can cause running problems and major damage in engines and should not be used. For further details, see www.STIHLusa.com/ethanol.

The ethanol content in gasoline affects engine speed. It may be necessary to readjust the carburetor if you use fuels with varying ethanol content.

The idle speed and maximum speed of the engine change if you switch to a fuel with a much higher or lower ethanol content. This problem can be avoided by always using an ethanol-free fuel or fuel with consistent ethanol levels.

STIHL MotoMix

STIHL MotoMix is ethanol-free, has a high octane rating and ensures that you always use the right gasoline/oil mix ratio.

STIHL MotoMix uses STIHL HP Ultra 2-Cycle Engine Oil suited for high performance engines. For further details, see www.STIHLusa.com/ethanol.

STIHL recommends using MotoMix in your blower. If not using MotoMix, use only STIHL HP Ultra 2-Cycle Engine Oil or equivalent high quality 2-cycle engine oils that are designed for use in air cooled 2-cycle engines.

The use of non-seasonal gasoline blends may increase the potential for pressure to build in the fuel tank during operation. For example, using a winter blend during the summer will increase pressure in the fuel tank. Always use gasoline blends appropriate to the season, altitude and other environmental factors.

Do not use NMMA or TCW rated (2-cycle water cooled) mix oils or other mix oils that state they are for use in both water cooled and air cooled engines (e.g., outboard motors, snowmobiles, chain saws, mopeds, etc.).

Mixing Fuel

WARNING

Take care when handling gasoline. Avoid direct contact with the skin and avoid inhaling fuel vapor. Anytime you are filling a container at the fuel pump, remove the container from your vehicle and place it on the ground before filling. To reduce the risk of sparks from static discharge and resulting fire and/or explosion, do not fill fuel containers that are sitting in or on a vehicle or trailer.

WARNING

Shaking fuel can cause pressure to build in the fuel container. To reduce the risk of fire and severe personal injury or property damage from fuel spraying, allow the fuel container to sit for several minutes before opening. Open the container slowly to release any residual pressures. Never open the fuel container in the vicinity of any ignition source. Read and follow all warnings and instructions that accompany your fuel container.

To properly mix fuel:

- ▶ If not using STIHL MotoMix, only mix sufficient fuel for a few days of work. Never mix more than a 30-day supply of fuel.
- ▶ Store the fuel mix in an approved fuel container.
- ▶ Depending on the required amount of fuel, determine the correct amounts of 2-cycle engine oil and gasoline in a mix ratio of 50:1. Examples for fuel mixes:
 - 1 US gals of gasoline: 2.6 oz. of 2-cycle engine oil
 - 2.5 US gals of gasoline: 6.4 oz. of 2-cycle engine oil
 - 5 US gals of gasoline: 12.8 oz. of 2-cycle engine oil
- ▶ When mixing, pour oil into the container first, and then add gasoline. Close the container and shake it by hand to ensure proper mix of oil and gasoline.
- ▶ Dispose of empty mixing-oil containers only at authorized disposal locations.

10.2 Refueling the Blower



! WARNING

Removing the fuel cap on a pressurized fuel tank can result in gasoline, vapors and fumes being forcefully sprayed out from the tank in all directions. The escaping gasoline, vapors or fumes, sometimes referred to as fuel spraying or “geysering,” can cause serious personal injury, including fire and burn injury, or property damage, 5.5.

! WARNING

Fuel spraying can occur when the engine is hot and the tank is opened while under pressure. It can occur in hot environments even if the engine has not been running.

Spraying is more likely to occur when the fuel tank is half full or more. Always follow the fueling instructions in this manual:

- Treat every fuel tank as if it is pressurized, particularly if it is half full or more.
- Always allow the blower to cool adequately before attempting to open the fuel tank or refueling. This will take longer in hot conditions.
- Never remove the cap by turning it directly to the open position. Turn it first approximately 1/2 of a turn counter-clockwise to the vent position to relieve any residual pressure.
- Never open the fuel tank while the engine is still hot or running.
- Never open the fuel tank or re-fuel the blower near any sparks, flames or other ignition sources.
- Pick the right fuel: use only good quality (89 octane or higher), fresh fuel blended for the season.
- Vapor lock: do not remove the fuel cap in an effort to relieve vapor lock. Removing the cap has no effect on vapor lock.
- Be aware that fuel spraying is more likely at higher altitudes.

Opening and Refueling

To refuel the blower:

- ▶ Shut off the engine, 12.1.
- ▶ Allow the blower to cool. Never attempt to remove the cap while the engine is still hot or running.
- ▶ Position the blower on a level surface with the fuel filler cap facing upwards.
- ▶ Clean the area around the fuel filler cap with a slightly dampened cloth.

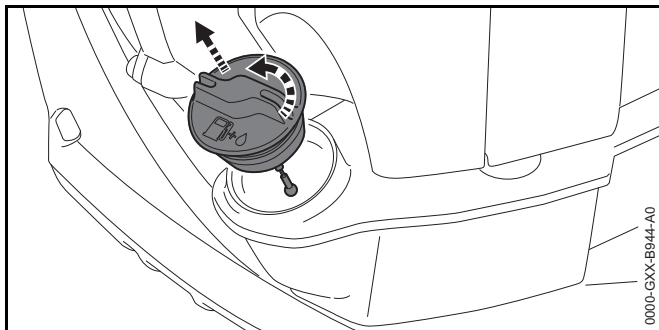

- ▶ While maintaining steady, downward pressure, slowly turn the cap approximately a 1/2 turn counter-clockwise.
- ▶ If any significant venting occurs, immediately re-seal the tank by turning the cap clockwise to the closed position. Allow the blower to cool further before attempting to open the tank.
- ▶ Remove the fuel filler cap and fill the tank with fuel.
- ▶ Take care not to spill fuel while refilling the tank.
- ▶ Do not overfill the tank. Leave approximately 0.5 in. (13 mm) of air space.

Closing

To close the tank:

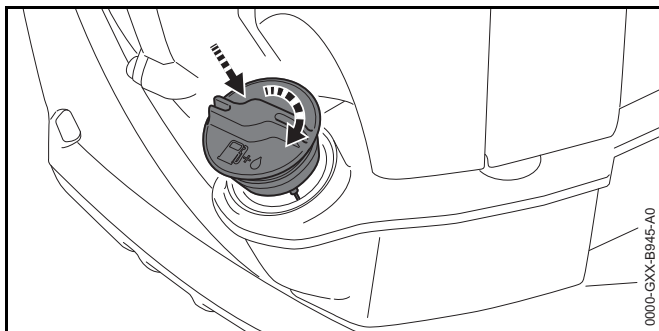

- ▶ Position the cap on the tank filler neck and press it down while turning it clockwise by hand with as much force as possible.
- ▶ Check for tightness.

- ▶ If your fuel cap still does not tighten properly, it may be damaged or broken. Stop using the blower and take it to your authorized STIHL dealer for repair.

11 Starting the Engine

11.1 Starting Procedure

Pre-Starting Procedure

Follow the pre-starting procedure if the following applies:

- The engine has not been started and is cold.

When can the engine be started without the pre-starting procedure?

Follow the starting procedure if one of the following applies:

- The engine can be started without preparation if it has been running for at least 1 minute and was only shut off for a short work break.
- The engine started, but shut off when it was accelerated the first time.
- The engine shut off because the fuel tank ran dry.

- ▶ Continue to "Starting the Engine," 11.3.

11.2 Pre-Starting Procedure

To perform the pre-starting procedure:

- ▶ Make sure you have a secure and firm footing.
- ▶ Position the blower on a level surface and keep bystanders away.

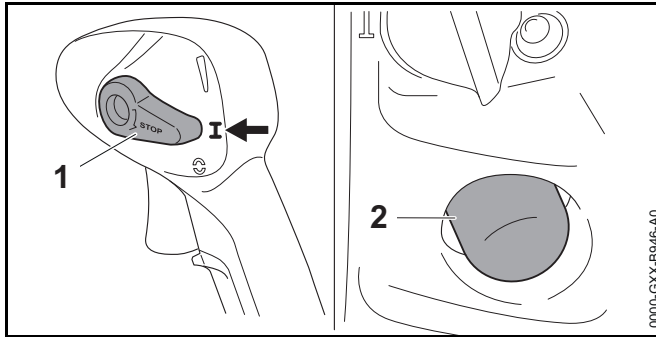

- ▶ Set the Master Control Lever (1) to position **I**.
- ▶ Press the manual fuel pump bulb (2) at least six times – even if the bulb is filled with fuel.

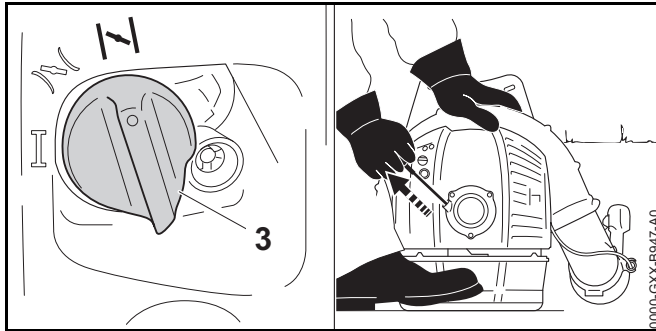

- ▶ Turn the choke knob (3) to position **I**.
- ▶ Place the blower with your left hand on the housing and one foot on the base plate.
- ▶ Pull the starter grip slowly with your right hand until you feel it engage.
- ▶ Pull the starter grip quickly and allow the starter rope to rewind several times until the engine fires and shuts off.
- ▶ Do not pull out the starter rope to full length and do not let the starter grip snap back. Guide it slowly back into the housing so that the starter rope can rewind properly.
- ▶ Start the engine, 11.3.

11.3 Starting the Engine

WARNING

Never operate your blower if it is damaged, improperly adjusted or maintained, not completely and securely assembled or not functioning properly, 5.4. To reduce the risk of personal injury, always wear proper clothing and protective apparel, including proper eye protection, when operating your blower, 5.3.

Before starting the engine:

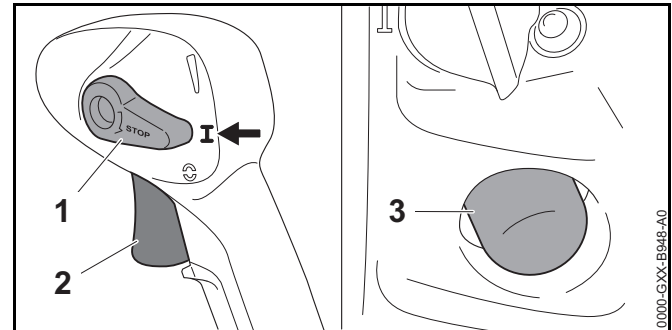

- ▶ Make sure you have a secure and firm footing.
- ▶ Position the blower on a level surface.

To start the engine:

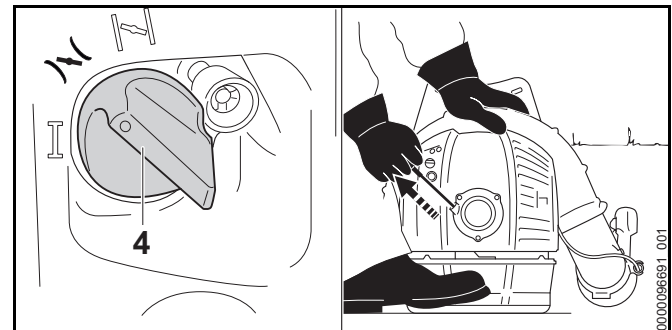

- ▶ Set the Master Control Lever (1) to position **I**.
- ▶ Press the manual fuel pump bulb (3) at least six times – even if the bulb is filled with fuel.





- ▶ Turn the choke knob (4) to the  position.
- ▶ Place your left hand on the housing and one foot on the base plate.
- ▶ Pull the starter grip slowly with your right hand until you feel it engage.
- ▶ Pull the starter grip quickly and allow the starter rope to rewind several times until the engine runs.
- ▶ Do not pull out the starter rope to full length and do not let the starter grip snap back. Guide it slowly back into the housing so that the starter rope can rewind properly.
- ▶ Blip the throttle trigger (2). The Master Control Lever (1) will move to the run position  and the engine will settle down to idle speed.

12 Shutting Off the Engine

12.1 Shutting Off the Engine

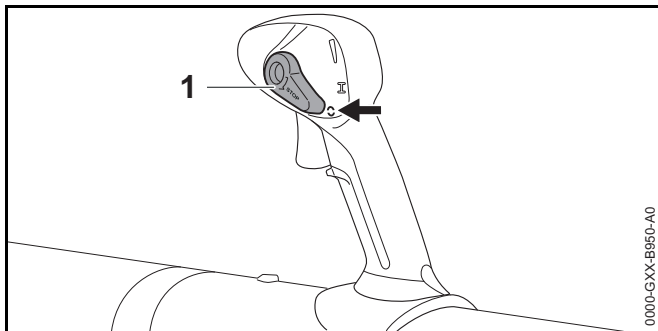
To shut off the engine:



- ▶ Release the throttle trigger.
- ▶ Move the Master Control Lever (1) to the stop position . The engine stops and the Master Control Lever springs back to position  when released.

13 Checking the Blower





13.1 Testing the Controls

Before starting work, confirm that the throttle trigger is undamaged and functioning properly.

WARNING

To reduce the risk of serious or fatal injuries, always wear proper clothing and protective apparel, including proper eye protection, and keep bystanders out of the area while testing the controls.



Stopping the Engine

- ▶ Start the engine,  11.
- ▶ Move the Master Control Lever to position . The engine should stop and the Master Control Lever should spring back to position  when released.
- ▶ If the engine does not stop, move the choke knob to position  and have the unit repaired before use.

14 During Operation

14.1 Using the Blower

WARNING

Always wear proper clothing and protective apparel, including proper eye protection,  5.3. Never direct the air flow toward bystanders. Keep bystanders at least 50 ft. (15 m) away from the work area,  5.6.5. Work carefully and maintain proper control of the blower.

The blower is designed for single-handed operation with the right hand.

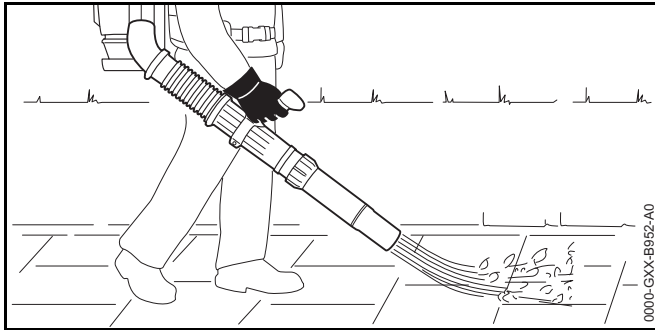

- ▶ Hold the unit firmly with your hand, keeping the handle cradled between your thumb and fingers.
- ▶ Direct the air flow at the edges of the pile of material to be blown.

NOTICE

Never direct the air flow toward objects such as vehicles or windows.

Observe all applicable laws, regulations, standards and ordinances.

14.2 Using the Power Hold Feature

The Master Control Lever can be locked in any position.

To use the power hold feature:

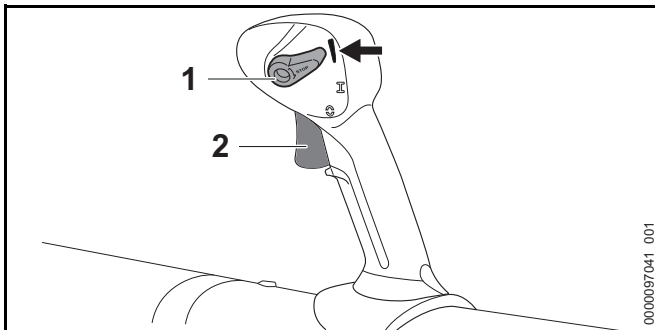

- ▶ Start the engine, 11.

- ▶ Squeeze the throttle trigger (2) until you reach the desired blowing force for your task.
- ▶ While holding the throttle trigger push the Master Control Lever (1) up. The trigger switch can be released and the blower will continue operating at the selected blowing force.

Push the Master Control Lever back to position **I** to stop using the power hold feature.

15 Adjusting the Carburetor

15.1 Winter Operation

The carburetor may ice up when the blower is used at ambient temperatures below 50 °F (10 °C). To prevent icing, the shutter must be converted to allow warm air from around the engine to heat the carburetor.

- ▶ Shut off the engine, 12.

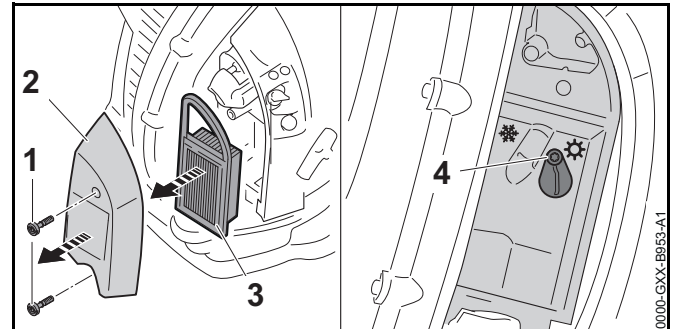

- ▶ Remove the screws (1).
- ▶ Remove the filter cover (2) and air filter (3).
- ▶ Clean the area around the air filter with a damp cloth or a soft brush.
- ▶ Loosen the screw (4).

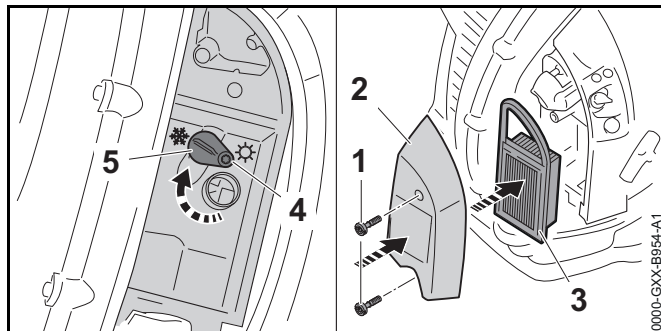

- ▶ Swing the shutter (5) to the winter position ❄️.
- ▶ Tighten the screw (4).
- ▶ Refit the air filter (3) and the filter cover (2).
- ▶ Insert and tighten the screws (1).

NOTICE

The winter operation setting should only be used in ambient temperatures below 50 °F (10 °C). Use at higher temperatures may cause the engine to overheat, resulting in permanent damage. Always remember to return the shutter to the configuration that is appropriate for ambient temperature conditions.

15.2 Summer Operation

The shutter must be set to summer mode when working at temperatures above 70 °F (20 °C).

- ▶ Shut off the engine, 📖 12.

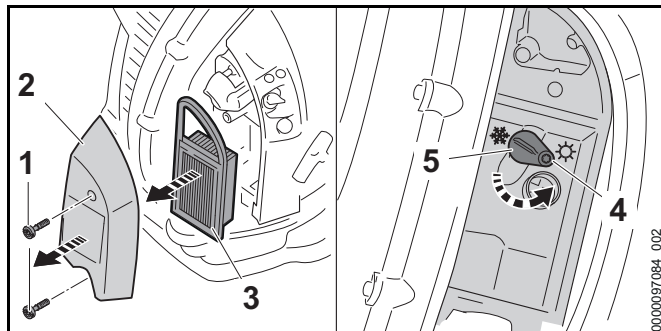

- ▶ Remove the screws (1).
- ▶ Remove the filter cover (2) and air filter (3).
- ▶ Clean the area around the air filter with a damp cloth or a soft brush.
- ▶ Loosen the screw (4).
- ▶ Swing the shutter (5) to the summer position ☀️.

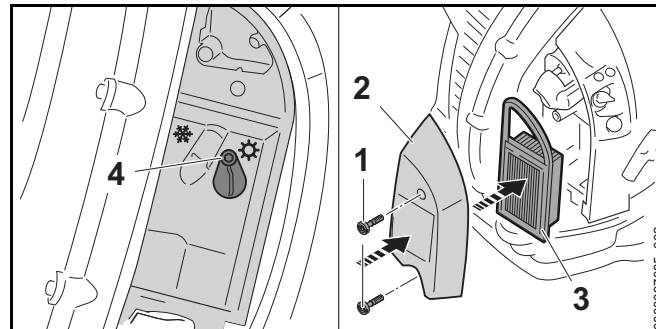

- ▶ Tighten the screw (4).
- ▶ Refit the air filter (3) and the filter cover (2).
- ▶ Insert and tighten the screws (1).

16 After Finishing Work**16.1 Preparing for Transportation or Storage****⚠️ WARNING**

To reduce the risk of personal injury from unintended activation or unauthorized use, shut off the engine before transporting the blower or putting it down.

To prepare the blower for transportation or storage:

- ▶ Shut off the engine, 📖 12.
- ▶ Wait for the engine to cool down.

17 Transporting

17.1 Blower

When transporting the blower:

- ▶ Carry the blower as a backpack with the straps of the harness over both shoulders or with the carrying handle integrated into the backplate.

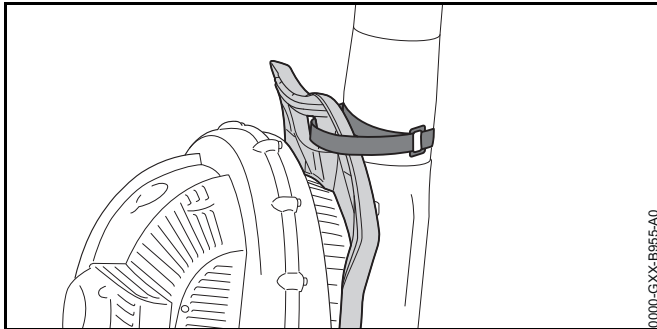

- ▶ When transporting the blower in a vehicle, secure the blower tube with the hook and loop fastener on the carrying handle and position the blower to prevent turnover, impact and damage.

18 Storing

18.1 Blower

⚠ WARNING

Store the blower indoors in a dry, secure place that is inaccessible to children and other unauthorized users, 5.6.5. Improper storage can result in unauthorized use and damage to the blower, 5.6.5.

When storing the blower:

- ▶ Wait for the engine to cool down.
- ▶ Keep the machine with a full tank of fuel in a dry place, well away from sources of ignition, until you need it again.
- ▶ Store the blower indoors in a dry and secure location, out of the reach of children and other unauthorized persons.

When storing the blower for three months or longer:

- ▶ Drain and clean the fuel tank in a well ventilated area. Dispose of fuel properly in accordance with local environmental requirements.
- ▶ Run the engine until it shuts off. The carburetor will be dry. This helps prevent the carburetor diaphragms from sticking together.
- ▶ Store the blower indoors in a dry and secure location, out of the reach of children and other unauthorized persons.

19 Cleaning

19.1 Cleaning the Blower

⚠ WARNING

To reduce the risk of personal injury from unintended activation, shut off the engine before carrying out any cleaning work, 5.6.5. Users of this blower should carry out only the cleaning described in this manual.

To clean the blower:

- ▶ Shut off the engine, 12.
- ▶ Clean a dirty intake screen carefully with a soft brush whenever required.
- ▶ Clean the blower's polymer components with a slightly dampened cloth. Do not use detergents or solvents. They may damage the polymer components.
- ▶ Do not use a pressure washer to clean the blower or otherwise spray it with water or other liquids.

19.2 Cleaning the Spark Plug

⚠ WARNING

To reduce the risk of fire and burn injury, use only spark plugs authorized by STIHL. Always press the spark plug boot snugly onto the spark plug terminal.

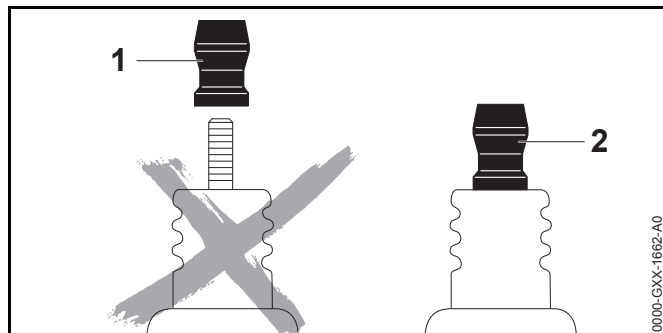

⚠ WARNING

Do not use a spark plug with a detachable SAE adapter terminal (1). Arcing may occur that could ignite combustible fumes and cause a fire. This can result in serious injuries or damage to property. Only use resistor type spark plugs with solid, non-threaded terminals (2).

Using the wrong fuel mix (too much engine oil in the gasoline), a dirty air filter, and unfavorable running conditions (running for extended periods at partial throttle) can affect the condition of the spark plug and cause deposits to form on the insulator nose, degrading performance.

To clean the spark plug:

- ▶ Shut off the engine, 12.
- ▶ Allow the blower to cool down.

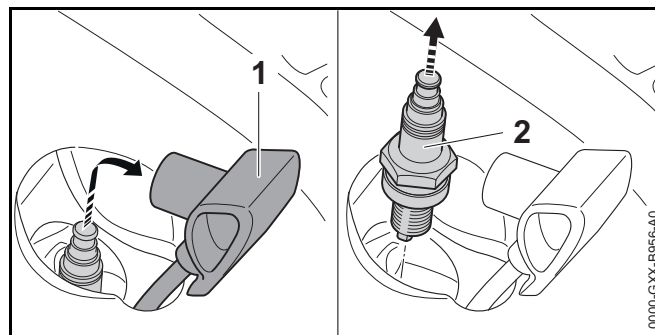

- ▶ Remove the spark plug boot (1).
- ▶ Clean the area around the spark plug with a cloth or soft brush.
- ▶ Unscrew the spark plug (2) and clean it with a cloth.
- ▶ If the spark plug is corroded, replace it.
- ▶ If the spark plug is damp, dry it thoroughly before re-inserting it.
- ▶ Insert the spark plug and tighten it down firmly.
- ▶ Connect the spark plug boot and press it down firmly.

19.3 Cleaning the Spark Arresting Screen

⚠ WARNING

To reduce the risk of fire from the emission of hot particles, Never operate your blower with a missing or damaged spark arresting screen. Never modify your muffler or spark arresting screen. To reduce the risk of fire from the buildup of debris such as pine needles, branches or leaves, make sure the muffler plugs are in place before starting work.

NOTICE

Some state or federal laws or regulations may require a properly maintained spark arrester for certain uses.

To clean the spark arrester screen:

- ▶ Shut off the engine, 12.
- ▶ Allow the blower and muffler to cool down.

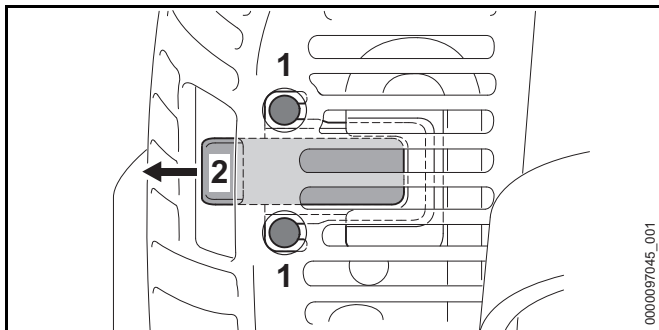

- ▶ Loosen the screws (1).
- ▶ Remove the scoop (2).

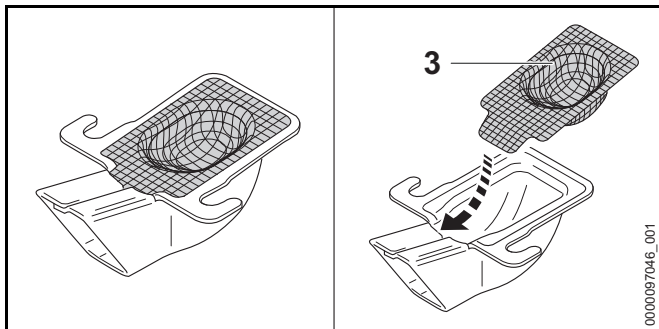

- ▶ Remove the spark arresting screen (3).
- ▶ Clean the spark arresting screen.
- ▶ If the spark arresting screen is clogged or heavily carbonized, have it replaced.
- ▶ Refit the spark arresting screen.
- ▶ Re-insert the scoop and tighten the screw.

20 Inspection and Maintenance

20.1 Inspection and Maintenance Chart

The following maintenance intervals are examples and apply for normal operating conditions. Actual use and your experience will determine the frequency of required inspection and maintenance.		Before starting work	After finishing work or daily	Whenever fueling	Weekly	Monthly	Yearly	Relevant Chapter
Complete Machine	Visual inspection	X		X				
	Clean		X					19.1
Control handle	Check function and condition	X		X				13.1
Fuel Tank	Clean ¹⁾					X		
Fuel Pick-Up Body / Filter	Clean ¹⁾					X		
Air intake on fan housing	Clean		X		X			
Cylinder fins	Clean		X			X		
Spark arresting screen in muffler	Check presence	X						
	Check and Clean ¹⁾						X	19.3
Spacer	Check	X						

¹⁾ STIHL recommends an authorized STIHL servicing dealer

Proper maintenance of the blower includes the following activities:

20.2 Inspecting and Maintaining the Blower

WARNING

To reduce the risk of personal injury from unintended activation, shut off the engine before inspecting the blower or carrying out any maintenance, 6.1. Carry out only the maintenance operations described in this manual. There are no user-authorized repairs. STIHL recommends that repair work be performed by authorized STIHL servicing dealers.

WARNING

To reduce the risk of personal injury or property damage from contact with hot parts, never operate your blower with a missing or damaged spacer.

- ▶ Install a new spark plug after approximately 100 operating hours or earlier if the electrodes are badly eroded or corroded.
- ▶ Have the spark arresting screen inspected and cleaned periodically by an authorized STIHL servicing dealer.
- ▶ Inspect the spacer of the blower and replace if damaged.
- ▶ Inspect the air filter of the blower and replace if damaged.
- ▶ Have the valve clearance checked and, if necessary, adjusted by an authorized STIHL servicing dealer if the power is low or the cranking effort is very high.
- ▶ Have worn, missing or damaged safety labels replaced by an authorized STIHL servicing dealer.

If you make a warranty claim for a component that has not been serviced or maintained properly, coverage may be denied.

20.3 Inspecting and Maintaining the Nozzle

- ▶ Shut off the engine,  12.

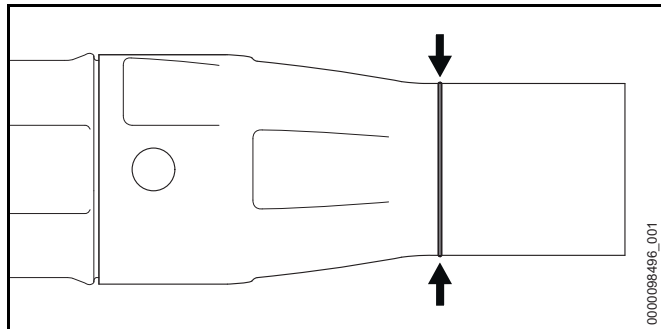







The blower nozzle is manufactured with wear marks to help the operator identify excessive wear. The wear marks depicted above must remain visible.

- ▶ If the wear marks are no longer visible: Stop working and have the nozzle replaced.



21 Troubleshooting Guide

21.1 Blower

Many performance issues can be resolved with a few simple steps. When troubleshooting, STIHL recommends that you start with the following measures:

- ▶ Replace the air filter,  21.4.
- ▶ Clean or replace the spark plug,  19.3
- ▶ Clean or replace the spark arresting screen,  19.3.
- ▶ As appropriate for conditions, set the blower's "shutter" for winter or summer operation,  15.1 or  15.2.
- ▶ Adjust the blower's idle speed,  21.2.
- ▶ If these measures do not resolve the issue, continue to the steps described below.

Always shut off the engine before carrying out any inspection, cleaning or maintenance.

Condition	Possible Cause	Remedy
The engine does not start.	There is insufficient fuel in the fuel tank.	▶ Refuel the blower,  10.2.
	The carburetor is too hot.	▶ Cool down the blower. ▶ Before starting the engine. Press the manual fuel pump bulb at least ten times – even if the bulb is filled with fuel.
	The carburetor is iced up.	▶ Allow the engine to warm up gradually to a temperature of about 50 °F (10 °C).
The engine idles erratically.	The carburetor is iced up.	▶ Allow the engine to warm up gradually to a temperature of about 50 °F (10 °C).
The engine stops while idling.	The carburetor is iced up.	▶ Allow the engine to warm up gradually to a temperature of about 50 °F (10 °C).
The engine does not reach maximum speed.	The throttle cable is not set correctly.	▶ Adjusting the throttle cable,  21.3.

21.2 Adjusting the Carburetor

If you use the blower at high altitude, a slight adjustment of the carburetor setting may be necessary.

- ▶ Start the engine,  11.
- ▶ Warm up the engine by opening and closing the throttle for about 1 minute.

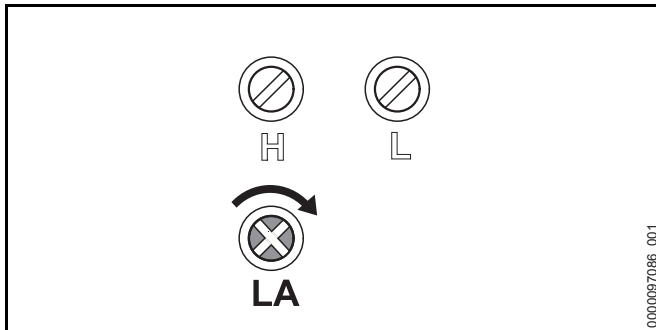

Engine idles or stops while idling:

- ▶ Turn the idle speed screw (LA) slowly clockwise (leaner) until the engine runs smoothly.

21.3 Adjusting the Throttle Cable

NOTICE

It may be necessary to correct the adjustment of the throttle cable after assembling the machine or after a prolonged period of operation.

Adjust the throttle cable only when the unit is completely and properly assembled.

To adjust the throttle cable:

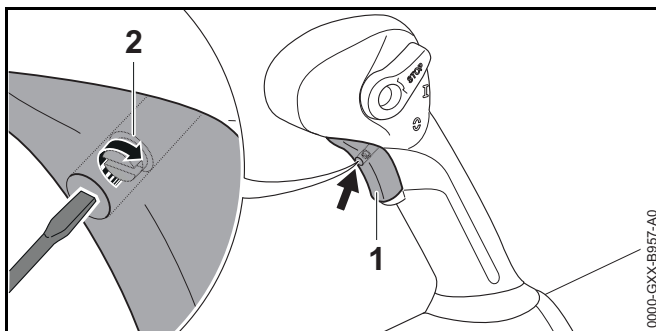

- ▶ Fully depress the throttle trigger (1) and hold it in this position.

- ▶ Carefully rotate the screw (2) in the throttle trigger in the direction of the arrow until you feel initial resistance.
- ▶ Rotate the screw another half turn in the same direction.

21.4 Replacing the Air Filter

Dirty air filters reduce engine power, increase fuel consumption and make starting more difficult.

If there is a noticeable loss of engine power:

- ▶ Shut off the engine,  12.
- ▶ Allow the blower to cool down.

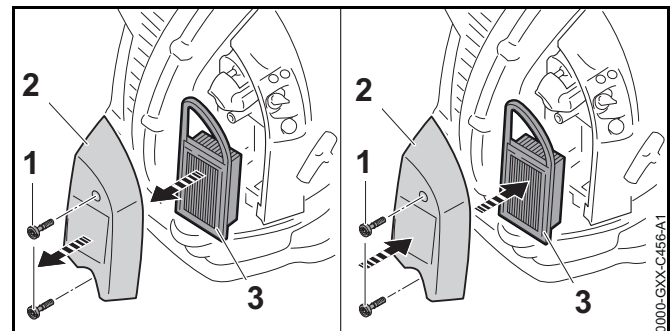

- ▶ Loosen the screws (1).
- ▶ Remove the air filter cover (2).
- ▶ Clean the area around the air filter with a damp cloth or a soft brush.
- ▶ Remove the air filter element (3).
- ▶ Fit the new filter in the filter housing.
- ▶ Fit the filter cover.
- ▶ Insert the screws (1) and tighten them.

22 Specifications

22.1 EPA / CARB

EPA

The Emission Compliance Period referenced on the Emissions Compliance Label indicates the number of operating hours for which the engine has been shown to meet federal emission requirements.

Category:

A = 300 hours

B = 125 hours

C = 50 hours

CARB

The Emission Compliance Period used on the CARB-Air Index Label indicates the terms:

Extended = 300 hours

Intermediate = 125 hours

Moderate = 50 hours

22.2 STIHL BR 700

- Displacement: 3.95 cu. in. (64.8 cm³)
- Maximum engine speed: 2,500 rpm
- Recommended spark plugs: NGK CMR6H from STIHL
BOSCH USR 4AC from STIHL
- Spark plug electrode gap: 0.02 in. (0.5 mm)
- Weight without fuel: 23.6 lbs. (10.7 kg)
- Maximum fuel tank volume: 47.3 oz. (1.4 l)
- Blowing force: 35 N
- Air velocity: 165 mph (74 m/s)
- Air flow rate: 912 cf/min (1550 m³/h)
- Maximum air velocity: 196 mph (88 m/s)

- Air flow rate (without blowing unit):
1095 cf/min (1860 m³/h)

Do not use NMMA or TCW rated (2-cycle water cooled) mix oils or other mix oils that state they are for use in both water cooled and air cooled engines (e.g., outboard motors, snowmobiles, chain saws, mopeds, etc.).

22.3 STIHL BR 700 X

- Displacement: 3.95 cu. in. (64.8 cm³)
- Maximum engine speed: 2,500 rpm
- Recommended spark plugs: NGK CMR6H from STIHL
BOSCH USR 4AC from STIHL
- Spark plug electrode gap: 0.02 in. (0.5 mm)
- Weight without fuel: 23.1 lbs. (10.5 kg)
- Maximum fuel tank volume: 47.3 oz. (1.4 l)
- Blowing force: 34 N
- Air velocity: 161 mph (72 m/s)
- Air flow rate: 895 cf/min (1520 m³/h)
- Maximum air velocity: 194 mph (87 m/s)
- Air flow rate (without blowing unit):
1095 cf/min (1860 m³/h)

Do not use NMMA or TCW rated (2-cycle water cooled) mix oils or other mix oils that state they are for use in both water cooled and air cooled engines (e.g., outboard motors, snowmobiles, chain saws, mopeds, etc.).

22.4 Symbols on the Blower



Fuel Tank



Shutter configuration for winter operation



Shutter configuration for summer operation



Decompression Valve



Position of the Master Control Lever: Engine is shut off



Position of the Master Control Lever: Engine runs or can fire



Position of the choke knob: Used to start a warm engine



Position of the choke knob: Used to start a cold engine



STIHL products must not be disposed of in the household trash, but only in accordance with local, state and federal laws and regulations and as provided in this manual, 24.1.

22.5 Engineering Improvements

STIHL's philosophy is to continually improve all of its products. As a result, engineering changes and improvements are made from time to time. Therefore, some changes, modifications and improvements may not be covered in this manual. If the operating characteristics or the appearance of your machine differs from those described in this manual, please contact your STIHL dealer or the STIHL distributor in your area for assistance.

23 Replacement Parts and Equipment

23.1 Genuine STIHL Replacement Parts

STIHL recommends the use of genuine STIHL replacement parts. Genuine STIHL parts can be identified by the STIHL part number, the **STIHL** logo and, in some cases, by the STIHL parts symbol . The symbol may appear alone on small parts.

24 Disposal

24.1 Disposal of the Power Tool

STIHL products must not be thrown in household trash or disposed of except as outlined in this manual.

- ▶ Take the power tool, accessories and packaging to an approved disposal site for environmentally friendly recycling.
- ▶ Contact your authorized STIHL servicing dealer for the latest information on disposal and recycling.

25 Limited Warranty

25.1 STIHL Incorporated Limited Warranty Policy

This product is sold subject to the STIHL Incorporated Limited Warranty Policy, available at www.stihlusa.com/warranty.html. It can also be obtained from your authorized STIHL dealer or by calling 1-800-GO-STIHL (1-800-467-8445).

26 Emission Control Warranty

26.1 STIHL Incorporated Federal Emission Control Warranty Statement

Your Warranty Rights and Obligations

The U.S. Environmental Protection Agency (EPA) and STIHL Incorporated are pleased to explain the Emission Control System Warranty on your equipment type engine. In the U.S. new 1997 and later model year small off-road equipment engines must be designed, built and equipped, at the time of sale, to meet the U.S. EPA regulations for small non road engines. The equipment engine must be free from

defects in materials and workmanship which cause it to fail to conform with U.S. EPA standards for the first two years of engine use from the date of sale to the ultimate purchaser.

STIHL Incorporated must warrant the emission control system on your small off-road engine for the period of time listed below provided there has been no abuse, neglect or improper maintenance of your small off-road equipment engine.

Your emission control system includes parts such as the carburetor and the ignition system. Also included may be hoses, and connectors and other emission-related assemblies.

Where a warrantable condition exists, STIHL Incorporated will repair your small off-road equipment engine at no cost to you including diagnosis (if the diagnostic work is performed at an authorized dealer), parts and labor.

Manufacturer's Warranty Coverage

In the U.S., 1997 and later model year small off-road equipment engines are warranted for two years. If any emission-related part on your engine is defective, the part will be repaired or replaced by STIHL Incorporated free of charge.

Owner's Warranty Responsibilities

As the small off-road equipment engine owner, you are responsible for the performance of the required maintenance listed in your instruction manual. STIHL Incorporated recommends that you retain all receipts covering maintenance on your small off-road equipment engine, but STIHL Incorporated cannot deny warranty solely for the lack of receipts or for your failure to ensure the performance of all scheduled maintenance.

Any replacement part or service that is equivalent in performance and durability may be used in non-warranty maintenance or repairs, and shall not reduce the warranty obligations of the engine manufacturer.

As the small off-road equipment engine owner, you should be aware, however, that STIHL Incorporated may deny you warranty coverage if your small off-road equipment engine or a part has failed due to abuse, neglect, improper maintenance or unapproved modifications.

You are responsible for presenting your small off-road equipment engine to a STIHL service center as soon as a problem exists. The warranty repairs will be completed in a reasonable amount of time, not to exceed 30 days.

If you have any questions regarding your warranty rights and responsibilities, please contact a STIHL customer service representative at 1-800-467-8445 or you can write to STIHL Incorporated, 536 Viking Drive, P.O. Box 2015, Virginia Beach, VA 23450-2015 (www.stihlusa.com)

Coverage by STIHL Incorporated

STIHL Incorporated warrants to the ultimate purchaser and each subsequent purchaser that your small off-road equipment engine will be designed, built and equipped, at the time of sale, to meet all applicable emissions regulations. STIHL Incorporated also warrants to the initial purchaser and each subsequent purchaser that your engine is free from defects in materials and workmanship which cause the engine to fail to conform with applicable emissions regulations for a period of two years.

Warranty Period

The warranty period will begin on the date the utility equipment engine is purchased by the initial purchaser. Product registration is recommended, so that STIHL has a means to contact you if there ever is a need to communicate repair or recall information about your product, but it is not required in order to obtain warranty service.

If any emission-related part on your engine is defective, the part will be replaced by STIHL Incorporated at no cost to the owner. Any warranted part which is not scheduled for replacement as required maintenance, or which is scheduled only for regular inspection to the effect of "repair or replace as necessary" will be warranted for the warranty period. Any warranted part which is scheduled for

replacement as required maintenance will be warranted for the period of time up to the first scheduled replacement point for that part.

Diagnosis

You, as the owner, shall not be charged for diagnostic labor which leads to the determination that a warranted emissions part is defective. However, if you claim warranty for an emissions component and the machine is tested as non-defective, STIHL Incorporated will charge you for the cost of the emission test. Mechanical diagnostic work will be performed at an authorized STIHL servicing dealer. Emission test may be performed either at STIHL Incorporated or at any independent test laboratory.

Warranty Work

STIHL Incorporated shall remedy warranty defects at any authorized STIHL servicing dealer or warranty station. Any such work shall be free of charge to the owner if it is determined that a warranted part is defective.

Any manufacturer-approved or equivalent replacement part may be used for any warranty maintenance or repairs on emission-related parts and must be provided without charge to the owner. STIHL Incorporated is liable for damages to other engine components caused by the failure of an emissions warranted part still under warranty.

The following list specifically defines the emission-related warranted parts:

- Air Filter
- Carburetor (if applicable)
- Clamps
- Control Linkages
- Cylinder
- Fly Wheel
- Fasteners
- Fuel Cap
- Fuel Line
- Fuel Line Fittings

- Fuel Pump
- Fuel Tank
- Intake Manifold
- Magneto or Electronic Ignition System (Ignition Module or Electronic Control Unit)
- Muffler
- Spark Plug
- Solenoid Valve (if applicable)
- Catalytic Converter (if applicable)
- Choke (Cold Start Enrichment System) (if applicable)
- Injection Pump (if applicable)
- Injection Valve (if applicable)
- Throttle Housing (if applicable)

Where to Make a Claim for Warranty Service

Bring the product to any authorized STIHL servicing dealer.

Maintenance Requirements

The maintenance instructions in this manual are based on the application of the recommended 2-stroke fuel-oil mixture. Deviations from this recommendation regarding quality and mixing ratio of fuel and oil may require shorter maintenance intervals.

Limitations

This Emission Control Systems Warranty shall not cover any of the following:

- repair or replacement required because of misuse, neglect or lack of required maintenance,
- repairs improperly performed or replacements not conforming to STIHL Incorporated specifications that adversely affect performance and/or durability, and alterations or modifications not recommended or approved in writing by STIHL Incorporated,
- replacement of parts and other services and adjustments necessary for required maintenance at and after the first scheduled replacement point.

26.2 STIHL Incorporated California Exhaust and Evaporative Emissions Control Warranty Statement

For California only

Your Warranty Rights and Obligations

The California Air Resources Board (CARB) and STIHL Incorporated are pleased to explain the emissions control system warranty on your 2021 and later small off-road equipment engine.

In California, new equipment that uses small off-road engines must be designed, built, and equipped to meet the State's stringent anti-smog standards. STIHL Incorporated must warrant the emissions control system on your small off-road engine for the periods of time listed below provided there has been no abuse, neglect or improper maintenance of your small offroad engine or equipment leading to the failure of the emissions control system.

Your emissions control system may include parts such as the carburetor or fuel-injection system, the ignition system, catalytic converter, fuel tanks, fuel lines (for liquid fuel and fuel vapors), fuel caps valves canisters, filters, clamps and another associated components. Also included may be hoses, belts, connectors or other emission-related assemblies.

Where a warrantable condition exists, STIHL Incorporated will repair your small off-road equipment engine at no cost to you including diagnosis, parts and labor.

Manufacturer's Warranty Responsibilities

The exhaust and evaporative emissions control system on your small off-road equipment engine is warranted for two years. If any emission-related part on your small off-road equipment engine is defective, the part will be repaired or replaced by STIHL Incorporated free of charge.

Owner's Warranty Responsibilities

As the small off-road equipment engine owner, you are responsible for the performance of the required maintenance listed in your instruction manual. STIHL Incorporated recommends that you retain all receipts covering maintenance on your small offroad equipment engine, but STIHL Incorporated cannot deny warranty coverage solely for the lack of receipts or for your failure to ensure the performance of all scheduled maintenance.

As the small off-road equipment engine owner, you should however be aware that STIHL Incorporated may deny you warranty coverage if your small off-road equipment engine or a part has failed due to abuse, neglect, or improper maintenance or unapproved modifications.

You are responsible for presenting your small off-road equipment engine to a STIHL servicing dealer as soon as the problem exists. The warranty repairs should be completed in a reasonable amount of time, not to exceed 30 days. If you have any questions regarding your warranty rights and responsibilities, please contact a STIHL customer service representative at 1-800-467-8445 or you can write to STIHL Incorporated, 536 Viking Drive, P.O. Box 2015, Virginia Beach, VA 23450-2015 (www.stihlusa.com)

Coverage by STIHL Incorporated

STIHL Incorporated warrants to the ultimate purchaser and each subsequent purchaser that your small off-road equipment engine is designed, built and equipped, at the time of sale, to meet all applicable emission regulations.

STIHL Incorporated also warrants to the initial purchaser and each subsequent purchaser that your engine is free from defects in materials and workmanship which cause the engine to fail to conform to applicable emission regulations for a period of two years.

Defects Warranty Period

The warranty periods will begin on the date the utility equipment engine is purchased by the initial purchaser. If any emission-related part on your engine is defective, the part will be replaced by STIHL Incorporated at no cost to the owner.

Add-on or modified parts that are not exempted by CARB may not be used. The use of any non-exempted add-on or modified parts will be grounds for disallowing a warranty claim. STIHL Incorporated will not be liable to warrant failures of warranted parts caused by the use of a non-exempted add-on or modified part.

The warranty on emissions-related parts will be interpreted as follows:

- 1) Any warranted part that is not scheduled for replacement as required maintenance in the written instructions required in the Emission Warranty Parts List (see below) must be warranted for the warranty period defined in Subsection COVERAGE BY STIHL INCORPORATED, see above. If any such part fails during the period of warranty coverage, it must be repaired or replaced by the manufacturer according to Subsection (4) below. Any such part repaired or replaced under the warranty must be warranted for the remaining warranty period.
- 2) Any warranted part that is scheduled only for regular inspection in the written instructions required by the Emission Warranty Parts List (see below) must be warranted for the warranty period defined in Subsection COVERAGE BY STIHL INCORPORATED, see above. A statement in such written instructions to the effect of "repair or replace as necessary" will not reduce the period of warranty coverage. Any such part repaired or replaced under warranty must be warranted for the remaining 99warranty period.
- 3) Any warranted part that is scheduled for replacement as required maintenance in the written instructions required by the Emission Warranty Parts List (see below) must be warranted for the period of time prior to the first scheduled replacement point for that part. If the part fails prior to the first scheduled replacement, the part must be repaired or replaced by the engine manufacturer according to Subsection (4) below. Any such part repaired or replaced under warranty must be warranted for the remainder of the period prior to the first scheduled replacement point for the part.
- 4) Repair or replacement of any warranted part under the warranty must be performed at a warranty station at no charge to the owner.

5) Notwithstanding the provisions of Subsection (4) above, warranty services or repairs will be provided at all manufacturer distribution centers that are authorized to service the subject engines.

6) The owner must not be charged for diagnostic labor that leads to the determination that a warranted part is in fact defective, provided that such diagnostic work is performed at a warranty station.

Warranty Work

STIHL Incorporated shall remedy warranty defects at any authorized STIHL servicing dealer or warranty station. Any such work shall be free of charge to the owner if it is determined that a warranted part is defective. Any manufacturer approved or equivalent replacement part may be used for any warranty maintenance or repairs on emission-related parts and must be provided without charge to the owner. STIHL Incorporated is liable for damages to other engine components caused by the failure of a warranted part still under warranty.

Emission Warranty Parts List

Air Filter, Carburetor (if applicable), Fuel Pump, Choke (Cold Start Enrichment System) (if applicable), Control Linkages, Intake Manifold, Magneto or Electronic Ignition System (Ignition Module or Electronic Control Unit), Fly Wheel, Spark Plug, Solenoid Valve (if applicable), Injection Valve (if applicable), Injection Pump (if applicable), Throttle Housing (if applicable), Cylinder, Muffler, Catalytic Converter (if applicable), Fuel Tank, Fuel Cap, Fuel Line (for liquid fuel and fuel vapors), Fuel Line Fittings, Clamps, Fasteners.

Where to make a Claim for Warranty Service

Bring the STIHL product to any authorized STIHL servicing dealer

Limitations

The repair or replacement of any warranted part otherwise eligible for warranty coverage may be excluded from such warranty coverage if STIHL Incorporated demonstrates that the STIHL product has been abused, neglected, or improperly maintained, and that such abuse, neglect, or

improper maintenance was the direct cause of the need for repair or replacement of the part. That notwithstanding, any adjustment of a component that has a factory installed, and properly operating, adjustment limiting device is still eligible for warranty coverage.

27 Trademarks

27.1 Registered Trademarks

STIHL®

STIHL®

GI®

The color combination orange-grey (U.S. Registrations #2,821,860; #3,010,057, #3,010,058, #3,400,477; and #3,400,476)

AutoCut®

YARD BOSS®

STIHL ROLLOMATIC®

WOOD BOSS®



FARM BOSS®

iCademy®

MAGNUM®

MasterWrench Service®

MotoMix®

OILOMATIC®

ROCK BOSS®

STIHL Cutquik®



STIHL DUROMATIC®

STIHL Quickstop®

STIHL WOOD BOSS®

TIMBERSPORTS®



Pro Mark™	STIHL M-Tronic™
Quad Power™	STIHL HomeScaper Series™
Quiet Line™	STIHL PolyCut™
STIHL Arctic™	STIHL RAPID™
STIHL Compact™	STIHL SuperCut™
STIHL Interchangeable Attachment Series™	STIHL Multi-Cut HomeScaper Series™
TapAction™	STIHL Territory™
	

This listing of trademarks is subject to change.

Any unauthorized use of these trademarks without the express written consent of ANDREAS STIHL AG & Co. KG, Waiblingen is strictly prohibited.

28 Addresses

28.1 STIHL Incorporated

STIHL Incorporated
536 Viking Drive
P.O. Box 2015
Virginia Beach, VA
23452-2015

27.2 Common Law Trademarks

4-MIX™	HT Plus™
BioPlus™	STIHL PowerSweep™
Easy2Start™	STIHL Protech™
EasySpool™	STIHL MiniBoss™
ElastoStart™	STIHL MotoPlus 4™
Ematic™	Master Control Lever™
STIHL Precision Series™	STIHL OUTFITTERS™
FixCut™	STIHL PICCO™
Micro™	TrimCut™

Contenido

1	Introducción	41	11	Arranque del motor	63
2	Acerca de este manual de instrucciones	41	11.1	Procedimiento de arranque.....	63
2.1	Palabras identificadoras.....	41	11.2	Procedimiento previo al arranque.....	63
2.2	Símbolos en el texto.....	42	11.3	Arranque del motor.....	64
3	Componentes importantes	42	12	Apagado del motor	65
3.1	Soplador.....	42	12.1	Apagado del motor.....	65
4	Símbolos de seguridad en el producto	43	13	Revisión del soplador	65
4.1	Soplador.....	43	13.1	Prueba de los controles.....	65
5	INSTRUCCIONES IMPORTANTES DE SEGURIDAD	44	14	Durante el funcionamiento	65
5.1	Uso previsto.....	44	14.1	Uso del soplador.....	65
5.2	Operador.....	44	14.2	Uso de la función de retención de potencia.....	66
5.3	Equipo de protección personal.....	45	15	Ajuste del carburador	66
5.4	Soplador.....	46	15.1	Manejo durante el invierno.....	66
5.5	Instrucciones para el llenado de combustible.....	47	15.2	Funcionamiento de verano.....	67
5.6	Uso del soplador.....	50	16	Después de completar el trabajo	67
6	Mantenimiento, reparación y almacenamiento	56	16.1	Preparativos para el transporte o el almacenamiento.....	67
6.1	Advertencias e instrucciones.....	56	17	Transporte	68
7	Antes de empezar a trabajar	56	17.1	Soplador.....	68
7.1	Preparación del soplador para el funcionamiento.....	56	18	Almacenamiento	68
8	Armado del soplador	56	18.1	Soplador.....	68
8.1	Montaje del tubo de soplado.....	56	19	Limpieza	68
8.2	Montaje del mango de control.....	57	19.1	Limpieza del soplador.....	68
8.3	Montaje y retirada de la boquilla.....	58	19.2	Limpieza de la bujía.....	69
9	Ajuste del soplador	58	19.3	Limpieza del chispero.....	69
9.1	Ajuste del mango de control.....	58	20	Inspección y mantenimiento	71
9.2	Ajuste del tubo de soplado.....	59	20.1	Tabla de inspección y mantenimiento.....	71
9.3	Colocación del arnés.....	59	20.2	Inspección y mantenimiento del soplador.....	71
10	Mezcla del combustible y llenado del tanque del soplador	60	20.3	Inspección y mantenimiento de la boquilla.....	72
10.1	Mezcla del combustible.....	60	21	Guía de solución de problemas	73
10.2	Llenado del tanque del soplador.....	61	21.1	Soplador.....	73
			21.2	Ajuste del carburador.....	73

STIHL

Este manual de instrucciones está protegido por derechos de propiedad intelectual. Todos los derechos reservados, especialmente los derechos de reproducción, traducción y procesamiento con sistemas electrónicos.

21.3 Ajuste del cable del acelerador.....	74
21.4 Sustitución del filtro de aire	74
22 Especificaciones	75
22.1 EPA / CARB	75
22.2 STIHL BR 700	75
22.3 STIHL BR 700 X	75
22.4 Símbolos del soplador	76
22.5 Mejoramientos técnicos	76
23 Piezas y equipos de repuesto	76
23.1 Piezas de repuesto originales de STIHL.....	76
24 Eliminación	76
24.1 Desecho de la herramienta motorizada.....	76
25 Garantía limitada	76
25.1 Política de garantía limitada de STIHL Incorporated	76
26 Garantía del sistema de control de emisiones	77
26.1 Declaración de garantía de STIHL Incorporated sobre sistemas de control de emisiones según normas federales.....	77
26.2 Declaración de garantía de STIHL Incorporated sobre el control de emisiones de gases de escape y emisiones por evaporación para el Estado de California.....	79
27 Marcas comerciales	82
27.1 Marcas comerciales registradas.....	82
27.2 Marcas comerciales por ley común.....	82
28 Direcciones	82
28.1 STIHL Incorporated	82

1 Introducción

Gracias por su compra. La información que contiene este manual le ayudará a obtener el máximo rendimiento y la mayor satisfacción de su soplador STIHL, así como, si respeta las indicaciones correspondientes, a reducir el riesgo de lesiones que supone su uso.

CONSERVE ESTE MANUAL



Dado que el soplador es una herramienta que funciona a gran velocidad, es necesario tomar medidas de seguridad especiales para reducir el riesgo de lesiones.



Lea este manual de instrucciones detenidamente antes de usar el equipo por primera vez, y periódicamente de ahí en adelante. Respete todas las medidas de seguridad. Un uso descuidado o inadecuado del soplador puede causar lesiones graves o mortales.

Pida a su concesionario de servicio STIHL autorizado que le enseñe a manejar su soplador.

No preste ni alquile su soplador sin este manual de instrucciones. Asegúrese de que solo usan el soplador personas debidamente capacitadas que comprenden íntegramente la información de este manual.

Si necesita más información, o si no comprende alguna de las instrucciones incluidas en este manual, visite www.stihlusa.com o póngase en contacto con su concesionario de servicio autorizado de STIHL.

2 Acerca de este manual de instrucciones

2.1 Palabras identificadoras

Este manual contiene información sobre seguridad a la que usted debe prestar atención especial. Dicha información se indica con los siguientes símbolos y palabras identificadoras:

⚠ PELIGRO

Identifica una situación de peligro que, de no evitarse, causará lesiones graves o mortales.

⚠ ADVERTENCIA

Identifica una situación de peligro que, de no evitarse, podría causar lesiones graves o mortales.

INDICACIÓN

Indica el riesgo de daños a la propiedad, incluidos la máquina o sus componentes.

2.2 Símbolos en el texto

El siguiente símbolo tiene como finalidad ayudarlo a utilizar este manual.

 Hace referencia a un capítulo o subcapítulo designado en este manual de instrucciones.

3 Componentes importantes

3.1 Soplador

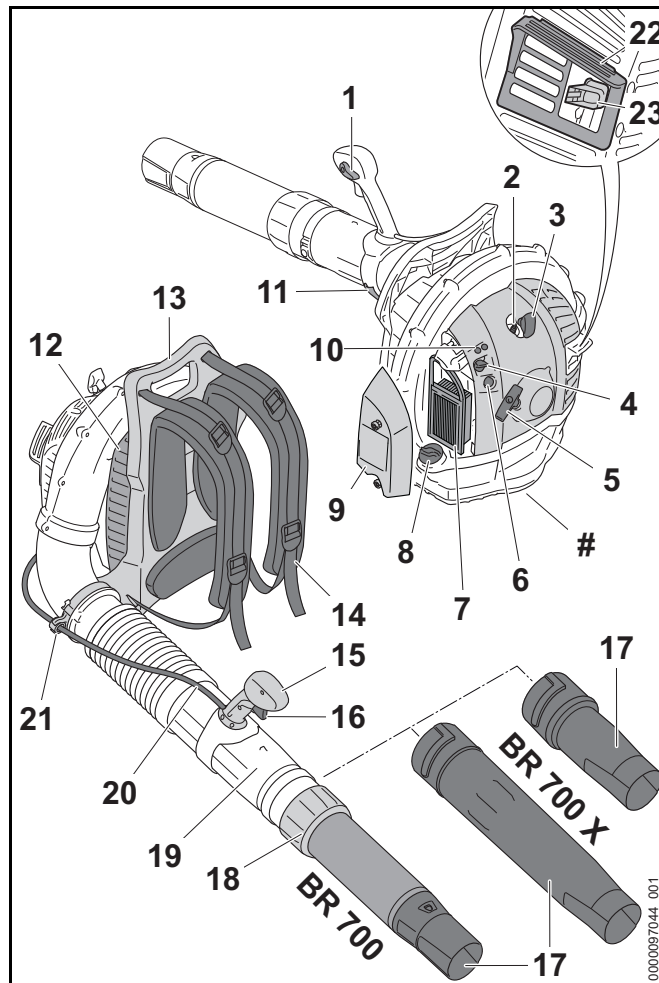

- 1 Palanca de control maestro**
Palanca para controlar el estrangulador, el acelerador de arranque, la posición del interruptor de funcionamiento y parada.
 - 2 Bujía**
Enciende la mezcla de combustible/aire en el motor.
 - 3 Casquillo de bujía**
Conecta la bujía al cable de encendido.
 - 4 Perilla del estrangulador**
Enriquece la mezcla para facilitar el arranque del motor.
 - 5 Mango de arranque**
El mango del arrancador que se usa para arrancar el motor.
 - 6 Bomba de combustible manual**
Suministra combustible adicional para el arranque en frío.
 - 7 Filtro de aire**
Filtra el aire que se aspira y entra en el motor.
 - 8 Tapa de llenado de combustible**
Cierra y sella el tanque de combustible.
 - 9 Tapa del filtro de aire**
Cubre y protege el elemento del filtro de aire.
 - 10 Tornillos de ajuste del carburador**
Para ajustar el carburador.
 - 11 Liberación rápida**
Bloquea el mango de control.
 - 12 Rejilla de admisión**
Cubre la abertura de admisión de aire.
 - 13 Mango de transporte**
Para transportar el soplador.
 - 14 Correas para los hombros**
Para cargar el soplador mientras se trabaja.
 - 15 Mango de control**
El mango del soplador.
 - 16 Gatillo de aceleración**
Controla la velocidad del motor.
 - 17 Boquilla**
Dirige y concentra el chorro de aire.
 - 18 Tuerca de unión (BR 700)**
Permite ajustar fácilmente la longitud del tubo de soplado.
 - 19 Tubo de soplado**
Dirige el chorro de aire.
 - 20 Cable del acelerador**
Para conectar el gatillo de aceleración al motor.
 - 21 Abrazadera del cable del acelerador**
Para asegurar el cable del acelerador en su posición.
 - 22 Espaciador**
Diseñado para reducir el riesgo de quemaduras y de incendios.
 - 23 Silenciador con chispero**
Reduce los ruidos del escape del motor y desvía los gases de escape para alejarlos del usuario. El chispero está diseñado de modo que reduce el riesgo de incendios.
- Sistema antivibración (no aparece en la ilustración)**
El sistema antivibración incluye varios elementos antivibración diseñados para reducir la transmisión de las vibraciones provocadas por el motor al operador.
- # Placa de características**
Contiene el número de serie del producto.

4 Símbolos de seguridad en el producto

4.1 Soplador

Los siguientes símbolos de seguridad se pueden ver en el soplador.



Para reducir el riesgo de lesiones, respete las medidas de seguridad especificadas.



Lea y respete todas las medidas de seguridad que se dan en el manual de instrucciones. Un uso inadecuado puede provocar lesiones graves o mortales, así como daños materiales.



Para reducir el riesgo de lesionarse los ojos, use siempre una protección adecuada. Los ruidos causados por la herramienta motorizada pueden dañar los oídos. Siempre use amortiguadores del ruido (tapones u orejeras) para protegerse los oídos, 5.3.



Para reducir el riesgo de lesiones causadas por objetos que salen despedidos, nunca dirija el chorro de aire hacia personas ni hacia animales domésticos, 5.6.5.



Para reducir el riesgo de lesiones graves o mortales causadas por la inhalación de gases de escape tóxicos, ponga en marcha y utilice el soplador únicamente en exteriores, en una zona de trabajo bien ventilada, 5.6.



Para reducir el riesgo de lesiones, mantenga el cabello y la ropa suelta alejados de la toma de aire, 5.3.



Para reducir el riesgo de lesiones provocadas por el chorro de aire a gran velocidad o por objetos que salen despedidos, asegúrese de que las personas de los alrededores se mantienen a una distancia de, como mínimo, 50 pies (15 m), 5.6.5.

5 INSTRUCCIONES IMPORTANTES DE SEGURIDAD

5.1 Uso previsto

ADVERTENCIA

- Este soplador está diseñado para soplar hojas, pasto y materiales livianos similares de patios, jardines, aceras, entradas de vehículos, porches, terrazas y superficies semejantes de la forma y en las condiciones que se describen en este manual. Si el soplador se usa para trabajos para los cuales no ha sido diseñado, podría provocar lesiones graves o mortales.
 - Sople únicamente hojas, pasto y materiales similares.
- Un uso indebido podría provocar lesiones o daños materiales, incluidos daños en el soplador.
 - Use el soplador solo como se describe en este manual.
 - Nunca intente modificar ni anular en modo alguno los controles ni los dispositivos de seguridad del soplador.
 - Nunca utilice un soplador que haya sido modificado o alterado, apartándose de su diseño original.

5.2 Operador

ADVERTENCIA

- El uso del soplador puede ser fatigoso. El operador debe encontrarse en buenas condiciones, tanto físicas como mentales. Para reducir el riesgo de lesiones provocadas por la fatiga o por una pérdida del control sobre el equipo:
 - Consulte a su médico antes de usar el soplador si tiene algún problema de salud que podría verse agravado por un trabajo fatigoso.
 - No utilice el soplador si se encuentra bajo los efectos de cualquier sustancia (drogas, alcohol, medicamentos, etc.), que pueda afectar la visión, el equilibrio, la destreza o el juicio.

- Permanezca alerta. No maneje el soplador cuando esté cansado. Si se cansa, haga una pausa.
 - No permita que los niños usen el soplador.
 - No se debe permitir la presencia de otras personas, especialmente niños, ni de animales, en la zona en que se está usando el soplador.
- El uso prolongado de un soplador (o de otras herramientas motorizadas), que expone al operador a vibraciones, puede causar la enfermedad de dedos blancos (fenómeno de Raynaud) o el síndrome del túnel carpiano. Estas afecciones reducen la capacidad de la mano de sentir y regular la temperatura. Producen entumecimiento y sensación de ardor, y pueden causar también daños en los nervios y en la circulación, además de necrosis tisular.
 - No se conocen todos los factores que contribuyen a la enfermedad de los dedos blancos. El clima frío, el consumo de tabaco y las enfermedades o afecciones físicas que afectan a los vasos sanguíneos y a la circulación de la sangre, además de los niveles altos de vibración y los periodos largos de exposición a vibraciones, figuran entre los factores que contribuyen al desarrollo de la enfermedad de los dedos blancos.
 - Los sopladores de STIHL están equipados con un sistema antivibración ("AV") diseñado para reducir la transmisión de vibraciones del soplador a las manos del operador. Para reducir el riesgo de desarrollar la enfermedad de los dedos blancos y el síndrome de túnel carpiano:
 - Use guantes cuando trabaje, y mantenga las manos abrigadas.
 - Lleve a cabo un mantenimiento correcto del soplador y de su sistema AV. Un soplador con componentes flojos o con elementos del AV dañados o gastados tiene, por lo general, niveles de vibración más altos.
 - Agarre los mangos firmemente en todo momento, pero no los apriete con una fuerza constante y excesiva. Tómese descansos frecuentes.
 - Estas precauciones no garantizan que no usted no vaya a sufrir la enfermedad de los dedos blancos o el síndrome de túnel carpiano.
 - Controle atentamente el estado de sus manos y dedos si es un usuario regular de este tipo de herramientas.
 - Acuda inmediatamente al médico si nota alguno de los síntomas mencionados anteriormente.
 - El sistema de encendido de esta máquina produce un campo electromagnético de intensidad muy baja. Este campo puede interferir con algunos tipos de marcapasos y dispositivos médicos implantados. Para reducir el riesgo de lesiones:
 - Las personas con marcapasos o con otro dispositivo médico implantado deben consultar a su médico y al fabricante del dispositivo antes de utilizar este soplador.

5.3 Equipo de protección personal

⚠ ADVERTENCIA

- Si el cabello, la ropa o los aparejos son aspirados por la toma de aire del soplador o se enredan en los componentes del soplador, pueden provocar lesiones graves. Para reducir el riesgo de lesiones graves:



- Use ropa resistente y ajustada que le permita moverse con completa libertad.



- Evite el uso de chaquetas sueltas, bufandas, corbatas, pantalones de pierna ancha o con basta doblada, joyas y otras piezas que podrían ser aspiradas por la toma de aire.

- Sujétese el cabello por encima de los hombros antes de empezar a trabajar.

- Para reducir el riesgo de sufrir lesiones oculares:



- Siempre utilice gafas o anteojos protectores bien ajustados que tengan protecciones laterales adecuadas, sean resistentes a los impactos y porten designaciones que indiquen que cumplen la norma ANSI Z87 "+".

- La exposición prolongada al ruido de la herramienta motorizada puede provocar daños permanentes en los oídos. Para reducir el riesgo de lesiones auditivas:



- Lleve amortiguadores del ruido (tapones u orejeras).
- Los usuarios regulares deben someterse con frecuencia a un control auditivo.
- Proceda con especial atención y precaución cuando lleve puestas protecciones auditivas. Su capacidad para oír gritos, alarmas u otras advertencias sonoras estará restringida.

- Es muy importante que mantenga los pies bien apoyados en todo momento. Como ayuda para mantener los pies apoyados de forma segura y para reducir el riesgo de lesiones durante el trabajo:



- Lleve un calzado resistente con suela antideslizante. Nunca use sandalias, chanclas, zapatos que dejen los dedos al descubierto ni calzado similar. Use botas de seguridad con puntera de acero.

- Para reducir el riesgo de lesiones:



- STIHL le recomienda que lleve guantes de trabajo gruesos antideslizantes de cuero o de otro material resistente al desgaste cuando manipule el soplador.

5.4 Soplador

⚠ ADVERTENCIA

- Este soplador está diseñado únicamente para llevar a cabo tareas de mantenimiento en jardines particulares y públicos. Su uso para otros fines puede aumentar el riesgo de lesiones y de daños materiales.
 - Lea y respete las instrucciones de manejo de este manual para conocer las aplicaciones aprobadas, 14.
- Para reducir el riesgo de que el operador o las personas que se encuentran cerca sufran lesiones:
 - Apague siempre el motor antes de armar, transportar, ajustar, inspeccionar, limpiar, reparar, mantener o guardar el soplador.
 - Apague el soplador siempre que no se esté usando.
- Para reducir el riesgo de incendios y explosiones:
 - Use únicamente la bujía especificada en este manual de instrucciones y asegúrese de que tanto la bujía como el cable de encendido están limpios y en buenas condiciones.
 - Siempre inserte el casquillo de la bujía bien apretado en el borne de bujía del tamaño adecuado.
 - Nunca pruebe el sistema de encendido con el casquillo retirado de la bujía, o sin que esté instalada la bujía.
- Si bien es posible conectar ciertos accesorios no autorizados a su soplador STIHL, le advertimos de que su uso puede ser extremadamente peligroso. Le recomendamos que utilice únicamente accesorios suministrados por STIHL o expresamente autorizados por STIHL para el uso con este modelo específico.
 - Use solo accesorios suministrados o expresamente aprobados por STIHL.
 - Nunca modifique en modo alguno este soplador.
 - Nunca intente modificar ni anular en modo alguno los controles ni los dispositivos de seguridad del soplador.

- Nunca utilice un soplador que haya sido modificado o alterado, apartándose de su diseño original.
- Cualquier modificación del silenciador o del chispero podría causar un aumento del calor irradiado, de las chispas o del nivel de ruidos, y elevar así el riesgo de incendios, quemaduras o pérdidas de audición. Además, el motor podría sufrir daños permanentes.
 - Nunca modifique el silenciador ni el chispero.
- Si el soplador se cae o se expone a un impacto fuerte similar al de una caída:
 - Asegúrese de que no se ha dañado, de que está en buenas condiciones y de que funciona correctamente antes de reanudar el trabajo.
 - Compruebe que el sistema de combustible está bien ajustado y que no tiene fugas.
 - Compruebe que los controles y los dispositivos de seguridad funcionan correctamente,  13.1.
 - Nunca trabaje con un soplador que esté dañado o que no funcione correctamente. Ante cualquier duda, lleve el soplador a un concesionario de servicio STIHL autorizado para que lo revisen.
- Las piezas de repuesto auténticas de STIHL están diseñadas específicamente para su modelo de soplador y cumplen las necesidades de rendimiento y seguridad correspondientes. El uso de piezas no autorizadas o no aprobadas por STIHL puede provocar lesiones graves o mortales, así como daños materiales.
 - STIHL recomienda utilizar únicamente repuestos de STIHL idénticos a las piezas originales.

5.5 Instrucciones para el llenado de combustible

Combustible

ADVERTENCIA

- La gasolina y sus vapores son extremadamente inflamables. Su soplador STIHL utiliza como combustible una mezcla de aceite y gasolina. Si se derrama y arde a

consecuencia de una chispa o de otra fuente de ignición, puede provocar un incendio y quemaduras graves o daños materiales.



- Tenga sumo cuidado cuando manipule gasolina o la mezcla de combustible.
- No fume cerca del combustible, ni acerque ningún fuego o llama al soplador ni al combustible.
- Tenga en cuenta que del sistema de combustible puede escapar vapor inflamable.

Elija un lugar seguro para llenar el tanque de combustible

ADVERTENCIA

- Para reducir el riesgo de incendios y explosiones durante la carga de combustible:



- Retire siempre el soplador de la espalda del operador y colóquelo en el suelo antes de intentar cargarlo con combustible.
- Cargue el soplador con combustible al aire libre, en una zona bien ventilada alejada de llamas, pilotos, calentadores, motores eléctricos y otras fuentes de encendido. Una chispa o llama que está a varios metros de distancia puede encender los vapores.
- Elija una superficie despejada para llenar el depósito y aléjese por lo menos 10 pies (3 m) del lugar en que lo haya llenado antes de arrancar el motor.
- Limpie todo el combustible derramado antes de arrancar el soplador.
- Tenga cuidado de no mancharse la ropa con combustible. Si esto sucediera, cámbiese de ropa inmediatamente.

Espere a que el soplador se enfríe antes de retirar la tapa del tanque de combustible

⚠ ADVERTENCIA

- Dentro del tanque de combustible se puede acumular presión de los vapores de combustible. La cantidad de presión depende de varios factores, tales como el tipo de combustible empleado, la altitud y la temperatura. Para reducir el riesgo de quemaduras y otras lesiones causadas por la salida de gases, vapores y humos:
 - Siempre apague el motor y deje que se enfríe antes de quitar la tapa del tanque de combustible.
- El motor se enfría por aire. Cuando se apaga, deja de aspirar aire de enfriamiento a través del cilindro, por lo que su temperatura aumenta durante varios minutos antes de empezar a bajar. En entornos calientes, el enfriamiento precisa más tiempo. Para reducir el riesgo de quemaduras y otras lesiones causadas por la salida de gases, vapores y humos:
 - Deje que el soplador se enfríe. Si tiene que cargar combustible antes de finalizar un trabajo, apague la máquina y espere a que el motor se enfríe antes de abrir el tanque de combustible.

Rocío de combustible o "efecto géiser"

⚠ ADVERTENCIA

- Si se retira la tapa del depósito de combustible cuando este está a presión, se puede producir una liberación explosiva de gasolina, vapores y humos en todas las direcciones. La gasolina, los vapores y los humos que salen despedidos de este modo pueden causar lesiones graves, incendios y quemaduras, así como daños materiales.
- Se llama rocío de combustible, a veces también "efecto géiser", a la expulsión violenta de combustible, vapores y humos que se puede producir en condiciones calientes, o si el motor está caliente y se abre el tanque sin esperar a que el soplador se enfríe debidamente. Este efecto es más probable cuando el tanque está lleno hasta la mitad o más.

- La presión la provocan el combustible y el calor, y puede acumularse aun si el motor no ha estado en marcha. Cuando la gasolina del tanque se calienta (por la temperatura ambiente, por el calor del motor o por otras causas), la presión del vapor aumenta dentro del tanque de combustible.
- Algunas mezclas de combustible, en particular las mezclas de invierno, pueden acelerar la acumulación de presión en el tanque o aumentar la presión acumulada. A alturas elevadas, es más probable que se produzca una presurización del tanque de combustible.

Cómo evitar el rocío de combustible

⚠ ADVERTENCIA

- Si se retira la tapa del depósito de combustible cuando este está a presión, se puede producir una liberación explosiva de gasolina, vapores y humos en todas las direcciones. Para reducir el riesgo de quemaduras, lesiones graves y daños a la propiedad a causa del rocío de combustible:
 - Respete las instrucciones de carga de combustible que se dan en este capítulo.
 - Siempre suponga que el tanque de combustible está a presión.
 - Espere a que el soplador se enfríe antes de retirar la tapa del tanque de combustible.
 - Si necesita cargar combustible antes de finalizar un trabajo, apague la máquina y espere a que el motor se enfríe antes de quitar la tapa del tanque de combustible. En entornos calientes, el enfriamiento precisa más tiempo. El motor se enfría por aire. Cuando se apaga, deja de aspirar aire de enfriamiento a través del cilindro, por lo que su temperatura aumenta durante varios minutos antes de empezar a bajar.

- Una vez que el soplador se haya enfriado lo suficiente, siga las instrucciones de seguridad que se dan en este capítulo para quitar la tapa.
 - Nunca retire la tapa girándola directamente a la posición abierta.
 - En primer lugar, compruebe si hay presión residual girando lentamente la tapa aproximadamente media vuelta en sentido contrahorario.
 - La tapa debe permanecer en su lugar, retenida por sus roscas, y permitir que salga el vapor/la presión residual.
 - Una vez aliviada cualquier presión residual, gire la tapa hasta que pueda retirarla de la boca del tanque.
 - Utilice solamente combustible de buena calidad que sea adecuado para la temporada (mezcla de invierno o de verano). Algunas mezclas de combustible, en particular las mezclas de invierno, son más volátiles y pueden fomentar el rocío de combustible.
- Espere a que el soplador se enfríe y quite la tapa de llenado de combustible lentamente y con cuidado, para liberar la presión que se haya podido acumular en el tanque:
 - Mientras mantiene una presión constante hacia abajo, gire la tapa lentamente aproximadamente media vuelta en sentido contrahorario.
 - Si se produce una ventilación significativa, vuelva a sellar el tanque inmediatamente girando la tapa en sentido horario hasta que quede cerrado. Deje enfriar el soplador un poco más antes de intentar abrir el tanque de nuevo.
 - Gire la tapa a la posición abierta solamente una vez que el contenido del tanque ya no esté bajo presión.
 - Nunca quite la tapa girándola directamente a la posición abierta: antes, espere a que el soplador se enfríe adecuadamente, y luego libere cualquier presión residual girando la tapa lentamente aproximadamente media vuelta en sentido contrahorario.
 - Nunca intente retirar la tapa mientras el motor está caliente o en marcha.

Retirada de la tapa de combustible roscada

⚠ ADVERTENCIA

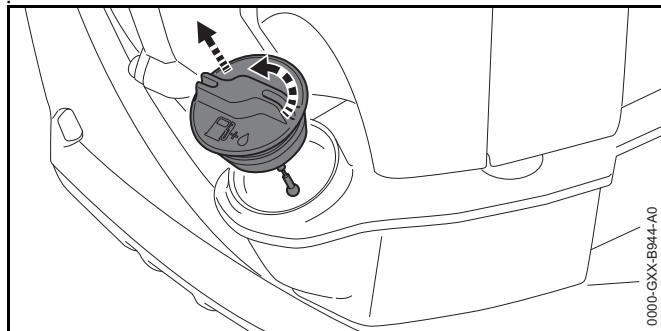

Instalación de la tapa de combustible roscada

⚠ ADVERTENCIA

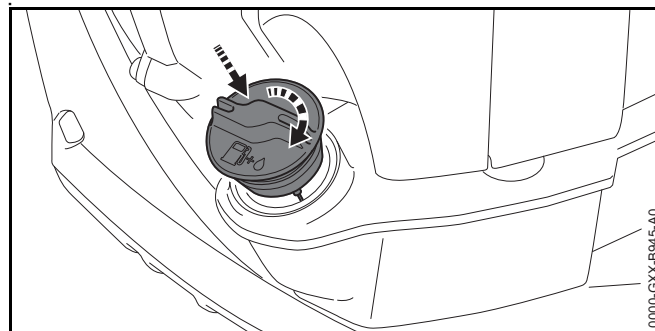

- Si la tapa de llenado de combustible no se aprieta correctamente, se puede aflojar o desprenderse y provocar un derramamiento de combustible. Para reducir

el riesgo de que se produzcan derrames de combustible e incendios por una colocación incorrecta de la tapa del tanque de combustible, apriete la tapa a mano con la mayor fuerza posible.

Tapa dañada o rota

⚠ ADVERTENCIA

- Si la tapa del tanque de combustible no se puede apretar correctamente, podría estar dañada o rota. Deje de usar el soplador y llévelo a su concesionario autorizado de STIHL para que lo reparen.

Bloqueo de vapor

⚠ ADVERTENCIA

- El bloqueo de vapor sucede cuando el combustible se vaporiza en los conductos o en el carburador y forma burbujas que impiden el flujo libre del combustible líquido hacia el carburador.
- El bloqueo de vapor no se puede purgar ni modificar abriendo el tanque de combustible. Si se quita la tapa de llenado de combustible sin esperar a que el soplador se enfríe adecuadamente, se puede producir un rocío de combustible. Respete siempre las instrucciones de esta sección a la hora de quitar la tapa del tanque de combustible.
- Para aliviar el bloqueo de vapor:
 - Apriete el bulbo de la bomba de combustible manual al menos entre 20 y 30 veces, aunque el bulbo esté lleno de combustible, para purgar el vapor y para enviar combustible líquido al carburador. Entonces, ponga en marcha el soplador. Encontrará las instrucciones de arranque específicas de su modelo en la sección correspondiente de su manual de instrucciones.
 - Si el bulbo de la bomba de combustible manual no se llena, coloque la perilla del estrangulador en la posición  y tire de la cuerda de arranque hasta que el motor se ponga en marcha.

- Si el soplador no arranca, o si se produce de nuevo un bloqueo de vapor, el soplador se está usando en condiciones demasiado extremas para el combustible elegido. Interrumpa el uso y espere a que el motor se enfríe por completo antes de intentar arrancar el soplador.
- Usar combustible de buena calidad, nuevo (que haya permanecido almacenado durante menos de 30 días) también puede ayudar a reducir la probabilidad de que se produzca un bloqueo de vapor.

5.6 Uso del soplador

5.6.1 Antes del uso

⚠ ADVERTENCIA

- Un uso inadecuado o no autorizado puede causar lesiones y daños materiales.
 - Use el soplador solo como se describe en este manual de instrucciones.
- Para reducir el riesgo de incendios y explosiones:
 - Revise el sistema de combustible y compruebe si tiene fugas, prestando especial atención a las partes visibles (p. ej., a la tapa de llenado y a las conexiones de manguera).
 - Coloque el casquillo en la bujía de modo que quede montado de forma segura.
 - No arranque el motor si el sistema de combustible tiene fugas o si el soplador presenta cualquier otro daño. Solicite a un concesionario de servicio autorizado STIHL que repare el soplador antes de usarlo.

- El uso de un soplador que ha sido modificado o que está dañado, mal ajustado o mal mantenido, o que no se ha armado de forma completa y segura, puede aumentar el riesgo de lesiones graves.
 - Nunca use un soplador que haya sido modificado, que esté dañado, mal ajustado o que no se haya armado por completo y de forma segura.
 - Siempre compruebe si el soplador está en buenas condiciones y si funciona correctamente antes de iniciar los trabajos. Preste especial atención el gatillo de aceleración y a la palanca de control maestro.
 - Asegúrese de que el gatillo de aceleración se mueve libremente y de que vuelve a su lugar cuando lo suelta.
 - Nunca intente modificar ni anular en modo alguno los controles ni los dispositivos de seguridad. Compruebe si la carcasa del ventilador está dañada antes de empezar a trabajar. Las grietas y los agujeros podrían dejar entrar objetos extraños, que podrían entrar en contacto con el rotor del ventilador. Si descubre algún daño de este tipo, deje de usar el soplador y póngase en contacto con su concesionario STIHL para encargar su reparación.
 - Si su soplador o cualquiera de sus piezas están dañados o no funcionan correctamente, lleve la máquina a reparar antes de usarla de nuevo.
- Para reducir el riesgo de perder el control y sufrir lesiones graves o mortales, o provocárselas a las personas que se encuentran cerca:
 - Ponga el soplador en marcha solo como se describe en el capítulo "Arranque" de este manual,  11.
 - Cuando tire del mango de arranque, no se enrolle la cuerda de arranque en la mano.
 - No deje que el mango de arranque retroceda bruscamente. Guíe la cuerda de arranque de modo que se enrolle correctamente.
 - Tan pronto arranque el motor, accione de inmediato, brevemente, el gatillo de aceleración: la perilla del estrangulador debería desplazarse a la posición de marcha y permitir que la velocidad del motor se reduzca hasta el valor de ralentí.

5.6.3 Sujeción y control del soplador



5.6.2 Arranque

ADVERTENCIA

- Para reducir el riesgo de quemaduras y otras lesiones causadas por la salida de gases, vapores y humos:
 - Aléjese al menos 10 pies (3 m) del lugar en que ha llenado el tanque antes de arrancar el motor.
 - Ponga el soplador en marcha únicamente en exteriores.

▲ ADVERTENCIA

- Para sujetar con firmeza y controlar correctamente el soplador:
 - Mantenga los mangos limpios y secos en todo momento. Protéjalos de la humedad, del alquitrán, del aceite, de la grasa y de la resina.
- Para reducir el riesgo de perder el control y sufrir lesiones graves o mortales, o provocárselas a las personas que se encuentran cerca:
 - Siempre cargue el soplador sobre la espalda, como una mochila, con las correas del arnés colocadas de forma cómoda y segura sobre los dos hombros.
 - Ajuste las correas del arnés del soplador de modo que la placa quede apoyada firme y cómodamente contra su espalda.
 - Nunca lleve la máquina con la(s) correa(s) sobre un solo hombro.
 - Envuelva el mango de control firmemente con los dedos, manteniéndolo sujeto entre los dedos índice y pulgar (vea la ilustración).
- Para reducir el riesgo de que usted o las personas de los alrededores sufran lesiones graves o mortales causadas por una pérdida de control, asegúrese de que tiene los pies bien apoyados y de que mantiene el equilibrio en todo momento:
 - Nunca trabaje sobre una escalera de mano, sobre un techo, un árbol o cualquier otro punto de apoyo que no sea seguro.
 - Tenga especial cuidado cuando trabaje en terrenos con mucha vegetación o húmedos, y preste atención siempre a posibles obstáculos ocultos como tocones, raíces, piedras, hoyos y zanjas.
 - Proceda con extrema precaución cuando trabaje en declives o en terrenos irregulares.
 - Tenga mucho cuidado cuando trabaje en escaleras.

- Para no perder la estabilidad, aparte siempre las ramas caídas, los matorrales y el material cortado. Los troncos recientemente descortezados y otros materiales pueden aumentar el peligro de resbalones, tropezones o caídas.
- Nunca utilice el soplador por encima de sus hombros.
- No extienda los brazos más de lo necesario. Mantenga el equilibrio y los pies bien apoyados en todo momento.

5.6.4 Condiciones de trabajo

▲ ADVERTENCIA

- Utilice el soplador únicamente cuando tenga buena visibilidad, en condiciones de luz diurna favorables.
 - Aplazue el trabajo si hace mal tiempo o viento, si llueve o si hay niebla.
- Su soplador es una máquina que debe ser manejada por una sola persona.
 - No permita la presencia de otras personas, especialmente niños, ni de animales, en la zona en que esté usando la máquina.
 - Apague el motor inmediatamente si se le aproxima alguien.
- Para reducir el riesgo de que sufran lesiones personas que se encuentren cerca y usuarios no autorizados:
 - Nunca deje el soplador desatendido con el motor en marcha.
 - Apague el motor durante los períodos de descanso y siempre que el soplador no se esté usando.
- Las partículas pequeñas (p. ej., el polvo) que pasan por el tubo de soplado y por la boquilla pueden causar una carga con electricidad estática. Esto es más común en condiciones en que la humedad es baja y el polvo, abundante. El soplador tiene funciones diseñadas para reducir la acumulación y la descarga de electricidad estática. El mango de control, por ejemplo, está diseñado para conducir la electricidad estática hacia el motor a

través del cable del acelerador, y desde el mango a tierra a través del operador. Para reducir el riesgo de lesiones provocadas por una descarga de electricidad estática:

- Asegúrese de que el soplador está montado correctamente.
- Siempre sostenga el soplador agarrándolo por el mango de control, y evite cualquier contacto innecesario con el tubo de soplado y con la boquilla.
- Si su soplador está montado correctamente y usted sigue notando descargas eléctricas, intente usar el soplador sin guantes, porque estos pueden estar interfiriendo con la puesta a tierra de la carga.
- Para reducir el riesgo de incendios y explosiones:
 - Nunca utilice el soplador en un lugar donde haya gases, líquidos, vapores, polvos u otros materiales y sustancias combustibles.
 - Lea y respete las recomendaciones de las autoridades gubernamentales (p. ej., OSHA), para identificar y evitar los peligros que representan los gases, líquidos, vapores o polvos combustibles, así como otros materiales y sustancias combustibles.
 - Nunca modifique el silenciador ni el chispero del soplador.
- En cuanto el motor arranca, genera vapores de escape tóxicos que contienen productos químicos, como hidrocarburos sin quemar (incluido el benceno), y monóxido de carbono. Estas sustancias provocan enfermedades respiratorias, cáncer, defectos de nacimiento u otros trastornos reproductivos. Algunos de estos gases (p. ej., el monóxido de carbono) pueden ser incoloros e inodoros. Para reducir el riesgo de lesiones graves o mortales causadas por la inhalación de gases de escape tóxicos:



- Arranque y use el soplador únicamente en exteriores, en zonas de trabajo bien ventiladas. Nunca use el soplador en interiores, en espacios cerrados ni en lugares mal ventilados.
- Si los vapores de escape se concentran a causa de una ventilación insuficiente, despeje las obstrucciones de la zona de trabajo. Asegúrese de que cuenta con una ventilación adecuada antes de proceder.
- El uso de este soplador puede generar polvo y otras sustancias que contienen productos químicos considerados como causantes de enfermedades respiratorias, cáncer, defectos congénitos u otros problemas reproductivos.
 - Consulte con agencias gubernamentales tales como EPA, OSHA, CARB y NIOSH, al igual que otras fuentes fidedignas sobre materiales peligrosos si desconoce los riesgos asociados con las sustancias particulares con las cuales está trabajando.
- La inhalación de determinados polvos, y especialmente de polvos orgánicos como el moho o el polen, puede provocar reacciones alérgicas o asmáticas en personas sensibles a estas sustancias. La inhalación repetida o en grandes cantidades de polvo o de otros contaminantes suspendidos en el aire, y especialmente de las partículas más pequeñas, puede causar enfermedades respiratorias o de otro tipo. Esto incluye el polvo de madera, especialmente de maderas duras, pero también el de algunas maderas blandas como la del cedro rojo occidental.
 - Controle el polvo en su origen siempre que sea posible.
 - En la medida de lo posible, utilice el soplador de modo que el viento o el proceso de trabajo dirijan cualquier polvo, vapor u otras partículas generadas por el soplador en dirección contraria al operador.
 - Si no es posible mantener el polvo y otras partículas inhalables a niveles de fondo o aproximadamente de fondo, siempre utilice una mascarilla aprobada por

NIOSH que reúna las características adecuadas para las condiciones específicas de la zona de trabajo. Siga las recomendaciones de las entidades gubernamentales (por ejemplo, OSHA/NIOSH), y de las asociaciones laborales y comerciales.

- Si el terreno de los alrededores está cubierto por una sustancia química, como pesticida o herbicida:
 - Lea y respete las instrucciones y las advertencias que se adjuntan con la sustancia que se ha rociado sobre la vegetación o sobre el suelo de los alrededores.
- La aspiración de polvo de asbesto es peligrosa y puede causar lesiones graves o mortales, enfermedades de las vías respiratorias o cáncer, incluido el mesotelioma. El uso y la eliminación de los productos que contienen asbesto están estrictamente reglamentados por OSHA y EPA.
 - No utilice el soplador para soplar ni para alterar productos de asbesto o que contengan asbesto.
 - Si tiene razones para creer que está alterando asbesto, suspenda el trabajo de inmediato y póngase en contacto con las autoridades estatales y locales competentes y/o con la EPA, con su empresa o con el representante local de OSHA.
- El polvo que contiene sílice puede contener sílice cristalina. La sílice es un componente básico de la arena, el cuarzo, los ladrillos, la arcilla, el granito y numerosos minerales y rocas, incluyendo productos de mampostería y de hormigón. La inhalación repetida y/o sustancial de la sílice cristalina en suspensión en el aire puede causar enfermedades respiratorias graves y hasta mortales, incluida la silicosis. Además, el estado de California y algunas otras autoridades han incluido la sílice cristalina respirable en la lista de sustancias carcinógenas. Cuando trabaje con tales materiales, siempre tome las medidas de precaución respiratorias mencionadas anteriormente.
- Si la sustancia que se está soplando es un producto comercial, lea la hoja de datos de seguridad de materiales de la sustancia y/o consulte al fabricante/proveedor del

producto. El estado de California y otras autoridades han publicado listas de sustancias carcinógenas, nocivas para la función reproductora, etc.

5.6.5 Instrucciones de manejo

⚠ ADVERTENCIA

- En caso de emergencia:
 - Apague el motor de inmediato.
- El ventilador del soplador, ubicado entre la toma de aire y la abertura de salida, gira siempre que el motor está en marcha. Para reducir el riesgo de lesiones por contacto con el ventilador soplador:
 - Nunca use el soplador si la rejilla de admisión o la carcasa faltan, o si están agrietadas o desgastadas.
 - Nunca use el soplador si el tubo de soplado y la boquilla no están instalados correctamente.
 - Mantenga el pelo, la ropa suelta, los dedos y todas las partes del cuerpo lejos de las aberturas y de las piezas en movimiento del soplador.
- El chorro de aire del soplador puede lanzar objetos pequeños a gran velocidad. Para reducir el riesgo de que los objetos que salen lanzados le provoquen lesiones graves en los ojos o en otras partes del cuerpo, o de que hieran a otras personas:



- Mantenga una distancia de, como mínimo, 50 pies (15 m), con respecto a otras personas y a mascotas cuando el soplador esté en marcha.



- Nunca dirija el chorro de aire hacia personas o animales.
- No permita que el soplador se use como un juguete.
- Apague el motor inmediatamente si se le aproxima alguien.

- Si la rejilla de admisión o la carcasa faltan o están agrietadas o gastadas, puede existir un mayor riesgo de lesiones provocadas por los objetos lanzados.
 - Nunca use el soplador si la rejilla de admisión o la carcasa faltan, o si están agrietadas o desgastadas.
- Insertar un objeto extraño en la toma de aire o en la boquilla puede provocar daños materiales, incluidos daños en el soplador, y lesiones graves al operador o a las personas de los alrededores, porque el objeto o fragmentos rotos podrían salir despedidos del soplador a gran velocidad.
 - Nunca inserte ningún objeto en la boquilla ni en la toma de aire del soplador.
 - Apague el motor inmediatamente si la máquina empieza a vibrar de un modo anormal.
- Usar el soplador para esparcir herbicidas, pesticidas, fertilizantes u otros productos químicos puede ser peligroso, y puede causar lesiones graves o mortales a las personas y daños al medio ambiente.
 - Nunca use el soplador para dispersar ni para esparcir productos químicos de ningún tipo.
- El silenciador y otros componentes del motor (p. ej., las aletas del cilindro, la bujía), se calientan durante el funcionamiento y permanecen calientes durante un tiempo una vez apagado el motor. Para reducir el riesgo de quemaduras:
 - Espere a que el motor se enfríe antes de revisar, transportar o guardar el soplador. Evite el contacto con el silenciador mientras aún está caliente tras el funcionamiento.
 - Mantenga limpia la zona que rodea el silenciador. Elimine el exceso de lubricante y cualquier otro residuo, como agujas de pinos, ramas u hojas.
 - Para que se enfríe, apoye el soplador sobre una superficie de hormigón, metal, suelo raso o madera maciza, alejado de cualquier sustancia combustible.
- No continúe trabajando si la caja del cilindro está dañada o mal instalada, o si la envuelta del silenciador está dañada o deformada. Esto puede interferir en el proceso de enfriamiento del silenciador.
- El silenciador de este soplador está equipado con un chispero. Si la proporción de la mezcla de gasolina y aceite es correcta (es decir, si no es demasiado rica), en condiciones normales este chispero quedará limpio como resultado del calor del silenciador, y no necesitará servicio ni mantenimiento. Para reducir el riesgo de incendios causados por partículas calientes que salen despedidas:
 - Nunca ponga el soplador en marcha si el chispero está dañado o no se ha instalado.
 - Si nota que el rendimiento de la máquina disminuye y sospecha que el chispero podría estar obstruido, encargue la reparación del silenciador. Para algunas aplicaciones, las leyes o los reglamentos estatales o federales pueden exigir el uso de un chispero en buenas condiciones de mantenimiento.
- En California, el uso de herramientas con motor de gasolina en tierras cubiertas por bosques, arbustos o pastos constituye una violación de los acápites § 4442 o § 4443 del Código de Recursos Públicos, a menos que el sistema de escape del motor cuente con un chispero que satisfaga los requisitos legales y reciba el mantenimiento adecuado para estar en buenas condiciones de funcionamiento. El propietario/operador de este producto es responsable de garantizar un mantenimiento adecuado del parachispas. Otros estados, u otras entidades/agencias gubernamentales, tales como el Servicio Forestal de los EE.UU., pueden tener requisitos similares.
 - No utilice el soplador cerca de materiales inflamables ni de vegetación o arbustos si existe riesgo de incendio leve o grave.
 - Póngase en contacto con las autoridades de su localidad o con el servicio forestal si tiene cualquier duda sobre las leyes y los reglamentos relacionados con los requisitos de protección contra incendios.

6 Mantenimiento, reparación y almacenamiento

6.1 Advertencias e instrucciones

⚠ ADVERTENCIA







- El soplador no contiene piezas que el usuario esté autorizado a reparar. Para reducir el riesgo de incendios y de otros daños materiales y lesiones:
 - Los usuarios deben realizar únicamente los trabajos de mantenimiento y limpieza que se describen en este manual.
 - Respete escrupulosamente las instrucciones de limpieza y mantenimiento que se dan en las secciones correspondientes de este manual de instrucciones.
 - STIHL le recomienda que encargue la realización de todos los trabajos de reparación a un concesionario de servicio STIHL autorizado.
- Para reducir el riesgo de lesiones y de daños materiales:
 - Apague el motor antes de revisar el soplador o de llevar a cabo cualquier trabajo de limpieza, mantenimiento o reparación. Siempre apague el motor antes de guardar el soplador, y en cualquier momento en que no se esté usando.
- El uso de piezas no autorizadas o no aprobadas por STIHL puede provocar lesiones graves o mortales, así como daños materiales.
 - STIHL recomienda utilizar únicamente piezas de repuesto STIHL idénticas a las originales para llevar a cabo tareas de reparación o mantenimiento.
- Un almacenamiento inadecuado puede resultar en un uso no autorizado, provocar daños en el soplador y aumentar el riesgo de incendio y de daños materiales y lesiones de otro tipo.
 - Apague el motor y asegúrelo antes de guardar la máquina.
 - Después de cada uso, apriete siempre todas las tuercas, los pernos y los tornillos.

- Guarde el soplador bajo techo, en un lugar seco y seguro al que no puedan acceder niños ni otras personas no autorizadas.

7 Antes de empezar a trabajar

7.1 Preparación del soplador para el funcionamiento



Antes de empezar a trabajar:

- ▶ Monte el tubo de soplado,  8.1.
- ▶ Monte el mango de control,  8.2.
- ▶ Monte la boquilla,  8.3.
- ▶ Ajuste el mango de control,  9.1.
- ▶ Llène de combustible el tanque del soplador,  10.2.
- ▶ Póngase el arnés y ajústelo,  9.3.
- ▶ Compruebe si los controles funcionan correctamente y si se encuentran en buen estado,  13.1.

8 Armado del soplador

8.1 Montaje del tubo de soplado

⚠ ADVERTENCIA

Nunca use el soplador si el tubo de soplado y la boquilla no están montados correctamente,  5.6.5. Use solo accesorios suministrados o expresamente aprobados por STIHL,  5.4.

Para montar el tubo de soplado:

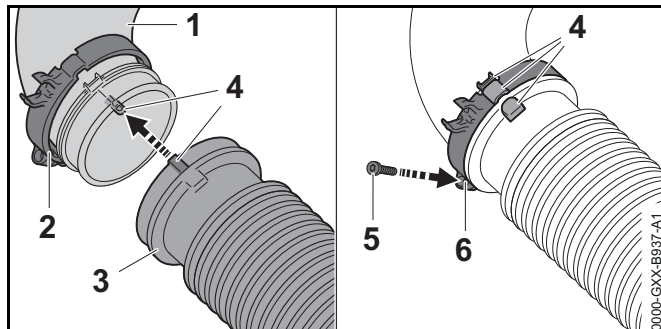

- ▶ Encaje la abrazadera del cable del acelerador (2) en el codo (1).
- ▶ Alinee las marcas de posición (4) y encaje la manguera con pliegues (3) en el codo (1).
- ▶ Encaje la abrazadera del cable del acelerador (2) en la manguera con pliegues (3).
- ▶ Alinee las marcas de posición (4) de la abrazadera del cable del acelerador (2) con las del codo (1). La pestaña del tornillo (6) debe quedar en la parte inferior del codo/de la manguera con pliegues.
- ▶ Fije la abrazadera del cable del acelerador con el tornillo (5).

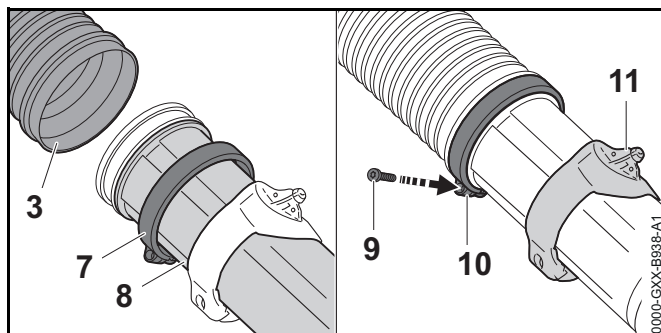

- ▶ Encaje la abrazadera del cable del acelerador (7) en el tubo de soplado (8).

- ▶ Introduzca el tubo de soplado (8) en la manguera con pliegues (3). El saliente (11) para el mango de control debe quedar hacia arriba.
- ▶ Encaje la abrazadera del cable del acelerador (7) en la manguera con pliegues (3). La pestaña del tornillo (10) debe quedar en la parte inferior de la manguera con pliegues/del tubo de soplado.
- ▶ Fije la abrazadera del cable del acelerador con el tornillo (9).

8.2 Montaje del mango de control

⚠ ADVERTENCIA

Para reducir el riesgo de lesiones provocadas por una pérdida del control sobre la máquina, asegúrese de que el mango de control está montado de forma correcta y segura antes de empezar a trabajar.

Para montar el mango de control:

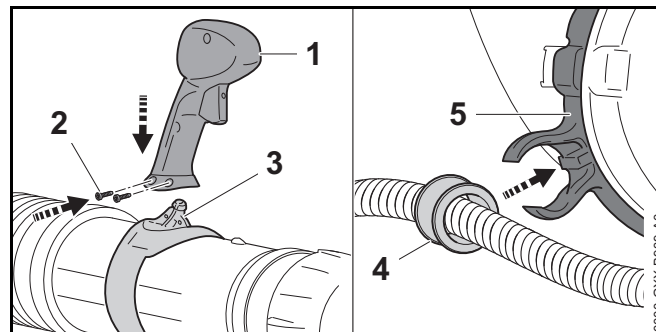

- ▶ Apague el motor,  12.



- ▶ Encaje el mango de control (1) en el saliente (3).
- ▶ Inserte y apriete los tornillos (2).
- ▶ Fije el cable del acelerador (4) en la abrazadera del cable del acelerador (5).

8.3 Montaje y retirada de la boquilla

⚠ ADVERTENCIA

Nunca use el soplador si el tubo de soplado y la boquilla no están montados correctamente,  5.6.5. Use solo accesorios suministrados o expresamente aprobados por STIHL,  5.4.

BR 700 X

Para montar la boquilla:

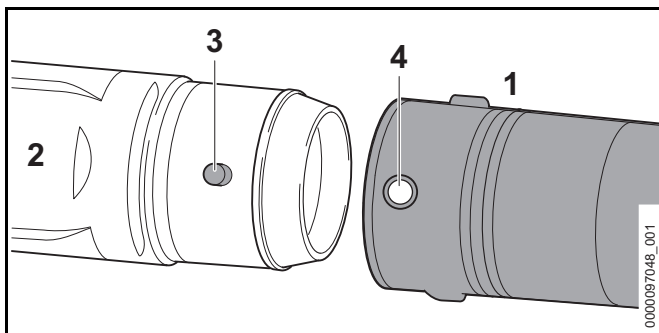

- ▶ Alinee el orificio de la boquilla (4) con la pestaña del tubo de soplado (3) y coloque la boquilla (1) en el tubo de soplado (2).

La boquilla quedará encajada. Una vez que haya unido la boquilla y el tubo de soplado, manténgalos conectados durante el uso y el almacenamiento.

BR 700

Para montar la boquilla:

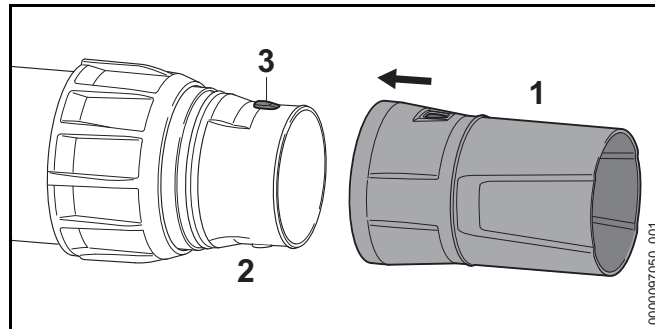

- ▶ Alinee los orificios de la boquilla (1) con las pestañas del tubo de soplado (3) y coloque la boquilla (1) en el tubo de soplado (2). La boquilla quedará encajada. Una vez que haya unido la boquilla y el tubo de soplado, manténgalos conectados durante el uso y el almacenamiento.

9 Ajuste del soplador

9.1 Ajuste del mango de control

El mango de control se puede montar de modo que se adapte a la altura y a la complejión del operador.

Para ajustar la posición del mango de control:

- ▶ Apague el motor,  12.

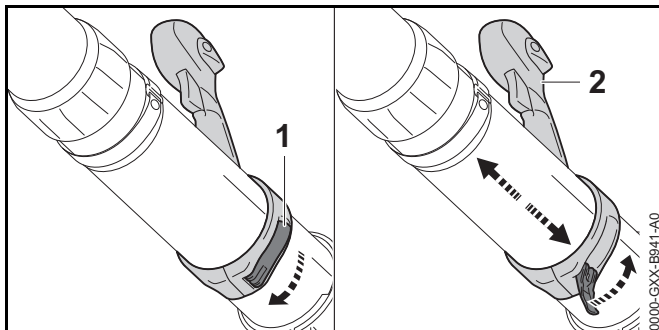

- ▶ Abra la palanca de sujeción (1).
- ▶ Coloque el mango de control (2) en la posición más cómoda.
- ▶ Cierre la palanca de sujeción (1).

9.2 Ajuste del tubo de soplado

Para ajustar el tubo de soplado (solo BR 700):

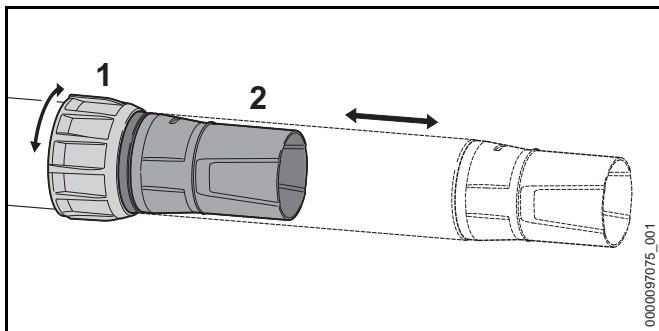

- ▶ Afloje la tuerca de unión (1).
- ▶ Saque el tubo de soplado (2) hasta que quede a la longitud deseada.
- ▶ Apriete la tuerca de unión (1).

9.3 Colocación del arnés

ADVERTENCIA

El operador debe ser capaz de retirar el soplador rápidamente en caso de emergencia. En caso de emergencia, abra y retire la correa para el pecho rápidamente antes de dejar el soplador en el suelo.

Para asegurarse de que la colocación es correcta:

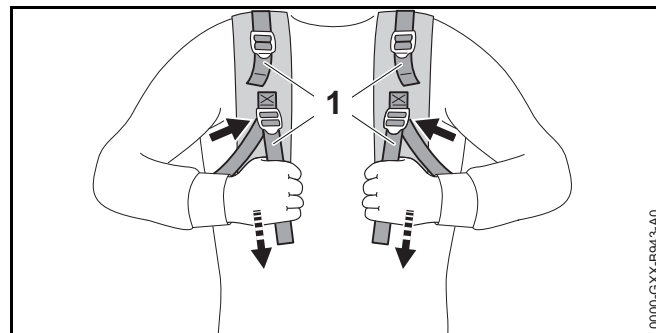

- ▶ Colóquese el soplador a la espalda.
- ▶ Ajuste las correas del arnés (1) de modo que la placa quede apoyada firme y cómodamente contra su espalda.
- ▶ Siempre colóquese el arnés del soplador sobre los dos hombros.
- ▶ Para retirar el arnés, afloje las correas del arnés levantando los ajustadores deslizantes.

Para reducir el riesgo de lesiones en caso de emergencia, practique hasta que sepa abrir las correas para los hombros y retirar el soplador rápidamente.

INDICACIÓN

Para evitar daños, coloque el soplador suavemente en el suelo cuando practique. No deje que el soplador caiga al suelo, y no lo tire.

10 Mezcla del combustible y llenado del tanque del soplador

10.1 Mezcla del combustible

Información sobre el combustible

Su motor requiere una mezcla de gasolina de alta calidad y aceite para motores de dos tiempos enfriados por aire. Este motor ha sido certificado para funcionar con gasolina sin plomo de grado intermedio, con un octanaje mínimo de 89 y un contenido de etanol no superior al 10%, y aceite para motores de 2 tiempos enfriados por aire, con una proporción de mezcla de 50:1.

Si mezcla el combustible personalmente, STIHL le recomienda STIHL HP Ultra 2-Cycle Engine Oil.

INDICACIÓN

El combustible con un octanaje inferior a 89 puede aumentar la temperatura del motor. Esto, a su vez, aumenta el riesgo de que se agarrote el pistón y el motor se dañe. La composición química del combustible también es importante.

INDICACIÓN

Algunos aditivos de combustible no solamente tienen efectos perjudiciales en los elastómeros (diafragmas de carburador, sellos de aceite, tuberías de combustible, etc.), sino también en las piezas fundidas de magnesio y en los convertidores catalíticos. Esto podría causar problemas de funcionamiento o daños en el motor. Por esta razón, STIHL le recomienda que use exclusivamente gasolina sin plomo de buena calidad.

Información sobre el contenido de etanol

La gasolina con un contenido de etanol superior al 10% puede causar problemas de funcionamiento y averías graves en los motores, y no debe utilizarse. Para más información, visite www.STIHLusa.com/ethanol.

El contenido de etanol en la gasolina afecta a la velocidad del motor. Podría ser necesario reajustar el carburador si se usan combustibles con contenidos de etanol diferentes.

Las velocidades de marcha en vacío y máxima del motor varían si se cambia el combustible por otro con un contenido de etanol mayor o menor. Este problema se puede evitar usando siempre un combustible sin etanol o combustibles con un mismo nivel de etanol.

STIHL MotoMix

STIHL MotoMix no contiene etanol, tiene un octanaje elevado y garantiza que siempre se utilizará la proporción correcta en la mezcla de gasolina/aceite.

STIHL MotoMix se mezcla con aceite para motores de dos tiempos STIHL HP Ultra, apto para motores de alto rendimiento. Para más información, visite www.STIHLusa.com/ethanol.

STIHL le recomienda que use MotoMix en su soplador. Si no utiliza MotoMix, use solamente el aceite para motores de 2 tiempos STIHL HP Ultra o aceites para motores de 2 tiempos de alta calidad equivalentes diseñados para el uso en motores de 2 tiempos enfriados por aire.

El uso de una mezcla de gasolina inadecuada para la temporada puede aumentar la probabilidad de que se acumule presión en el tanque de combustible durante el funcionamiento. Si, por ejemplo, usa en verano una mezcla para invierno, la presión en el tanque aumentará. Siempre utilice mezclas de gasolina adecuadas para la temporada, la altitud y otras condiciones ambientales.

No use aceites para mezclar con designaciones NMMA o TCW (para motores de 2 tiempos enfriados por agua), ni otros aceites para mezclar diseñados para usar en motores enfriados tanto por agua como por aire (p. ej., en motores marinos fuera de borda, motonieves, motosierras, bicimotos, etc.).

Mezcla del combustible**⚠ ADVERTENCIA**

Tenga cuidado cuando manipule gasolina. Evite el contacto directo con la piel, así como inhalar los vapores de combustible. Cuando llene un envase con la bomba de combustible, saque primero el envase de su vehículo y colóquelo en el suelo antes de llenarlo. Para reducir el riesgo de que se formen chispas causadas por una descarga de electricidad estática y de que se produzca un incendio y/o una explosión, no llene de combustible envases que estén dentro de un vehículo o remolque.

⚠ ADVERTENCIA

Cuando se agita el combustible, se puede acumular presión en el envase. Para reducir el riesgo de incendios, lesiones personales graves y daños materiales provocados por el rociado del combustible, deje el envase en reposo durante varios minutos antes de abrirlo. Abra el envase lentamente, para aliviar la presión residual, si la hubiera. Nunca abra el envase de combustible cerca de fuentes de encendido. Lea y respete todas las advertencias e instrucciones que se adjuntan con el envase de combustible.

Para lograr la mezcla correcta de combustible:

- ▶ Si no usa STIHL MotoMix, mezcle solo la cantidad de combustible que necesita para trabajar unos pocos días. Nunca mezcle más de la cantidad precisa para trabajar durante 30 días.
- ▶ Guarde la mezcla de combustible en un recipiente homologado para combustible.
- ▶ Dependiendo de la cantidad de combustible que necesite, determine las cantidades correctas de aceite para motores de 2 tiempos y gasolina en una proporción de mezcla de 50:1. Ejemplos de mezclas de combustible:
 - 1 US gal de gasolina: 2,6 oz. de aceite para motores de 2 tiempos
 - 2,5 US gal de gasolina: 6,4 oz. de aceite para motores de 2 tiempos
 - 5 US gal de gasolina: 12,8 oz. de aceite para motores de 2 tiempos

- ▶ Cuando haga la mezcla, vierta el aceite en el envase primero, y agregue después la gasolina. Cierre el envase y agítelo vigorosamente a mano para asegurarse de que se mezclan bien el aceite y la gasolina.
- ▶ Elimine los envases vacíos usados para mezclar el aceite únicamente en puntos de recolección de residuos autorizados para ello.

10.2 Llenado del tanque del soplador**⚠ ADVERTENCIA**

Si se quita la tapa del tanque de combustible cuando el tanque está a presión, pueden salir gasolina, vapores y humos con fuerza en todas las direcciones. Los escapes de gasolina, vapores o humos, que a veces se denominan rocío de combustible o "efecto géiser", pueden causar lesiones graves, incluidos incendios y quemaduras, y daños materiales,  5.5.

⚠ ADVERTENCIA

La salida explosiva de combustible puede suceder cuando el motor está caliente y el tanque se abre mientras está a presión. Puede suceder en entornos cálidos, aunque el motor no haya estado en marcha. La salida explosiva es

más probable cuando el tanque de combustible está lleno hasta la mitad o más. Respete siempre las instrucciones de llenado de combustible que se dan en este manual:

- Trate todos los tanques de combustible como si estuvieran bajo presión, en particular si están llenos hasta la mitad o más.
- Siempre deje que el soplador se enfríe adecuadamente antes de intentar abrir o llenar el tanque de combustible. Esto requerirá más tiempo en jornadas muy cálidas.
- Nunca retire la tapa girándola directamente a la posición abierta. Primero, gírela aproximadamente 1/2 de vuelta en sentido contrahorario a la posición de ventilación para aliviar la presión residual.
- Nunca abra el tanque de combustible mientras el motor está caliente o en marcha.
- Nunca abra ni llene el tanque de combustible del soplador cerca de chispas, llamas u otras fuentes de encendido.
- Elija el combustible correcto: utilice solo combustible fresco y de buena calidad (de 89 octanos o más), con una mezcla adecuada para la estación del año.
- Bloqueo de vapor: no retire la tapa de combustible para intentar eliminar el bloqueo por vapor. Quitar la tapa no tiene efecto alguno sobre el bloqueo de vapor.
- Tenga en cuenta que la salida explosiva del combustible es más probable a grandes alturas.

Apertura y carga de combustible

Para llenar el tanque del soplador:

- ▶ Apague el motor,  12.1.
- ▶ Deje que el soplador se enfríe. Nunca intente retirar la tapa mientras el motor está caliente o en marcha.
- ▶ Coloque el soplador sobre una superficie nivelada con la tapa de llenado de combustible hacia arriba.
- ▶ Limpie el área que rodea la tapa de llenado de combustible con un paño levemente húmedo.

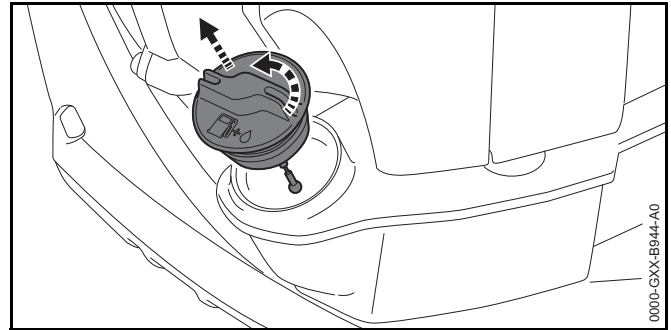

- ▶ Apriete la tapa hacia abajo y, manteniendo una presión constante sobre la misma, gírela despacio aproximadamente media vuelta en sentido contrahorario.
- ▶ Si se produce una ventilación significativa, vuelva a sellar el tanque inmediatamente girando la tapa en sentido horario hasta que quede cerrado. Deje enfriar el soplador un poco más antes de intentar abrir el tanque de nuevo.
- ▶ Retire la tapa de llenado de combustible y llene el tanque de combustible.
- ▶ Tenga cuidado para no derramar combustible cuando llene el tanque.
- ▶ No llene el tanque en exceso. Deje aproximadamente 0,5 in (13 mm) del tanque libres.

Cierre

Para cerrar el tanque:

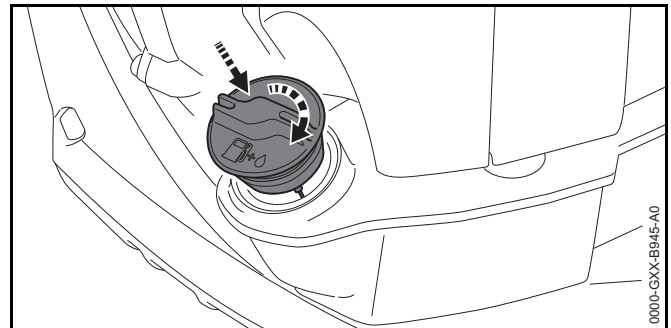

- ▶ Coloque la tapa en el cuello de llenado del tanque y apriétela hacia abajo al tiempo que la gira en sentido horario a mano con toda la fuerza de que sea capaz.
- ▶ Compruebe si está bien apretada.
- ▶ Si aun así no puede apretar la tapa del tanque de combustible correctamente, la tapa podría estar dañada o rota. Deje de usar el soplador y llévelo a su concesionario autorizado de STIHL para que lo reparen.

11 Arranque del motor

11.1 Procedimiento de arranque

Procedimiento previo al arranque

Siga el procedimiento previo al arranque si se dan las siguientes condiciones:

- El motor no se ha arrancado y está frío.

¿Cuándo se puede arrancar el motor sin aplicar el procedimiento previo al arranque?

Siga el procedimiento de arranque si se da una de las siguientes condiciones:

- El motor se puede arrancar sin preparación si ha estado en marcha durante al menos 1 minuto y solo se había apagado durante una pausa corta.
- El motor arrancó, pero se apagó cuando se aceleró por primera vez.
- El motor se apagó porque se agotó el combustible del tanque.
- ▶ Siga en "Arranque del motor",  11.3.

11.2 Procedimiento previo al arranque

Para llevar a cabo el procedimiento previo al arranque:

- ▶ Asegúrese de que tiene los pies apoyados de modo seguro y firme.
- ▶ Coloque el soplador sobre una superficie nivelada y asegúrese de que no hay personas cerca.

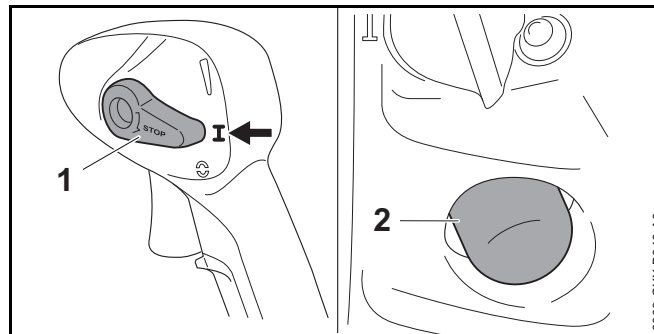

- ▶ Coloque la palanca de control maestro (1) en la posición I.
- ▶ Oprima el bulbo (2) de la bomba de combustible manual por lo menos seis veces, aunque el bulbo esté lleno de combustible.

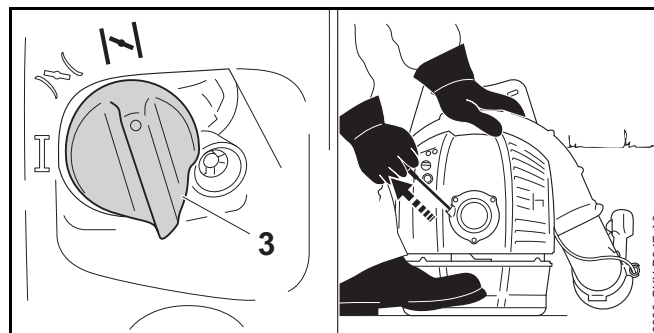



- ▶ Gire la perilla del estrangulador (3) a la posición I.
- ▶ Coloque la mano izquierda sobre la carcasa del soplador y un pie, sobre la placa de la base.
- ▶ Con la mano derecha, tire lentamente del mango de arranque hasta que sienta que engrana.

- ▶ Tire del mango de arranque rápidamente y deje que la cuerda de arranque retorne y se enrolle varias vueltas, hasta que el motor reaccione y se apague.
- ▶ No saque la cuerda de arranque por completo y no permita que el mango de arranque retorne con violencia. Guíelo lentamente hacia el interior de la carcasa de modo que la cuerda de arranque se enrolle correctamente.
- ▶ Arranque el motor,  11.3.

11.3 Arranque del motor

ADVERTENCIA

Nunca ponga en marcha el soplador si está dañado, mal ajustado o mal mantenido, si no se ha montado correctamente y por completo o si no funciona debidamente,  5.4. Para reducir el riesgo de lesiones, use siempre ropa adecuada y equipos de protección, incluida protección adecuada para los ojos, cuando utilice el soplador,  5.3.

Antes de arrancar el motor:

- ▶ Asegúrese de que tiene los pies apoyados de modo seguro y firme.
- ▶ Coloque el soplador sobre una superficie nivelada.

Para arrancar el motor:

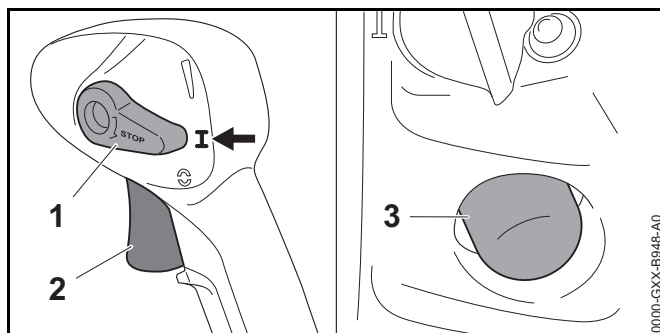

- ▶ Coloque la palanca de control maestro (1) en la posición **I**.

- ▶ Oprima el bulbo (3) de la bomba de combustible manual por lo menos seis veces, aunque el bulbo esté lleno de combustible.

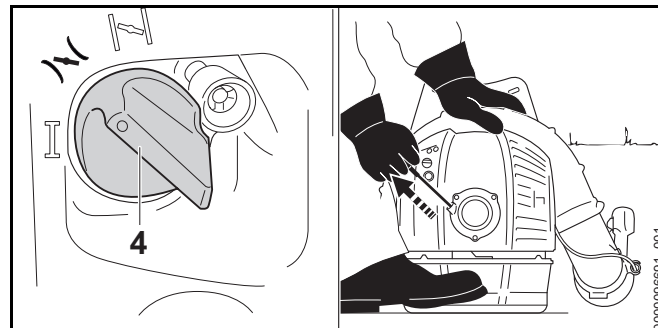

- ▶ Gire la perilla del estrangulador (4) a la posición **I**.
- ▶ Coloque la mano izquierda sobre la carcasa y un pie sobre la placa de la base.
- ▶ Con la mano derecha, tire lentamente del mango de arranque hasta que sienta que engrana.
- ▶ Tire del mango de arranque rápidamente y deje que la cuerda de arranque retorne y se enrolle varias vueltas hasta que el motor se ponga en marcha.
- ▶ No saque la cuerda de arranque por completo y no permita que el mango de arranque retorne con violencia. Guíelo lentamente hacia el interior de la carcasa de modo que la cuerda de arranque se enrolle correctamente.
- ▶ Accione brevemente el gatillo de aceleración (2). La palanca de control maestro (1) se desplazará a la posición de marcha **I** y el motor desacelerará hasta alcanzar la velocidad de marcha en vacío.

12 Apagado del motor

12.1 Apagado del motor

Para apagar el motor:

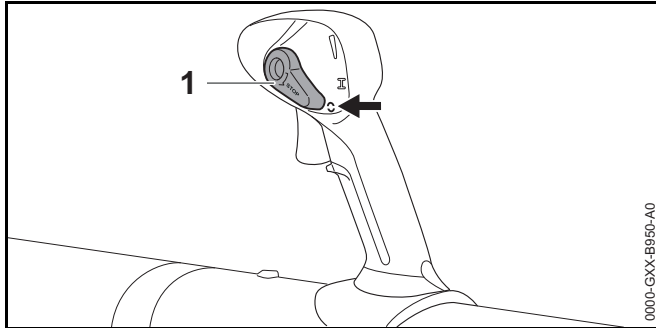

- ▶ Suelte el gatillo de aceleración.
- ▶ Mueva la palanca de control maestro (1) hasta la posición de parada . El motor se detiene y la palanca de control remoto vuelve a la posición cuando se suelta.

13 Revisión del soplador

13.1 Prueba de los controles

Antes de empezar a trabajar, confirme que el gatillo de aceleración está libre de daños y que funciona correctamente.

ADVERTENCIA

Para reducir el riesgo de lesiones graves o mortales, lleve siempre ropa y dispositivos de protección adecuados, incluidas gafas de seguridad, y asegúrese de que las personas de los alrededores están fuera de la zona en la que está probando los controles.

Parada del motor

- ▶ Arranque el motor, 11.
- ▶ Mueva la palanca de control maestro a la posición . El motor debería detenerse y la palanca de control maestro debería volver a la posición al soltarla.
- ▶ Si el motor no se detiene, mueva la perilla del estrangulador a la posición y encargue la reparación de la unidad antes de usarla.

14 Durante el funcionamiento

14.1 Uso del soplador

ADVERTENCIA

Siempre use ropa adecuada y equipos de protección, incluidas gafas de seguridad apropiadas, 5.3. Nunca dirija el chorro de aire hacia otras personas. Asegúrese de que no hay nadie en un radio de como mínimo 50 pies (15 m) de la zona de trabajo, 5.6.5. Trabaje con cuidado y mantenga un control adecuado del soplador.

El soplador ha sido diseñado para usarse con una sola mano, la derecha.

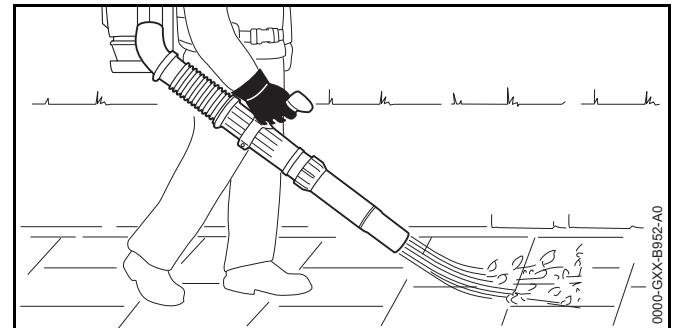

- ▶ Sujete la máquina firmemente con la mano, manteniendo el mango sostenido entre el pulgar y los demás dedos.
- ▶ Dirija el chorro de aire hacia los márgenes de la pila de material que quiere soplar.

INDICACIÓN

Nunca dirija el chorro de aire hacia objetos tales como vehículos o ventanas.

Respete todas las leyes, las regulaciones, los estándares y las normas aplicables.

14.2 Uso de la función de retención de potencia

La palanca de control maestro se puede bloquear en cualquier posición.

Para usar la función de retención de potencia:

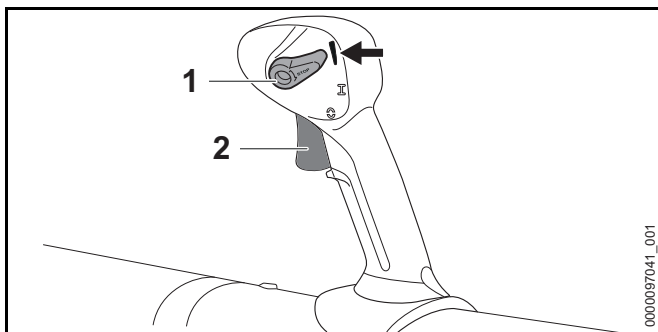

- ▶ Arranque el motor, 11.
- ▶ Apriete el gatillo de aceleración (2) hasta que se alcance la fuerza de soplado con la que quiere trabajar.
- ▶ Mientras mantiene apretado el gatillo de aceleración, suba la palanca de control maestro (1). El gatillo puede soltarse; el soplador continuará funcionando con la fuerza de soplado seleccionada.

Coloque la palanca de control maestro de nuevo en la posición para dejar de usar la función de retención de potencia.

15 Ajuste del carburador**15.1 Manejo durante el invierno**

El carburador puede helarse cuando el soplador se usa a temperaturas ambiente inferiores a 50 °F (10 °C). Para evitar que la máquina se hiele, se debe convertir el obturador de modo que permita que entre aire caliente de alrededor del motor, para calentar el carburador.

- ▶ Apague el motor, 12.

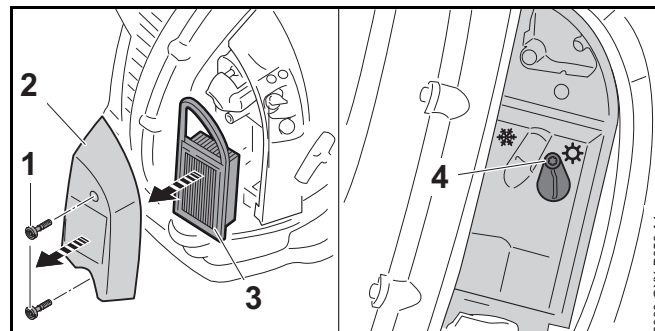

- ▶ Saque los tornillos (1).
- ▶ Quite la cubierta del filtro (2) y el filtro de aire (3).
- ▶ Limpie la zona alrededor del filtro de aire con un paño húmedo o con un cepillo suave.
- ▶ Afloje el tornillo (4).

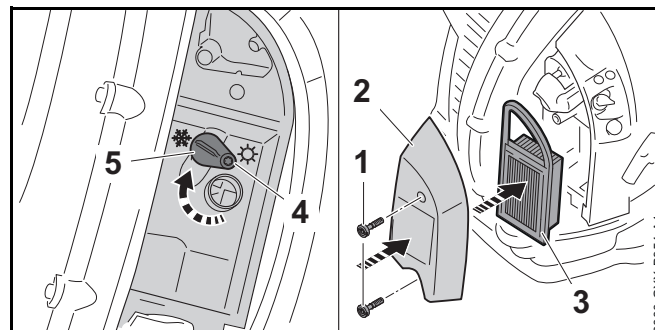

- ▶ Gire el obturador (5) a la posición de invierno .

- ▶ Apriete el tornillo (4).
- ▶ Vuelva a colocar el filtro de aire (3) y la cubierta del filtro (2).
- ▶ Inserte y apriete los tornillos (1).

INDICACIÓN

El modo de invierno debe usarse únicamente a temperaturas ambiente inferiores a 50 °F (10 °C). Si se usa a temperaturas más altas, el motor podría sobrecalentarse, lo cual podría causarle daños permanentes. Recuerde siempre colocar el obturador en la posición adecuada en función de la temperatura ambiente.

15.2 Funcionamiento de verano

El obturador se debe colocar en el modo de verano cuando se trabaja a temperaturas superiores a 70 °F (20 °C).

- ▶ Apague el motor,  12.

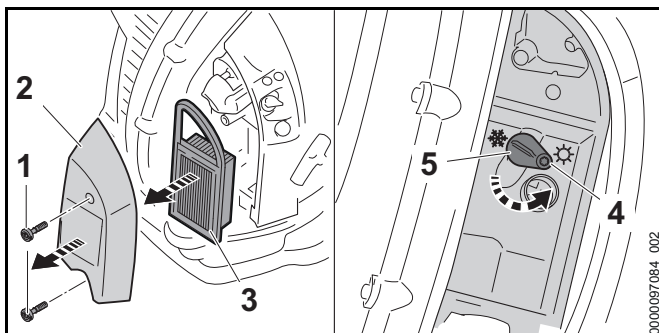

- ▶ Saque los tornillos (1).
- ▶ Quite la cubierta del filtro (2) y el filtro de aire (3).
- ▶ Limpie la zona alrededor del filtro de aire con un paño húmedo o con un cepillo suave.
- ▶ Afloje el tornillo (4).
- ▶ Gire el obturador (5) a la posición de verano .

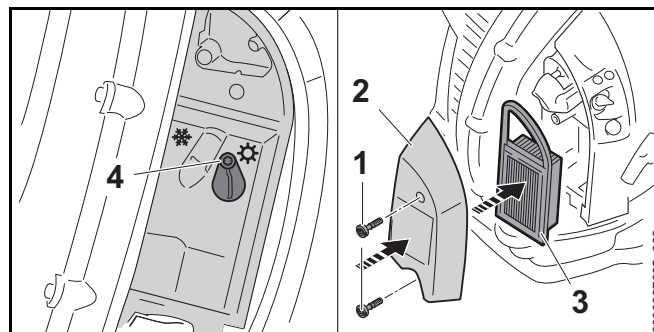

- ▶ Apriete el tornillo (4).
- ▶ Vuelva a colocar el filtro de aire (3) y la cubierta del filtro (2).
- ▶ Inserte y apriete los tornillos (1).

16 Después de completar el trabajo

16.1 Preparativos para el transporte o el almacenamiento

ADVERTENCIA

Para reducir el riesgo de lesiones causadas por una activación accidental o por un uso no autorizado, apague el motor antes de transportar el soplador o de posarlo en el suelo.

Para preparar el soplador de cara al transporte o al almacenamiento:

- ▶ Apague el motor,  12.
- ▶ Espere a que el motor se enfríe.

17 Transporte

17.1 Soplador

Cuando transporte el soplador:

- ▶ Cargue el soplador a modo de mochila, con las correas del arnés sobre los dos hombros o con el mango de transporte integrado en la placa.

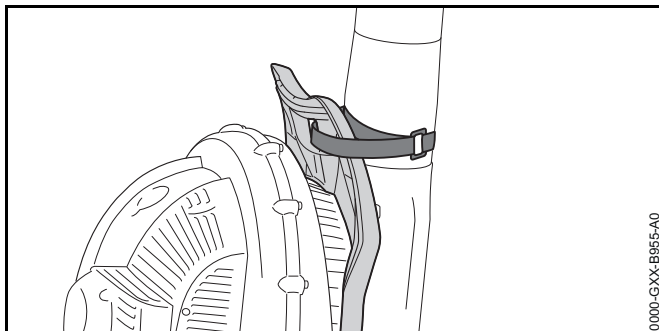

- ▶ Cuando transporte el soplador en un vehículo, asegure el tubo de soplado al mango de transporte con la sujeción de gancho y cinta, y coloque el soplador en una posición en la que no exista el riesgo de que vuelque, se golpee o se dañe.

18 Almacenamiento

18.1 Soplador

⚠ ADVERTENCIA

Guarde el soplador bajo techo, en un lugar seco y seguro al que no puedan acceder niños ni otras personas no autorizadas, 5.6.5. Un almacenamiento incorrecto puede resultar en un uso no autorizado del soplador y provocar daños en el mismo, 5.6.5.

Cuando guarde el soplador:

- ▶ Espere a que el motor se enfríe.
- ▶ Guarde la máquina con el tanque lleno de combustible en un lugar seco y bien alejado de fuentes de encendido hasta que la vuelva a necesitar.
- ▶ Guarde el soplador bajo techo en un lugar seco y seguro, fuera del alcance de niños y otras personas no autorizadas.

Si el soplador va a permanecer guardado durante tres meses o más:

- ▶ Vacíe y limpie el tanque de combustible en una zona bien ventilada. Elimine el combustible de acuerdo con las normas locales de protección del medio ambiente.
- ▶ Deje el motor en marcha hasta que se apague. El carburador estará seco. Esto ayuda a evitar que los diafragmas del carburador se peguen.
- ▶ Guarde el soplador bajo techo en un lugar seco y seguro, fuera del alcance de niños y otras personas no autorizadas.

19 Limpieza

19.1 Limpieza del soplador

⚠ ADVERTENCIA

Para reducir el riesgo de lesiones causadas por una activación accidental, apague el motor antes de realizar cualquier trabajo de limpieza, 5.6.5. Los usuarios de este soplador deben llevar a cabo únicamente las tareas de limpieza que se describen en este manual.

Para limpiar el soplador:

- ▶ Apague el motor, 12.
- ▶ Cuando la rejilla de admisión esté sucia, límpiela con cuidado con un cepillo suave.

- ▶ Limpie los componentes plásticos del soplador con un paño levemente humedecido. No use detergentes ni disolventes. Estos productos pueden dañar los componentes de polímero.
- ▶ No utilice una hidrolavadora para limpiar el soplador, ni lo rocíe con agua ni con otros líquidos.

19.2 Limpieza de la bujía

! ADVERTENCIA

Para reducir el riesgo de incendio y de quemaduras, utilice solamente las bujías autorizadas por STIHL. Siempre inserte el casquillo de la bujía bien apretado en el borne de la bujía.

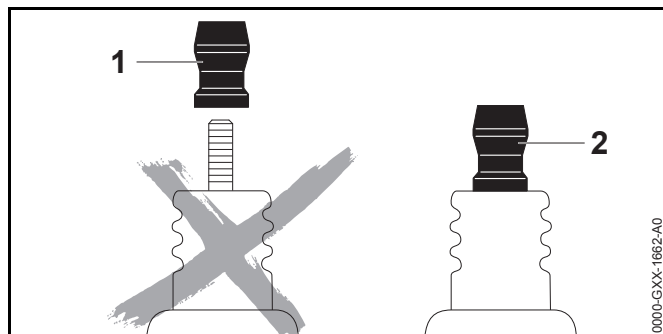

! ADVERTENCIA

No use una bujía con un terminal adaptador SAE desmontable (1). Podría crearse un arco voltaico que podría encender los vapores del combustible y provocar un incendio. Esto podría causar lesiones o daños materiales graves. Use únicamente bujías tipo resistor con terminales sólidos, sin rosca (2).

Una mezcla de combustible incorrecta (demasiado aceite de motor en la gasolina), un filtro de aire sucio o condiciones de funcionamiento poco favorables (funcionamiento durante periodos prolongados a aceleración parcial), pueden afectar el estado de la bujía y provocar que se formen depósitos en el pie del aislador, lo que empeora el rendimiento.

Para limpiar la bujía:

- ▶ Apague el motor,  12.
- ▶ Deje que el soplador se enfríe.

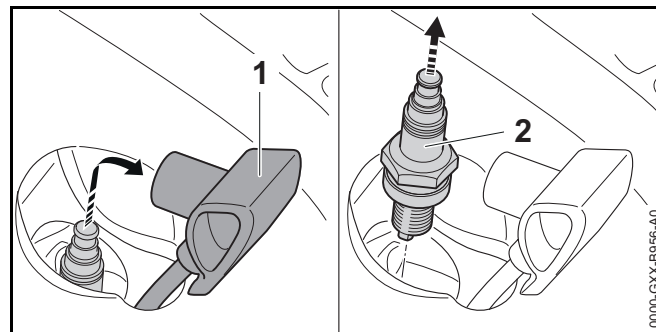

- ▶ Retire el casquillo de la bujía (1).
- ▶ Limpie la zona que rodea la bujía con un paño húmedo o con un cepillo suave.
- ▶ Desenrosque la bujía (2) y límpiela con un paño.
- ▶ Si la bujía presenta corrosión, cámbiela.
- ▶ Si la bujía está húmeda, séquela bien antes de volver a montarla.
- ▶ Inserte la bujía y apriétela hasta que quede firme.
- ▶ Conecte el casquillo de la bujía y apriételo hacia abajo para fijarlo en su lugar.

19.3 Limpieza del chispero

! ADVERTENCIA

Para reducir el riesgo de incendios causados por la salida de partículas calientes, nunca use el soplador si el chispero falta o está dañado. Nunca modifique el silenciador ni el chispero. Para reducir el riesgo de incendios provocados por una acumulación de desperdicios (p. ej., agujas de pino, ramas u hojas), asegúrese de que los tapones del silenciador están en su lugar antes de empezar a trabajar.

INDICACIÓN

Para algunas aplicaciones, las leyes o los reglamentos estatales o federales pueden exigir el uso de un chispero en buenas condiciones de mantenimiento.

Para limpiar el chispero:

- ▶ Apague el motor,  12.
- ▶ Deje que el soplador y el silenciador se enfrien.

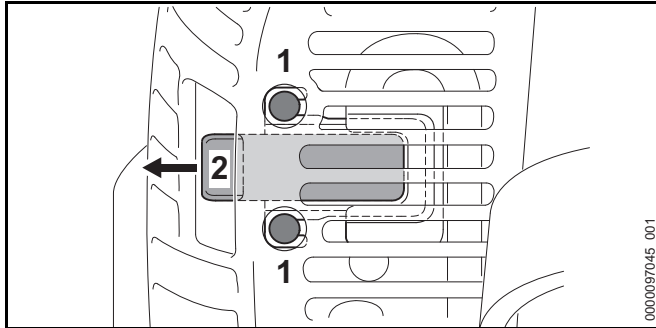

- ▶ Afloje los tornillos (1).
- ▶ Saque el deflector (2).

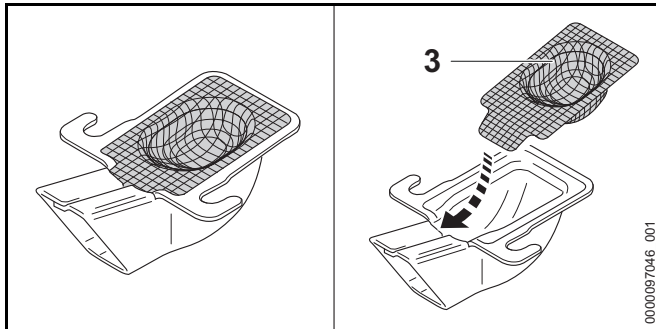

- ▶ Quite el chispero (3).
- ▶ Limpie el chispero.
- ▶ Si el chispero está obstruido o muy carbonizado, solicite que se cambie.
- ▶ Vuelva a colocar el chispero en su lugar.
- ▶ Coloque de nuevo el deflector y apriete el tornillo.

20 Inspección y mantenimiento

20.1 Tabla de inspección y mantenimiento

Los intervalos de mantenimiento que figuran a continuación se dan a modo de ejemplo y corresponden a condiciones de trabajo normales. El uso que le dé a la máquina y su experiencia determinarán la frecuencia de inspección y de mantenimiento necesaria.		Antes de empezar a trabajar	Una vez terminado el trabajo	Cuando cargue combustible	Semanalmente	Mensualmente	Anualmente	Capítulo correspondiente
Máquina completa	Inspección visual	X		X				
	Limpiar		X					19.1
Mango de control	Comprobar el funcionamiento y el	X		X				13.1
Tanque de combustible	Limpiar ¹⁾					X		
Recogedor de combustible / filtro	Limpiar ¹⁾					X		
Toma de aire de la carcasa del	Limpiar		X		X			
Aletas del cilindro	Limpiar		X			X		
Chispero del silenciador	Comprobar si está en su lugar	X						
	Revisar y limpiar ¹⁾						X	19.3
Espaciador	Revisar	X						

¹⁾ STIHL recomienda acudir a un concesionario de servicio STIHL autorizado

20.2 Inspección y mantenimiento del soplador

ADVERTENCIA

Para reducir el riesgo de lesiones causadas por una activación accidental, apague el motor antes de inspeccionar el soplador o de realizar cualquier trabajo de mantenimiento, 6.1. Lleve a cabo únicamente las tareas de mantenimiento que se describen en este manual. No hay reparaciones que el usuario esté autorizado a llevar a cabo. STIHL le recomienda que encargue las reparaciones a concesionarios de servicio STIHL autorizados.

ADVERTENCIA

Para reducir el riesgo de lesiones o de daños materiales provocados por contacto con piezas calientes, nunca use el soplador si el espaciador falta o está dañado.

Un mantenimiento correcto del soplador incluye las siguientes actividades:

- ▶ Instalar una bujía nueva tras aprox. 100 horas de funcionamiento, o antes si los electrodos están muy gastados o corroídos.
- ▶ Encargar la revisión y la limpieza periódicas del chispero a un concesionario de servicio autorizado de STIHL.
- ▶ Revisar el espaciador del soplador y cambiarlo si estuviera dañado.
- ▶ Revisar el filtro de aire del soplador y cambiarlo si estuviera dañado.

- ▶ Encargar la revisión del juego de válvulas y, si fuera necesario, su reajuste a un concesionario de servicio STIHL autorizado si la potencia es baja o si cuesta mucho arrancar el motor a mano.
- ▶ Si las etiquetas de seguridad están gastadas, dañadas o faltan, solicite en su concesionario de servicio STIHL autorizado que las cambien.

Si reclama cobertura de garantía para algún componente que no se ha reparado o mantenido debidamente, es posible que se le deniegue la garantía.

20.3 Inspección y mantenimiento de la boquilla

- ▶ Apague el motor,  12.

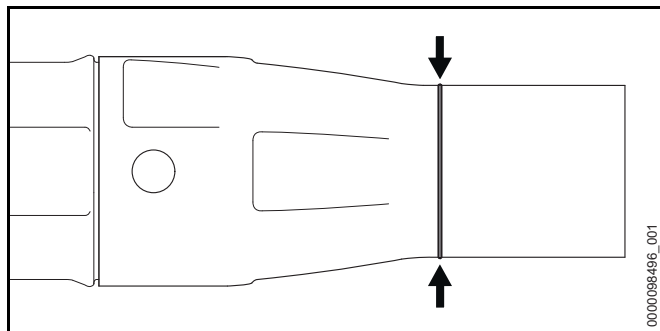







La boquilla del soplador cuenta con marcas de desgaste que ayudan al operador a saber cuándo hay un desgaste excesivo. Las marcas de desgaste que se muestran arriba deben seguir viéndose.

- ▶ Si las marcas de desgaste ya no se ven: interrumpa el trabajo y encargue el cambio de la boquilla.



21 Guía de solución de problemas

21.1 Soplador

Muchos problemas de rendimiento se pueden resolver con unos pocos pasos sencillos. Cuando localice averías, STIHL le recomienda que empiece tomando las siguientes medidas:

- ▶ Cambie el filtro de aire,  21.4.
- ▶ Limpie o cambie la bujía,  19.3
- ▶ Limpie o cambie el chispero,  19.3.
- ▶ En función de las condiciones, coloque el obturador del soplador en el modo de invierno o de verano,  15.1 o  15.2.
- ▶ Ajuste la velocidad de marcha en vacío del soplador,  21.2.
- ▶ Si con estas medidas no logra solucionar el problema, dé los pasos que se describen a continuación.

Apague siempre el motor antes de llevar a cabo cualquier tarea de inspección, limpieza o mantenimiento.

Problema	Posible causa	Solución
El motor no arranca.	No hay suficiente combustible en el tanque de combustible.	▶ Llene de combustible el tanque del soplador,  10.2.
	El carburador está demasiado caliente.	▶ Enfríe el soplador. ▶ Antes de arrancar el motor. Oprima el bulbo de la bomba de combustible manual al menos diez veces, aunque el bulbo esté lleno de combustible.
	El carburador se ha helado.	▶ Deje que el motor se caliente gradualmente hasta alcanzar una temperatura de aproximadamente 50 °F (10 °C).
El motor funciona de modo errático en la marcha en vacío.	El carburador se ha helado.	▶ Deje que el motor se caliente gradualmente hasta alcanzar una temperatura de aproximadamente 50 °F (10 °C).
El motor se detiene durante el funcionamiento en marcha en vacío.	El carburador se ha helado.	▶ Deje que el motor se caliente gradualmente hasta alcanzar una temperatura de aproximadamente 50 °F (10 °C).
El motor no alcanza la velocidad máxima.	El cable del acelerador no está fijado correctamente.	▶ Ajuste el cable del acelerador,  21.3.

21.2 Ajuste del carburador

Si usa el soplador a mucha altitud, puede ser necesario un ligero reajuste del carburador.

- ▶ Arranque el motor,  11.

- ▶ Caliente el motor abriendo y cerrando el acelerador durante aproximadamente 1 minuto.

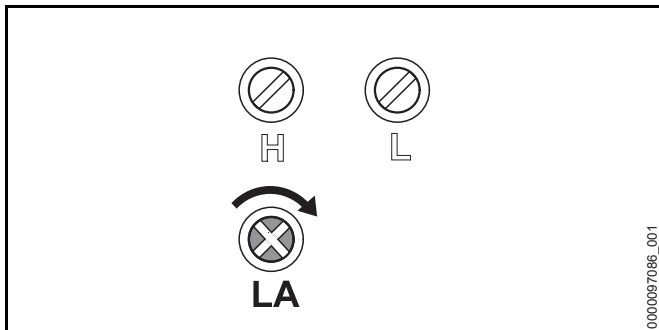

El motor gira en vacío o se para durante la marcha a ralentí:

- ▶ Gire el tornillo de ajuste de la velocidad de marcha en vacío (LA) lentamente en sentido horario (más inclinado) hasta que el motor funcione con suavidad.

21.3 Ajuste del cable del acelerador

INDICACIÓN

Puede ser necesario corregir el ajuste del cable del acelerador después de armar la máquina o tras un periodo de trabajo prolongado.

Ajuste el cable del acelerador únicamente cuando la máquina esté armada correctamente y por completo.

Para ajustar el cable del acelerador:

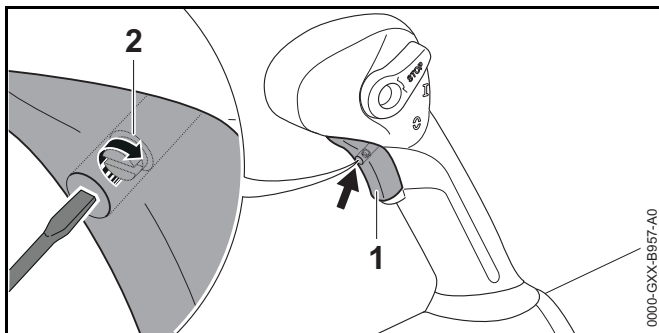

- ▶ Apriete al máximo el gatillo de aceleración (1) y manténgalo en esa posición.

- ▶ Con cuidado, gire el tornillo (2) del gatillo de aceleración en el sentido de la flecha hasta que note una resistencia inicial.
- ▶ Gire el tornillo media vuelta más en el mismo sentido.

21.4 Sustitución del filtro de aire

Si los filtros de aire están sucios, se reduce la potencia del motor, aumenta el consumo de combustible y se dificulta el arranque del motor.

Si se produce una pérdida notable de potencia del motor:

- ▶ Apague el motor, 12.
- ▶ Deje que el soplador se enfríe.

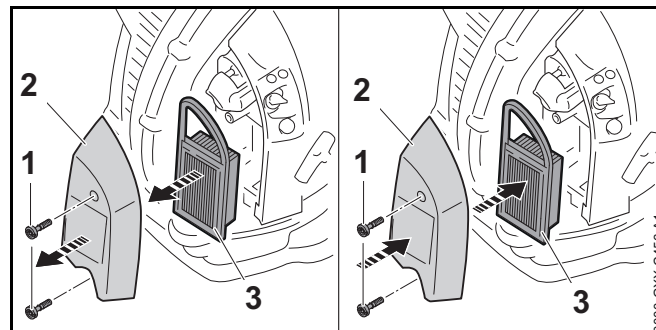

- ▶ Afloje los tornillos (1).
- ▶ Retire la cubierta del filtro de aire (2).
- ▶ Limpie la zona alrededor del filtro de aire con un paño húmedo o con un cepillo suave.
- ▶ Retire el elemento del filtro de aire (3).
- ▶ Coloque el nuevo filtro en la carcasa del filtro.
- ▶ Coloque la cubierta del filtro.
- ▶ Inserte los tornillos (1) y apriételos.

22 Especificaciones

22.1 EPA / CARB

E.P.A.

El "Emission Compliance Period" (período de cumplimiento de emisiones) indicado en la etiqueta de cumplimiento de emisiones es la cantidad de horas de funcionamiento durante la cual el motor ha demostrado la conformidad con los requerimientos de emisiones del Gobierno federal de los EE. UU.

Categoría:

A = 300 horas

B = 125 horas

C = 50 horas

CARB

El período de cumplimiento de emisiones empleado en la etiqueta del índice de aire CARB tiene las siguientes definiciones:

Extended = 300 horas

Intermediate = 125 horas

Moderate = 50 horas

22.2 STIHL BR 700

- Cilindrada: 3,95 in³ (64,8 cm³)
- Velocidad máxima del motor: 2.500 rpm
- Bujías recomendadas: NGK CMR6H de STIHL BOSCH USR 4AC de STIHL
- Distancia entre electrodos de bujía: 0,02 in (0,5 mm)
- Peso sin combustible: 23,6 lb. (10,7 kg)
- Volumen máximo del tanque de combustible: 47,3 oz (1,4 l)
- Fuerza de soplado: 35 N

- Velocidad del aire: 165 mph (74 m/s)
- Flujo de aire: 912 cf/min (1550 m³/h)
- Velocidad máxima del aire: 196 mph (88 m/s)
- Flujo de aire (sin unidad de soplado): 1095 cf/min (1860 m³/h)

No use aceites para mezclar con designaciones NMMA o TCW (para motores de 2 tiempos enfriados por agua), ni otros aceites para mezclar diseñados para usar en motores enfriados tanto por agua como por aire (p. ej., en motores marinos fuera de borda, motonieves, motosierras, bicimotos, etc.).

22.3 STIHL BR 700 X

- Cilindrada: 3,95 in³ (64,8 cm³)
- Velocidad máxima del motor: 2.500 rpm
- Bujías recomendadas: NGK CMR6H de STIHL BOSCH USR 4AC de STIHL
- Distancia entre electrodos de bujía: 0,02 in (0,5 mm)
- Peso sin combustible: 23,1 lbs. (10,5 kg)
- Volumen máximo del tanque de combustible: 47,3 oz (1,4 l)
- Fuerza de soplado: 34 N
- Velocidad del aire: 161 mph (72 m/s)
- Flujo de aire: 895 cf/min (1520 m³/h)
- Velocidad máxima del aire: 194 mph (87 m/s)
- Flujo de aire (sin unidad de soplado): 1095 cf/min (1860 m³/h)

No use aceites para mezclar con designaciones NMMA o TCW (para motores de 2 tiempos enfriados por agua), ni otros aceites para mezclar diseñados para usar en motores enfriados tanto por agua como por aire (p. ej., en motores marinos fuera de borda, motonieves, motosierras, bicimotos, etc.).

22.4 Símbolos del soplador



Tanque de combustible



Configuración del obturador para el modo de invierno



Configuración del obturador para el modo de verano



Válvula de descompresión



Posición de la palanca de control maestro: el motor está apagado



Posición de la palanca de control maestro: el motor está en marcha o puede arrancar



Posición de la perilla del estrangulador: se usa para arrancar un motor caliente



Posición de la perilla del estrangulador: se usa para arrancar un motor frío



Los productos STIHL no se deben eliminar junto con la basura doméstica, sino de acuerdo con las leyes y normas locales, estatales y federales, y como se especifica en este manual, 24.1.

22.5 Mejoramientos técnicos

STIHL tiene la filosofía de mejorar continuamente todos sus productos. Como resultado de ello, periódicamente se introducen cambios de diseño y mejoras. Por lo tanto, es posible que algunos cambios, modificaciones y mejoras no se describan en este manual. Si las características de funcionamiento o la apariencia de su máquina difieren de las descritas en este manual, comuníquese con el concesionario STIHL para obtener la ayuda que requiera.

23 Piezas y equipos de repuesto

23.1 Piezas de repuesto originales de STIHL

STIHL recomienda el uso de piezas de repuesto originales de STIHL. Es posible identificar las piezas originales de STIHL por el número de pieza STIHL, el logotipo de **STIHL** y, en ciertos casos, el símbolo de piezas STIHL. En las piezas pequeñas el símbolo puede aparecer solo.

24 Eliminación

24.1 Desecho de la herramienta motorizada

Los productos STIHL no se deben desechar junto con la basura del hogar, sino de la manera en que se detalla en este manual.

- ▶ Tome la herramienta motorizada y su embalaje a un sitio aprobado para desecharla y que efectúe un reciclaje no dañino al medio ambiente.
- ▶ Comuníquese con un concesionario de servicio STIHL autorizado para obtener la información más actualizada sobre eliminación y reciclado.

25 Garantía limitada

25.1 Política de garantía limitada de STIHL Incorporated

Este producto se vende sujeto a la Política de garantía limitada de STIHL Incorporated, disponible en www.stihlusa.com/warranty.html. También puede obtenerlo de un concesionario de servicio STIHL autorizado o llamando al 1-800-GO-STIHL (1-800-467-8445).

26 Garantía del sistema de control de emisiones

26.1 Declaración de garantía de STIHL Incorporated sobre sistemas de control de emisiones según normas federales

Sus derechos y obligaciones de garantía

La Agencia de Protección del Medio Ambiente (EPA) de los EE.UU. y STIHL Incorporated se complacen en explicarle la garantía del sistema de control de emisiones instalado en el motor de su equipo. En EE.UU., los nuevos motores pequeños para equipos de uso fuera de carretera modelos 1997 y posteriores deben estar diseñados, construidos y equipados, en el momento de la venta, de conformidad con los reglamentos de la EPA de EE.UU. para los motores pequeños de uso fuera de carretera. El motor del equipo debe estar libre de defectos materiales y de fabricación que pudieran implicar un incumplimiento de las normas de la EPA estadounidense durante los primeros dos años de uso del motor, calculados a partir de la fecha en que lo adquirió el último comprador.

STIHL Incorporated debe garantizar el sistema de control de emisiones de su motor pequeño para uso fuera de carretera por el intervalo que se especifica a continuación, siempre que el motor no haya estado expuesto a maltrato, negligencia o mantenimiento inapropiado.

El sistema de control de emisiones de su máquina incluye piezas como el carburador y el sistema de encendido. Además, puede incluir mangueras, conectores y otros grupos asociados al control de emisiones.

En los casos en que exista un problema cubierto por la garantía, STIHL Incorporated reparará el motor pequeño para equipos de uso fuera de carretera sin costo alguno, incluyendo el diagnóstico (si el trabajo de diagnóstico lo realiza un concesionario autorizado), las piezas y la mano de obra.

Cobertura de garantía del fabricante

En EE.UU., los motores pequeños para equipos de uso fuera de carretera fabricados en 1997 y más adelante están garantizados por dos años. En el caso de encontrarse defectos en cualquiera de las piezas del motor relacionadas con el sistema de control de emisiones, la pieza será reparada o sustituida por STIHL Incorporated sin costo alguno.

Responsabilidades del usuario en relación con la garantía

Como propietario de un motor pequeño para equipos de uso fuera de carretera, usted tiene la responsabilidad de realizar el mantenimiento necesario que figura en su manual de instrucciones. STIHL Incorporated le recomienda que guarde todos los recibos de los trabajos de mantenimiento que se hagan en su motor pequeño para equipos de uso fuera de carretera, pero STIHL Incorporated no puede denegar la garantía basándose únicamente en el hecho de que faltan recibos o en el incumplimiento del propietario de realizar todos los trabajos de mantenimiento programados.

El uso de cualquier pieza de repuesto o servicio cuyo comportamiento y durabilidad sean equivalentes está permitido en trabajos de mantenimiento o reparación no contemplados en la garantía, y no reducirá las obligaciones de garantía del fabricante del motor.

Sin embargo, como propietario del motor pequeño para equipo de uso fuera de carretera, usted debe ser consciente de que STIHL Incorporated puede negarle cobertura de garantía si dicho motor o una pieza del mismo ha fallado debido a maltrato, descuido, mantenimiento inadecuado o modificaciones no autorizadas.

Usted es responsable de llevar el motor pequeño para equipos de uso fuera de carretera a un centro de servicio STIHL tan pronto surja un problema. Las reparaciones cubiertas por la garantía serán realizadas en un tiempo razonable, sin exceder de 30 días.

Si tiene cualquier duda sobre sus derechos y responsabilidades en relación con esta garantía, póngase en contacto con un representante del servicio de atención al cliente de STIHL llamando al 1-800-467-8445, o escriba a STIHL Incorporated, 536 Viking Drive, P.O. Box 2015, Virginia Beach, VA 23450-2015 (www.stihlusa.com)

Cobertura por parte de STIHL Incorporated

STIHL Incorporated garantiza al último comprador y a cada uno de los compradores subsiguientes que el motor pequeño para equipo de uso fuera de carretera está diseñado, construido y equipado, en el momento de la venta, de conformidad con todos los reglamentos sobre emisiones aplicables. Además, STIHL Incorporated garantiza al comprador inicial y a cada uno de los compradores subsiguientes que el motor está libre de defectos materiales y de fabricación que puedan causar el incumplimiento de los reglamentos sobre emisiones aplicables durante un período de dos años.

Período de garantía

El período de garantía comenzará el día en que el comprador inicial adquiera el motor de equipo utilitario. Se recomienda que registre el producto, para que STIHL tenga una forma de ponerse en contacto con usted si alguna vez necesita enviarle información sobre reparaciones o recabar información sobre su producto, pero este no es un paso imprescindible para disfrutar del servicio de garantía.

Si cualquier componente del motor relacionado con el sistema de control de emisiones está defectuoso, STIHL Incorporated lo sustituirá sin costo alguno para el propietario. Cualquier pieza garantizada cuyo reemplazo no esté programado como mantenimiento requerido, o que deba recibir únicamente inspección regular en el sentido de "reparar o sustituir según sea necesario", estará garantizada durante el período de garantía. Cualquier pieza garantizada cuyo reemplazo esté programado como mantenimiento requerido estará garantizada por el período de tiempo hasta el primer punto de recambio programado para esa pieza.

Diagnóstico

A usted, como propietario, no se le cobrará la mano de obra por el diagnóstico que ayude a determinar que una pieza de control de emisiones garantizada está defectuosa. No obstante, si usted reclama garantía para un componente de control de emisiones y se comprueba que la máquina no está defectuosa, STIHL Incorporated le cobrará el costo de la prueba del sistema de control de emisiones. El trabajo de diagnóstico mecánico se realizará en un centro de servicio

STIHL autorizado. La prueba de emisiones se puede realizar en las instalaciones de STIHL Incorporated o en un laboratorio de pruebas independiente.

Trabajo bajo garantía

STIHL Incorporated reparará los defectos amparados por la garantía en cualquier estación de garantía o concesionario de servicio de STIHL autorizado. Cualquier trabajo de este tipo se llevará a cabo sin costo alguno para el propietario si se determina que la pieza cubierta por la garantía está defectuosa.

Para llevar a cabo las tareas de mantenimiento o reparación cubiertas por la garantía en los componentes relacionados con el sistema de control de emisiones se puede usar cualquier pieza de repuesto aprobada por el fabricante o equivalente. La pieza de repuesto se facilitará al propietario sin costo alguno. STIHL Incorporated es responsable de los daños que sufran otros componentes del motor a consecuencia del fallo de una pieza de control de emisiones garantizada que todavía esté bajo garantía.

En la siguiente lista figuran específicamente las piezas garantizadas relacionadas con las emisiones:

- Filtro de aire
- Carburador (si corresponde)
- Abrazaderas
- Varillajes de control
- Cilindro
- Volante
- Elementos de sujeción
- Tapa del tanque de combustible
- Tubo de combustible
- Adaptadores del tubo de combustible
- Bomba de combustible
- Tanque de combustible
- Múltiple de admisión
- Sistema de encendido por magneto o electrónico (módulo de encendido o unidad de control electrónica)

- Silenciador
- Bujía
- Válvula de solenoide (si corresponde)
- Convertidor catalítico (si corresponde)
- Estrangulador (sistema de enriquecimiento para arranque en frío) (si corresponde)
- Bomba de inyección (si corresponde)
- Válvula de inyección (si corresponde)
- Carcasa del acelerador (si corresponde)

Dónde reclamar el servicio de garantía

Lleve el producto a un concesionario de servicio STIHL autorizado de su localidad.

Requisitos de mantenimiento

Las instrucciones de mantenimiento que figuran en este manual están basadas en la aplicación de la mezcla recomendada de combustible/aceite para motores de 2 tiempos. En caso de desviación con respecto a los valores de calidad y de proporción de mezcla de combustible y aceite recomendados, pueden ser necesarios intervalos de mantenimiento más cortos.

Limitaciones

Esta garantía de los sistemas de control de emisiones no cubrirá ninguno de los siguientes supuestos:

- Reparación o sustitución necesaria a consecuencia de maltrato, negligencia o falta del mantenimiento exigido.
- Reparaciones realizadas incorrectamente o sustituciones no conformes con las especificaciones de STIHL Incorporated que afecten negativamente al funcionamiento y/o a la durabilidad, y alteraciones o modificaciones no recomendadas o no aprobadas por escrito por STIHL Incorporated.
- Sustitución de piezas y otros servicios y ajustes necesarios para el mantenimiento exigido en y después del primer punto de reemplazo programado.

26.2 Declaración de garantía de STIHL Incorporated sobre el control de emisiones de gases de escape y emisiones por evaporación para el Estado de California

Solo para California

Sus derechos y obligaciones de garantía

El Consejo de Recursos del Aire del Estado de California (CARB) y STIHL Incorporated se complacen en explicarle la Garantía del sistema de control de emisiones instalado en el motor de su equipo de uso fuera de carretera para el año 2021 y posteriores.

En California, el equipo nuevo que tiene motores pequeños para uso fuera de carretera debe estar diseñado, construido y equipado de conformidad con las rigurosas normas del estado para reducir la contaminación del aire. STIHL Incorporated debe garantizar el sistema de control de emisiones de su motor pequeño para uso fuera de carretera por los intervalos mencionados más adelante, siempre que dicho motor o equipo no haya estado expuesto a maltrato, negligencia o cuidado inapropiado que causara la falla del sistema de control de emisiones.

El sistema de control de emisiones puede incluir componentes tales como el carburador o el sistema de inyección de combustible, el sistema de encendido, el convertidor catalítico, los tanques y tuberías de combustible (para combustible líquido o en vapor), tapas de combustible, válvulas, envases, filtros, abrazaderas y otros componentes relacionados. Además, puede incluir mangueras, correas, conectores y otros grupos asociados con el control de emisiones.

En los casos en que exista una condición amparada por la garantía, STIHL Incorporated reparará su motor pequeño para equipo de uso fuera de carretera sin costo alguno, incluido el diagnóstico, las piezas y la mano de obra.

Responsabilidades del fabricante en relación con la garantía

El sistema de control de gases de escape y de evaporaciones del motor de su equipo para uso fuera de carretera tiene una garantía de dos años. Si alguno de los componentes de su motor relacionados con el sistema de control de emisiones está defectuoso, será reparado o sustituido por STIHL Incorporated sin costo alguno.

Responsabilidades del usuario en relación con la garantía

Como propietario de un motor pequeño para equipos de uso fuera de carretera, usted tiene la responsabilidad de realizar el mantenimiento necesario que figura en su manual de instrucciones. STIHL Incorporated le recomienda que guarde todos los recibos de los trabajos de mantenimiento que se hagan en su motor pequeño para equipos de uso fuera de carretera, pero STIHL Incorporated no puede negar la garantía basándose únicamente en el hecho de que faltan los recibos o de que el propietario no se ha asegurado de que se llevan a cabo todas las tareas de mantenimiento programadas.

Sin embargo, como propietario del motor pequeño para equipos de uso fuera de carretera, usted debe ser consciente de que STIHL Incorporated puede negarle la garantía si el motor o uno de sus componentes han fallado debido a maltrato, a un descuido, a un mantenimiento inadecuado o a modificaciones no autorizadas.

Usted tiene la responsabilidad de llevar el motor pequeño para equipos de uso fuera de carretera a un concesionario de servicio de STIHL en cuanto surja el problema. Las reparaciones cubiertas por la garantía deben realizarse en un tiempo razonable, de no más de 30 días. Si tiene cualquier duda sobre sus derechos y responsabilidades en relación con esta garantía, póngase en contacto con un representante del servicio de atención al cliente de STIHL llamando al 1-800-467-8445, o escriba a STIHL Incorporated, 536 Viking Drive, P.O. Box 2015, Virginia Beach, VA 23450-2015 (www.stihlusa.com)

Cobertura por parte de STIHL Incorporated

STIHL Incorporated garantiza al último comprador y a cualquier comprador subsiguiente que su motor pequeño para equipos de uso fuera de carretera está diseñado, construido y equipado, en el momento de la venta, de modo que cumplen todos los reglamentos sobre emisiones aplicables.

Además, STIHL Incorporated garantiza al comprador inicial y a cualquier comprador subsiguiente que el motor está libre de defectos de fabricación y fallos en los materiales que puedan causar el incumplimiento de los reglamentos sobre emisiones aplicables durante un período de dos años.

Periodo de garantía contra defectos

Los períodos de garantía comenzarán el día en que el comprador inicial adquiera el motor del equipo utilitario. Si cualquier componente relacionado con el sistema de control de emisiones está defectuoso, STIHL Incorporated lo sustituirá sin costo alguno para el propietario.

No está permitido usar componentes adicionales o modificados que no hayan sido eximidos por el Consejo de Recursos del Aire (CARB). El uso de cualquier componente adicional o modificado no eximido será motivo de denegación de la garantía. STIHL Incorporated no asumirá responsabilidad alguna por fallas en los componentes cubiertos por la garantía causadas por el uso de un componente adicional o modificado no eximido.

La garantía que cubre los componentes relacionados con las emisiones se interpretará de la manera siguiente:

- 1) Cualquier componente garantizado cuyo reemplazo no está programado como mantenimiento requerido en las instrucciones escritas requeridas en la Lista de Piezas bajo la Garantía de Control de Emisiones (vea más abajo) debe garantizarse por el período de garantía definido en la subsección COBERTURA POR STIHL INCORPORATED, vea más arriba. Si uno de estos componentes falla durante el período de garantía, el fabricante debe repararlo o sustituirlo de acuerdo con la subsección (4), más abajo. Un componente reparado o sustituido bajo la garantía debe garantizarse durante el resto del período de garantía.

- 2) Cualquier componente garantizado que solamente debe inspeccionarse periódicamente de acuerdo con las instrucciones escritas requeridas en la Lista de Piezas bajo la Garantía de Control de Emisiones (vea más abajo) debe garantizarse por el período de garantía definido en la subsección COBERTURA POR STIHL INCORPORATED, vea más arriba. Una frase de las instrucciones por escrito en la que se afirme, por ejemplo, "reparar o sustituir según sea necesario" no acortará el período de cobertura de garantía. Cualquier componente de este tipo reparado o sustituido bajo la garantía debe garantizarse por el resto del período de garantía.
- 3) Cualquier componente cubierto por la garantía para el que esté programada una tarea necesaria de mantenimiento en las instrucciones por escrito requeridas por la lista de piezas bajo la garantía de control de emisiones (vea más abajo) debe garantizarse por el periodo de tiempo anterior al primer punto de sustitución programado para este componente. Si el componente falla antes del primer punto de sustitución programado, el fabricante del motor debe reparar o sustituir el mismo de acuerdo con la subsección (4) más abajo. Cualquier componente de este tipo que se haya reparado o sustituido bajo la garantía debe garantizarse por el resto del período previo al primer punto de sustitución programado para el componente.
- 4) La reparación o sustitución de cualquier componente cubierto por la garantía debe llevarse a cabo en una estación de reparaciones de garantía sin costo alguno para el propietario.
- 5) No obstante lo expuesto en la subsección (4) más arriba, los servicios o las reparaciones bajo garantía pueden obtenerse en todos los centros de distribución del fabricante autorizados para dar servicio a los motores en cuestión.
- 6) Al propietario no se le debe cobrar el trabajo de diagnóstico que establece que el componente garantizado está realmente defectuoso, siempre y cuando este trabajo de diagnóstico se lleve a cabo en una estación de reparaciones bajo garantía.

Trabajo bajo garantía

STIHL Incorporated reparará los defectos amparados por la garantía en cualquier estación de garantía o concesionario de servicio de STIHL autorizado. Cualquier trabajo de este tipo se llevará a cabo sin costo alguno para el propietario si se determina que la pieza cubierta por la garantía está defectuosa. Para llevar a cabo las tareas de mantenimiento o reparación cubiertas por la garantía en los componentes relacionados con el sistema de control de emisiones se puede usar cualquier pieza de repuesto aprobada por el fabricante o equivalente. La pieza de repuesto se facilitará al propietario sin costo alguno. STIHL Incorporated es responsable de los daños que sufran otros componentes del motor por la ausencia de una pieza cubierta por la garantía que todavía está bajo garantía.

Lista de piezas bajo la garantía de emisiones

Filtro de aire, carburador (si corresponde), bomba de combustible, estrangulador (sistema de enriquecimiento para arranque en frío), si corresponde, varillajes de control, múltiple de admisión, sistema de encendido por magneto o electrónico (módulo de encendido o unidad de control electrónica), volante, bujía, válvula de solenoide (si corresponde), válvula de inyección (si corresponde), bomba de inyección (si corresponde), carcasa del acelerador (si corresponde), cilindro, silenciador, convertidor catalítico (si corresponde), tanque de combustible, tapa de combustible, tubería de combustible, adaptadores de tubería de combustible (para combustible líquido o en vapor), abrazaderas, fijaciones.

Dónde reclamar el servicio de garantía

Lleve el producto STIHL a cualquier concesionario de servicio de STIHL autorizado

Limitaciones

La reparación o la sustitución de cualquier componente garantizado y normalmente abarcado por la garantía se puede excluir de la garantía si STIHL Incorporated demuestra el maltrato, negligencia o mantenimiento incorrecto del producto de STIHL, y que tal maltrato, negligencia, o mantenimiento incorrecto ha sido la causa directa de la necesidad de reparación o sustitución del

componente. A pesar de lo anterior, cualquier ajuste de un componente que tenga un dispositivo limitador instalado de fábrica que funcione correctamente no perjudicará la cobertura de la garantía.

27 Marcas comerciales

27.1 Marcas comerciales registradas

STIHL®

STIHL®

G®

La combinación de colores anaranjado-gris (Registros en EE. UU. #2,821,860; #3,010,057, #3,010,058, #3,400,477; y #3,400,476)

AutoCut®

YARD BOSS®

STIHL ROLLOMATIC®

WOOD BOSS®



FARM BOSS®

iCademy®

MAGNUM®

MasterWrench Service®

MotoMix®

OILOMATIC®

ROCK BOSS®

STIHL Cutquik®



STIHL DUROMATIC®

STIHL Quickstop®

STIHL WOOD BOSS®

TIMBERSPORTS®



Pro Mark™	STIHL M-Tronic™
Quad Power™	STIHL HomeScaper Series™
Quiet Line™	STIHL PolyCut™
STIHL Arctic™	STIHL RAPID™
STIHL Compact™	STIHL SuperCut™
STIHL Interchangeable Attachment Series™	STIHL Multi-Cut HomeScaper Series™
TapAction™	STIHL Territory™
	

Esta lista de marcas comerciales está sujeta a cambios.

Queda terminantemente prohibido todo uso de estas marcas comerciales sin el consentimiento expreso por escrito de ANDREAS STIHL AG & Co. KG, Waiblingen.

28 Direcciones

28.1 STIHL Incorporated

STIHL Incorporated
536 Viking Drive
P.O. Box 2015
Virginia Beach, VA
23452-2015

27.2 Marcas comerciales por ley común

4-MIX™	HT Plus™
BioPlus™	STIHL PowerSweep™
Easy2Start™	STIHL Protech™
EasySpool™	STIHL MiniBoss™
ElastoStart™	STIHL MotoPlus 4™
Ematic™	Master Control Lever™
STIHL Precision Series™	STIHL OUTFITTERS™
FixCut™	STIHL PICCO™
Micro™	TrimCut™

! WARNING

Use of this blower can disperse dust and other substances containing chemicals known to the State of California to cause cancer, birth defects or other reproductive harm.

! ADVERTENCIA

El uso de este soplador puede dispersar polvo y otras sustancias que contienen productos químicos considerados por el Estado de California como causantes de cáncer, defectos de nacimiento u otra toxicidad reproductora.

! WARNING

This blower contains chemicals known to the State of California to cause cancer, birth defects or other reproductive harm.

! ADVERTENCIA

Este soplador contiene productos químicos considerados por el Estado de California como causantes de cáncer, defectos de nacimiento u otra toxicidad reproductora.

0458-459-8621-E

englisch / spanisch USA



www.stihl.com



0458-459-8621-E