

AFZ 100  
AFZ 261

**STIHL**

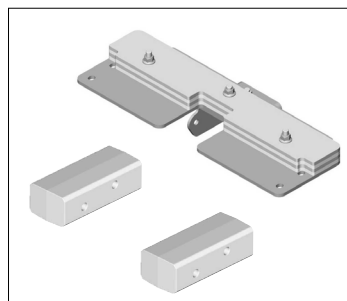

## Operator's Manual



### WARNING

Read Operator's Manual thoroughly before use and follow all safety precautions. Improper use can cause serious or fatal injury.

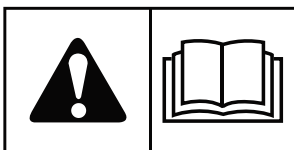

## Table of Contents

General Information .....	2
Operator Safety .....	4
Installation .....	5
Safety Interlock System Tests .....	5
Operation .....	6
Removal .....	7
Maintenance & Storage .....	7
Troubleshooting .....	9
Limited Warranty .....	10

## General Information

Thank you for purchasing this quality-built STIHL product. We're pleased that you've placed your confidence in the STIHL brand.

The manuals included with this equipment contain safety information to make you aware of the hazards and risks associated with the equipment and how to avoid them. This equipment was designed to be used as described in the operator's manual and is not intended for any other purpose. It is important that you read and understand the instructions thoroughly before attempting to operate this equipment.

### **Save these original instructions for future reference.**

The images in this document are representative, and are meant to complement the instructional copy they accompany. Your unit may vary from the images displayed. *LEFT* and *RIGHT* are as seen from the operator's position.

Have your authorized STIHL servicing dealer show you how to operate your equipment.

Do not lend or rent your equipment without this operator's manual. Allow only persons who have the proper training and fully understand the information in this manual to operate the equipment.

For further information, or if you do not understand any of the instructions in this manual, please go to [stihlusa.com](http://stihlusa.com) or contact your authorized STIHL servicing dealer.



Recycle all packaging, used oil, and batteries according to applicable government regulations.

## Attachment Information

*Note:* This document covers only the operation, maintenance and storage of the noted attachment. Refer to the attachment Set-Up Instructions before attempting to operate this attachment.

The following attachments are covered by this manual:

AFZ 100 Twin Grass Catcher & Front Weight Kit for STIHL RZ 142 & STIHL RZ 152

AFZ 261 Twin Grass Catcher for STIHL RZ 261

This attachment is designed for use only on the following models:

STIHL RZ 142.0

STIHL RZ 152.0

STIHL RZ 261.0

This attachment is one part of a two-part grass collection system, the completion of which requires matching it up with one of the following attachments (supplied separately):

ADZ 100 Catcher Boot Kit for STIHL RZ 142

ABZ 100 Turbo Blower Kit for STIHL RZ 152

ABZ 261 Turbo Blower Kit for STIHL RZ 261

### WARNING

#### Unsafe Operation Hazard

- Do not attempt to use this attachment on a unit other than one for which it has been designed. Death or serious injury can result.
- Do not attempt to use this attachment without its matching grass collection system attachment. Death or serious injury can result.

## Identifying your Attachment

The product identification tag (A, Figure 1) can be found in the location as shown.

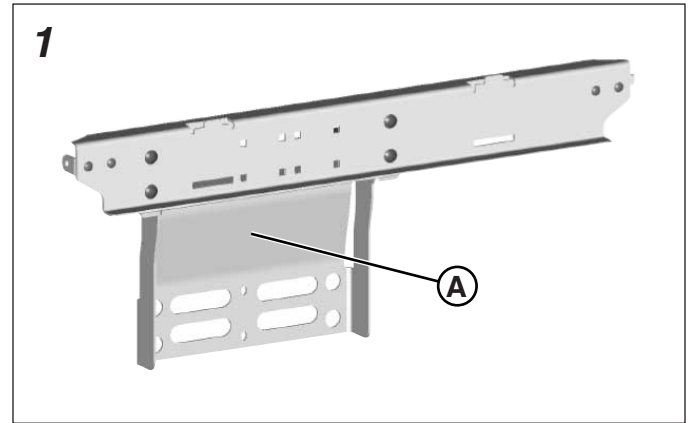

Record your model number and product serial number in the space provided for easy access.

When contacting your authorized STIHL servicing dealer for replacement parts, service or information you **MUST** have these numbers.

PRODUCT REFERENCE DATA	
Attachment Model Number:	
Attachment Serial Number:	
Dealer Name:	
Date Purchased:	

# Operator Safety

## Safety Alert Symbol and Signal Words

The safety alert symbol  is used to identify safety information about hazards that can result in personal injury. A signal word (**DANGER**, **WARNING**, or **CAUTION**) is used with the alert symbol to indicate the likelihood and the potential severity of injury. In addition, a hazard symbol may be used to represent the type of hazard.

 **DANGER** indicates a hazard which, if not avoided, will result in death or serious injury.

 **WARNING** indicates a hazard which, if not avoided, could result in death or serious injury.

 **CAUTION** indicates a hazard which, if not avoided, could result in minor or moderate injury.

**NOTICE** indicates information considered important but not hazard-related.

## Safety Decals and Symbols

Read the safety decals before operating your grass collection system. The cautions and warnings are for your safety. Understand and follow all safety decals to reduce the risk of a personal injury or property damage.

### **WARNING**

If any safety decals become worn or damaged and cannot be read, order replacement decals from your local authorized STIHL servicing dealer.



A. Part Number: WB00-967-7215 - Decal, Warning

## Decal, Warning

Part Number: WB00-967-7215



### **WARNING - Thrown Objects Hazard**

- Objects thrown by mower can seriously injure or kill you.
- Do not open the grass catcher cover while the mower blades are turning.
- Do not operate mower unless discharge chute or entire grass collection system is in its proper place.
- Stop the mower when children or others are near. Keep bystanders away.

## Safety Instructions

### General Safety

#### WARNING

- Read, understand, and follow the instructions and warnings in this manual and on the unit, engine, and attachments before you operate this unit.
- Failure to read and follow these safety instructions could result in loss of control of the unit, severe personal injury, or death to you, or bystanders, or damage to property or equipment. The mowing deck is capable of amputating hands and feet and throwing objects.
- Do not operate the unit unless you have been trained. The owner is responsible for training the users. Reading and understanding the operator's manual is a way to train yourself.
- If the operator(s) or mechanic(s) cannot read the material it is the owner's responsibility to explain the material to them.
- Power equipment is only as safe as the operator. If it is misused, or not properly maintained, it can be dangerous. The owner/user can prevent, and is responsible for, accidents or injuries occurring to themselves, other people, or property.
- Only let adults who are responsible, trained, familiar with the instructions, and physically capable to operate the unit.
- Never let children or untrained people operate or service the unit. Local regulations may restrict the age of the operator.
- Do not operate the unit while under the influence of alcohol or drugs.
- Never use a smart phone, tablet, or other electronic device while operating. Distracted operation can increase the risk of accident or personal injury.
- Wear appropriate personal protective equipment such as safety shoes, long pants, safety glasses, and ear protection. Long hair, loose clothing or jewelry may get tangled in moving parts.
- Use common sense, and think through what you are doing. If you are not sure that the task you are about to perform can be safely done with the equipment you have chosen, ask a professional: contact your authorized STIHL servicing dealer.

- Do not put hands or feet near rotating parts or under the unit. Keep clear of the discharge opening at all times.
- Keep the unit in good working order. Replace worn or damaged parts.
- Use full width ramps when you load and unload the unit for transport.
- Use care with grass catchers or other attachments. These can change the stability of the unit. See attachment or accessory manual or contact your authorized STIHL dealer for information on proper wheel weights or counterweights.
- To help prevent fires, keep the unit free of grass, leaves, or other unwanted material. Clean remaining oil or fuel spillage. Remove fuel soaked debris and let the unit cool before storage.

#### NOTICE

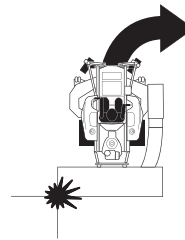

Be careful when turning away from objects. The grass catcher may collide with objects causing damage.

## Installation

Refer to the Set-Up Instructions for set-up and installation of this attachment.

## Safety Interlock System Tests

The zero turn mower is equipped with a Safety Interlock System. This system is present for your safety: do not attempt to bypass or tamper with the switches and devices. Check the system using the Safety Interlock System Tests listed in the Operator's Manual.

Anytime the grass catcher is removed and reinstalled, you must perform this test.

# Operation

## **!** WARNING

This unit has spinning mower blades. These blades can pick up and throw debris that could seriously injure a bystander. Clear the operating area of any objects which could be thrown by, or interfere with operation of, the unit.

Do not operate the unit without the entire grass catcher, discharge chute, or other safety devices in place and functioning properly. Check frequently for signs of wear or deterioration and replace as needed.

Do not allow anyone in the area while the unit is running. If someone enters the area, shut the unit off immediately, and wait until they leave to re-start the unit.

## Before Operation

Clear the lawn of all sticks, stones, wire and other debris which may be caught or thrown by the mower blades.

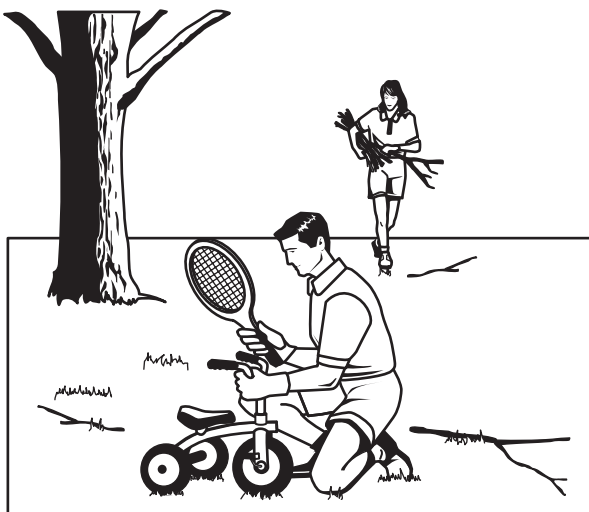

For best results, mow when the grass is dry. Wet grass tends to clump and plug up the mower and grass catcher.

For efficient grass collection, air circulation under the mower deck, through the catcher boot / turbo blower and discharge tubes, and into the grass catcher is very important.

For this reason, **BEFORE YOU BEGIN MOWING** make sure that the underside of the mower and the underside of the grass catcher cover are free from grass and debris.

Make sure that there is a snug fit between the mower deck, catcher boot / turbo blower, discharge tubes, and grass catcher cover.

## Front Weights (STIHL RZ 142 & STIHL RZ 152)

Install the front weights on the STIHL RZ 142 and STIHL RZ 152 any time the grass collection system is mounted. Never operate the zero turn mower on slopes greater than 10 degrees.

## **!** WARNING

Failure to install the front weights with the grass collection system can cause a lack of stability or control, resulting in death or serious injury.

## Mowing with the Grass Catcher

Always operate with engine running at full speed when mowing.

Grass should be cut often, and not too short. If grass is too long or lush it may be necessary to keep ground speed to a minimum or to cut only half the width of the mower to prevent clogging. If grass is long, operate with mower in high cutting position for first pass, cutting again in a lower position on a second pass.

Check the discharge tubes for grass flow. **Do not open the grass catcher cover with the PTO engaged.**

If a large amount of cut grass is spilling out from under the deck, the grass bags may be full or the discharge tubes may be plugged. See *Operation > Emptying the Grass Bags and Troubleshooting*.

## **!** WARNING

### Fire Hazard

Yard debris is combustible.

To reduce fire hazard, keep the engine, zero turn mower and attachment free of grass, leaves and excess grease. Do not stop or park the zero turn mower over dry leaves, grass or combustible materials.

## Mowing without the Grass Catcher

If you need to mow without the grass catcher (for instance, if the grass is too wet to bag, but must be mowed), you must remove the catcher boot kit / turbo blower kit from the mower deck, and properly position the deflector **BEFORE** you begin mowing.

Refer to the Catcher Boot Kit / Turbo Blower Kit Set-Up Instructions for removal instructions.

## **!** WARNING

### Amputation and Thrown Objects Hazard

Do not operate the unit without either the entire grass collection system or the deflector in place.

## Emptying the Grass Bags

The grass bags should be emptied when they are approximately 2/3 full. Overfilling can cause the discharge tubes and / or catcher boot / turbo blower to clog.

To empty the grass bags:

1. Disengage the PTO, engage the parking brake, stop the engine and remove the key. Wait for all moving parts to stop.
2. Open the grass catcher cover.
3. Remove the grass bags from the hanger posts on the hitch assembly and empty in a designated area or container.
4. Check the grass bags for any wear or damage. Replace worn or damaged grass bags.
5. Install the grass bags onto the hanger posts.
6. Close the grass catcher cover.

## After Operation

### For the catcher boot / turbo blower:

The catcher boot / turbo blower and discharge tube should be removed for cleaning. Refer to the Operator's Manual for STIHL ADZ 100, or the Operator's Manual for STIHL ABZ 100 & STIHL ABZ 261, for instructions on removing and cleaning the catcher boot / turbo blower.

### For the grass catcher:

1. Empty the grass catcher bags.
2. Remove any accumulated debris from the inside of the grass catcher.
3. Remove any debris from the screen on the underside of the grass catcher cover.
4. Make sure that there is a snug fit between mower deck, catcher boot / turbo blower, discharge tube, and grass catcher cover.

## Removal

Refer to the Set-Up Instructions for removal of this attachment.

## Maintenance & Storage

### WARNING

#### Amputation and Crushing Hazard

Specific steps must be taken in order to perform service and maintenance procedures safely.

Read and follow all the applicable safety and instructional messages in this manual.

Always disengage the mower blades, set the parking brake, turn the engine OFF, remove the ignition key, and wait for all movement to stop prior to performing service and maintenance procedures.

Always disconnect the spark plug wire(s) and fasten it away from the plug before beginning any maintenance or service procedures in order to prevent accidental ignition.

Maintenance Schedule
<b>Before Each Use</b>
Check condition of grass catcher and grass catcher bags.
Clean muffler and rear frame area.
Clear rear screen in catcher cover (equipped models only)

### Check the Condition of the Grass Catcher and Grass Catcher Bags

### WARNING

Under normal use the bag will deteriorate and wear. Objects could exit a worn bag at high speeds. Thrown objects could cause injury to you or bystanders. Check bag frequently for tears and holes. Replace worn bags.

1. Inspect the grass catcher for damage or wear. Replace worn or damaged parts.
2. Inspect the grass catcher bags for damage, wear, tears and holes. Replace worn or damaged bags.

Use only STIHL recommended replacement parts when making repairs.

### WARNING

Use of replacement parts not authorized or approved by STIHL may cause serious or fatal injury or property damage.

## Lubrication

Generally, all moving metal parts should be oiled where contact is made with other parts. Keep oil and grease off belts and pulleys. Remember to wipe fittings and surfaces clean both before and after lubrication.

## Unplugging a Clogged Unit

### WARNING

High speed discharge can cause injury or death. Do not run turbo blower without discharge tube, hood and bags installed and latched. Before cleaning discharge tube or turbo blower, disengage PTO, stop the engine and remove the key.

Never place hands into blower housing to clear jammed objects or plugged blower. Blower may rotate when object is removed.

Conditions such as grass that is too long or too wet or cutting at too fast of a ground speed could cause the blower and the discharge tube to become clogged. If any part of the collection unit becomes clogged while in operation, follow these procedures to safely remove the clog from the unit.

### **If the discharge tube is clogged:**

1. Park the machine on a flat, level surface. Disengage the PTO, engage the parking brake, turn off the ignition and remove the ignition key.
2. Loosen the lower clamp securing the discharge tube to the blower outlet and remove the discharge tube from the blower.
3. Shake the discharge tube to loosen the clog from the discharge tube.
4. If the clog will not loosen use a suitable tool, such as a broom handle, to clean the clog out of the discharge tube.
5. When the obstruction is cleared, re-install the discharge tube onto the blower outlet and secure in place with the lower clamp.

### **If the catcher boot / turbo blower is plugged:**

Refer to the Operator's Manual for STIHL ADZ 100, or the Operator's Manual for STIHL ABZ 100 & STIHL ABZ 261, for instructions on clearing a plugged catcher boot / turbo blower.

### **If the grass catcher inlet is plugged:**

1. Park the machine on a flat, level surface. Disengage the PTO, engage the parking brake, turn off the ignition and remove the ignition key.
2. Unlock and open the grass catcher cover.
3. Use a suitable tool, such as a broom handle, to clear the obstruction from the grass catcher inlet.
4. Loosen the lower clamp securing the discharge tube to the blower outlet and remove the discharge tube from the blower.
5. Shake the discharge tube to loosen the clog from the discharge tube.
6. When the obstruction is cleared, install the discharge tube onto the blower outlet and secure in place with the lower clamp.
7. Lower the grass catcher cover and lock into place.

## Storage

Remove any debris from the grass catcher. To clean, use a mild detergent only. (Other products may damage the components.)

Check the grass catcher for worn or damaged parts. If any wear or damage is found, see an authorized STIHL servicing dealer for repair or replacement before putting the grass catcher back into service.

If paint has been scratched on metal parts, touch up with paint or apply a thin coat of oil.

To prevent corrosion, store in a dry area.



# Troubleshooting

## WARNING

### Amputation and Crushing Hazard

Specific steps must be taken in order to perform service and maintenance procedures safely.

Read and follow all the applicable safety and instructional messages in this manual.

Always disengage the mower blades, set the parking brake, turn the engine OFF, remove the ignition key, and wait for all movement to stop prior to performing service and maintenance procedures.

Always disconnect the spark plug wire(s) and fasten it away from the plug before beginning any maintenance or service procedures in order to prevent accidental ignition.

<b><i>Grass is not discharging into the grass catcher</i></b>	
<b>Cause</b>	<b>Remedy</b>
Grass bags are full	Empty the grass bags
Catcher boot / turbo blower or discharge tubes are clogged	Stop the zero turn mower and clear the catcher boot / turbo blower / discharge tubes

For all other issues, see an authorized STIHL servicing dealer.

## **Limited Warranty**

### **STIHL Incorporated Limited Warranty Policy - USA**

This product is sold subject to the STIHL Incorporated Limited Warranty Policy, available at [www.stihlusa.com/warranty.html](http://www.stihlusa.com/warranty.html). It can also be obtained from your authorized STIHL servicing dealer or by calling 1-800-GO-STIHL (1-800-467-8445).

### **STIHL Limited Warranty Policy - Canada**

This product is sold subject to the STIHL Limited Warranty Policy, available at [www.stihl.ca](http://www.stihl.ca). It can also be obtained from your authorized STIHL servicing dealer.

AFZ 100  
AFZ 261

**STIHL**

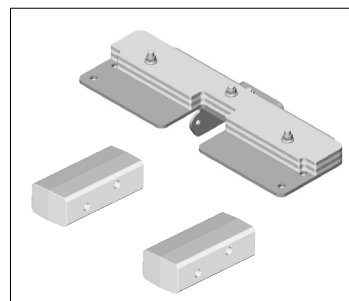

## Manual del operador



### ADVERTENCIA

Lea este Manual del operador cuidadosamente antes de usar, y respete todas las precauciones de seguridad. El uso inadecuado puede provocar lesiones graves o mortales.

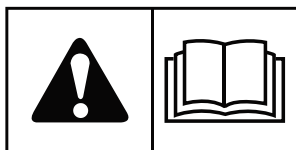

# Índice

Información general .....	2
Seguridad del operador .....	4
Instalación .....	5
Pruebas del sistema de interbloqueo de seguridad .....	5
Operación .....	6
Retiro .....	7
Mantenimiento y almacenamiento .....	7
Resolución de problemas .....	9
Garantía limitada .....	10

# Información general

Gracias por comprar este producto de STIHL de alta calidad. Le agradecemos la confianza que ha depositado en la marca STIHL.

Los manuales incluidos en este equipo contienen información de seguridad para que usted conozca los peligros y riesgos propios de este equipo y cómo evitarlos. Esta categoría de equipo fue diseñada para ser utilizada como se describe en el manual del operador y no fue diseñada para ninguna otra finalidad. Es importante que lea y comprenda bien las instrucciones antes de intentar operar este equipo.

## Conserve estas instrucciones originales para su consulta futura.

Las imágenes en este documento son representativas y buscan complementar el texto instructivo que acompañan. Su unidad puede variar respecto de las imágenes mostradas. *IZQUIERDA* y *DERECHA* son vistas desde la posición del operador.

Pida a su distribuidor de servicio autorizado STIHL que le muestre como operar su equipo.

No preste ni rente su equipo sin el manual del operador. Permita que solo personas con la capacitación adecuada, y que comprendan completamente la información de este manual, que operen este equipo.

Para más información, o si no comprenden las instrucciones de este manual, visite [stihlusa.com](http://stihlusa.com), o contacte a su distribuidor de servicio autorizado de STIHL.



Recicle todo el empaque, aceite usado, y baterías de conformidad con las normas gubernamentales correspondientes.

## Información de conector

*Nota:* Este documento cubre solamente la operación, mantenimiento y almacenamiento del conector mencionado. Consulte las Instrucciones de configuración del conector antes de operar este conector.

Los siguientes conectores están cubiertos por este manual:

AFZ 100 Recolector doble de césped y kit de peso frontal para STIHL RZ 142 y STIHL RZ 152

AFZ 261 Recolector doble de césped para STIHL RZ 261

Este conector está diseñado para usar con los siguientes modelos únicamente:

STIHL RZ 142.0

STIHL RZ 152.0

STIHL RZ 261.0

Este conector es una pieza del sistema de recolección de césped de dos piezas; para poder completar el sistema se requiere ensamblarlo con uno de los siguientes conectores (suministrados por separado):

ADZ 100 Kit de bota del recolector para STIHL RZ 142

ABZ 100 Kit de soplador turbo para STIHL RZ 152

ABZ 261 Kit de soplador turbo para STIHL RZ 261

### ADVERTENCIA

#### Riesgo de operación insegura

- No intente usar este conector en alguna unidad que no sea aquella para la cual fue diseñado. Puede provocar lesiones graves o la muerte.
- No intente usar este conector sin su conector del sistema de recolección de césped correspondiente. Puede provocar lesiones graves o la muerte.

## Identificación del conector

La Etiqueta de Identificación de Producto (A, Figura 1) puede encontrarse en el lugar indicado.

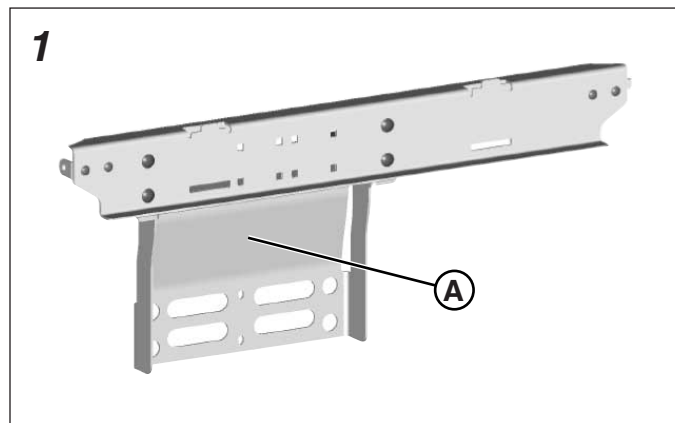

Anote su número de modelo, número de serie del producto en el espacio proporcionado para fácil acceso.

Al comunicarse con su distribuidor de servicio autorizado STIHL para pedir repuestos, servicio o información, usted DEBE tener estos números.

DATOS DE REFERENCIA DEL PRODUCTO	
Numero de modelo del conector:	
Número de serie del conector:	
Nombre del distribuidor:	
Fecha de adquisición:	

# Seguridad del operador

## Símbolo de alerta de seguridad y palabras de señalización

El símbolo de alerta de seguridad  se usa para identificar información de seguridad acerca de los peligros que pueden producir lesiones corporales. La palabra de señalización (**PELIGRO**, **ADVERTENCIA** o **PRECAUCIÓN**) se usa con el símbolo de alerta para indicar la probabilidad de una lesión y su gravedad potencial. Además, se puede utilizar un símbolo de peligro para representar el tipo de peligro.

 **PELIGRO** indica un peligro, que si no se evita, provocará la muerte o lesiones graves.

 **ADVERTENCIA** indica un peligro, que si no se evita, podría provocar la muerte o lesiones graves.

 **PRECAUCIÓN** indica un peligro, que si no se evita, podría provocar lesiones leves o moderadas.

**AVISO** indica información que se considera importante, mas no está relacionada con peligros.

## Calcomanías y engomados de seguridad

Lea las calcomanías de seguridad antes de operar el sistema de recolección de césped. Las precauciones y advertencias son para su seguridad. Para reducir el riesgo de lesiones personales o daños a la unidad, comprenda y siga las indicaciones de todas las calcomanías de seguridad.

### **ADVERTENCIA**

Si las calcomanías de seguridad se desgastan o dañan y no son legibles, ordene calcomanías de reemplazo de su distribuidor de servicio autorizado de STIHL.

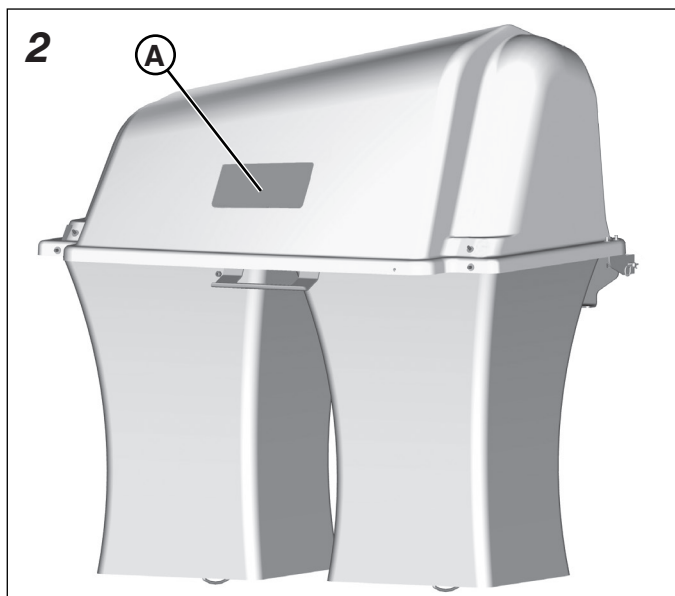

A. Número de pieza: WB00-967-7215 - Calcomanía, Advertencia

## Calcomanía, Advertencia

Número de pieza: WB00-967-7215



### **ADVERTENCIA - Peligro de objetos arrojados**

- Los objetos que lance el cortacésped pueden lesionarlo gravemente, o matarlo.
- No abra la cubierta del recolector de césped mientras las cuchillas del cortacésped giran.
- No opere el cortacésped a menos que la canaleta de descarga o el sistema de recolección de césped estén en su sitio.
- Detenga el cortacésped cuando haya niños u otras personas cerca. Mantenga alejados a los transeúntes.

## Instrucciones de seguridad

### Seguridad general

#### ADVERTENCIA

- Lea, comprenda y siga las instrucciones y advertencias en este manual y en la unidad, el motor y los accesorios antes de operar la unidad.
- No leer y respetar estas instrucciones de seguridad podría resultar en la pérdida del control de la unidad, lesiones corporales graves o la muerte para el usuario o para terceros, o daños a la propiedad o a los equipos. La cubierta de cortacésped puede amputar manos y pies, y arrojar objetos.
- No opere esta unidad, a menos que esté capacitado. El propietario es responsable de capacitar a los usuarios. Leer y comprender el manual del operador es una forma de capacitarse.
- Si los operadores o mecánicos no pueden leer el material, es la responsabilidad del propietario explicarles este material.
- Los equipos eléctricos son tan seguros como lo sea el operador. Si se les da un uso indebido, o no se les realiza el mantenimiento correspondiente, pueden ser peligrosos! El propietario o usuario puede prevenir accidentes o lesiones que sufra él mismo, otras personas o propiedad, de los cuales es responsable.
- Solo permita que adultos responsables, capacitados, que estén familiarizados con las instrucciones, y que sean físicamente competentes operen la unidad.
- Nunca permita que niños o personas sin capacitación operen o realicen el mantenimiento de la unidad. Las normas locales pueden restringir la edad del operador.
- No opere la unidad bajo la influencia de alcohol o drogas.
- Nunca utilice un teléfono inteligente, tableta, u otro dispositivo electrónico al operar. La operación distraída puede aumentar el riesgo de accidente o lesiones.
- Utilice el equipo de protección personal, tal como calzado de seguridad, pantalones largos, gafas de seguridad y protección auditiva. El cabello largo, la ropa floja o joyas pueden enredarse en las partes móviles.
- Use el sentido común y piense con detenimiento lo que hace. Si no tiene certeza que la tarea que está por realizar puede hacerse de manera segura con el equipo que ha elegido, pregúntele a un profesional: comuníquese con el distribuidor de servicio autorizado STIHL.

- No coloque las manos o los pies cerca de las piezas giratorias o debajo de la unidad. Manténgase alejado de la abertura de descarga en todo momento.
- Mantenga la unidad en buen funcionamiento. Cambie piezas desgastadas o dañadas.
- Utilice rampas de ancho total cuando cargue y descargue la unidad para su transporte.
- Tenga cuidado con los recolectores de césped u otros aditamentos. Estos pueden alterar la estabilidad de la unidad. Consulte el manual de aditamentos o accesorios, o contacte a su distribuidor autorizado STIHL para más información sobre los pesos y contrapesos adecuados de las ruedas.
- Para ayudar a prevenir incendios, mantenga la unidad libre de césped, hojas, y otros materiales no deseados. Limpie el derrame de aceite o combustible. Retire los residuos remojados de combustible y permita que la unidad se enfríe antes de almacenar.

#### AVISO

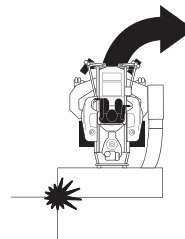

Tenga cuidado al girar para alejarse de objetos. El recolector de césped puede chocar con objetos y causar daños.

## Instalación

Consulte las Instrucciones de montaje para la configuración e instalación de este conector.

## Pruebas del sistema de interbloqueo de seguridad

El cortacésped de giro cero está equipado con un sistema de interbloqueo de seguridad. Este sistema está presente para su seguridad; no intente obviar ni alterar los interruptores y dispositivos de seguridad. Revise el sistema con las Pruebas del sistema de interbloqueo de seguridad enumeradas en el Manual del Operador.

Siempre que instale o retire el recolector de césped, debe realizar esta prueba.

# Operación

## ⚠ ADVERTENCIA

Esta unidad tiene cuchillas de cortacésped giratorias. Estas cuchillas pueden recoger y arrojar detritos que podrían lesionar gravemente a un transeúnte. Despeje el área de operación de cualquier objeto que pueda ser lanzado, o que interfiera con la operación de la unidad.

No opere la unidad sin haber colocado el recogedor de césped, canaleta de descarga, u otros dispositivos de seguridad en su lugar y funcionando adecuadamente. Revise con frecuencia en búsqueda de señales de desgaste o deterioro y sustituya según sea necesario.

No permita la presencia de otras personas en el área con la unidad en funcionamiento. Si alguien ingresa al área, apague la unidad de inmediato y espere hasta que se retire para reiniciar la unidad.

## Antes de la operación

Despeje todas las ramas, piedras, alambres u otros residuos del césped, que pueden quedar atrapados o ser arrojados por las cuchillas del cortacésped.

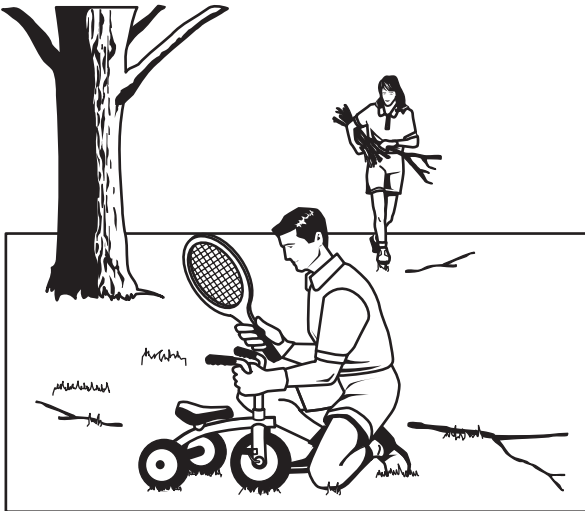

Para mejores resultados, corte el césped cuando esté seco. El césped húmedo tiende a aglomerarse y obstruir el cortacésped y el recolector de césped.

Para una buena recolección de césped, es muy importante que haya buena circulación de aire debajo de la cubierta del cortacésped a través de la bota del recolector/soplador turbo y tubos de descarga hacia el recolector de césped.

Debido a esto, ANTES DE COMENZAR A CORTAR EL CÉSPED, debe asegurarse de que el lado inferior del cortacésped y del recolector de césped no tengan césped ni residuos.

Asegúrese de que exista un ajuste ceñido entre la cubierta del cortacésped, la bota del recolector, el soplador turbo, los tubos de descarga y la cubierta del recolector de césped.

## Pesos frontales (STIHL RZ 142 y STIHL RZ 152)

Instale los pesos frontales en el STIHL RZ 142 y STIHL RZ 152 siempre que el sistema de recolección de césped este montado. Nunca opere el cortacésped de giro cero en pendientes superiores a 10 grados.

## ⚠ ADVERTENCIA

Si no instala los pesos frontales con el sistema de recolección de césped, puede haber una falta de estabilidad o control, que puede provocar lesiones graves o la muerte.

## Corte de césped con el recolector de césped

Siempre opere con el motor a velocidad máxima cuando corte el césped.

El césped se debe cortar con frecuencia y no demasiado corto. Si el césped está demasiado largo o frondoso, es posible que se requiera mantener la velocidad de desplazamiento al mínimo o cortar solo la mitad del ancho del cortacésped, para evitar las obstrucciones. Si el césped está largo, opere con el cortacésped en la posición de corte alta durante la primera pasada y luego una segunda pasada, con una posición más baja.

Revise los tubos de descarga para asegurarse de que haya buen flujo de césped. **No abra la cubierta del recolector de césped con la PTO activada.**

Si una gran cantidad de césped cortado se derrama por debajo de la cubierta, las bolsas podrán estar llenas o los tubos de descarga podrían estar obstruidos. Consulte *Operación > Vaciar las bolsas de césped y Resolución de problemas.*

## ⚠ ADVERTENCIA

### Peligro de incendio

Los residuos de jardinería son combustibles.

Para reducir el peligro de incendio, mantenga el motor, cortacésped de giro cero y conector libres de césped, hojas y exceso de grasa. No detenga ni estacione el cortacésped de giro cero sobre hojas secas, césped o materiales combustibles.

## Corte de césped sin el recolector de césped

Si necesita cortar el césped sin el recolector de césped (por ejemplo, si el césped está demasiado húmedo para conservarlo en la bolsa, pero debe cortarse), debe retirar el kit de bota del recolector/kit de soplador turbo de la cubierta del cortacésped, y colocar el deflector adecuadamente ANTES de comenzar a cortar el césped.

Consulte las Instrucciones de extracción del kit de bota del recolector/kit de soplador turbo.



## **ADVERTENCIA**

### **Peligro de amputación y objetos arrojados**

No opere la unidad sin el sistema de recolección de césped o el deflector completos en su lugar.

## **Vaciar la bolsa de césped**

Las bolsas de césped se deben vaciar cuando se llenen a aproximadamente 2/3 partes de su capacidad. Llenar de más puede provocar que se obstruyan los tubos de descarga y/o bota del recolector/soplador turbo.

Para vaciar las bolsas de césped:

1. Desenganche la PTO, active el freno de estacionamiento, apague el motor y retire la llave. Espere a que todas las partes móviles se detengan.
2. Abra la cubierta del recolector de césped.
3. Retire las bolsas de césped de los postes del gancho en el ensamble del remolque y vacíe en una área designada o contenedor.
4. Revise que las bolsas de césped no estén desgastadas o dañadas. Reemplace las bolsas de césped desgastadas o dañadas.
5. Instale las bolsas de césped en los postes del gancho.
6. Cierre la cubierta del recolector de césped.

## **Después de la operación**

### **Para la bota del recolector/soplador turbo:**

La bota del recolector/soplador turbo y los tubos de descarga se deben retirar para limpiarlos. Consulte el Manual del Operador del STIHL ADZ 100, o el Manual del Operador del STIHL ABZ 100 y el STIHL ABZ 261, para instrucciones sobre cómo retirar y limpiar la bota del recolector/soplador turbo.

### **Para el recolector de césped:**

1. Vacíe las bolsas del recolector de césped.
2. Retire todos los residuos acumulados del interior del recolector de césped.
3. Retire todos los residuos de la rejilla en el lado inferior de la cubierta del recolector de césped.
4. Asegúrese de que exista un ajuste ceñido entre la cubierta del cortacésped, la bota del recolector/soplador turbo, el tubo de descarga y la cubierta del recolector de césped.

## **Retiro**

Consulte las Instrucciones de montaje para retirar este conector.

# **Mantenimiento y almacenaje**

## **ADVERTENCIA**

### **Peligro de amputación y aplastamiento**

Se deben tomar medidas específicas para realizar procedimientos de servicio y mantenimiento de manera segura.

Lea y respete todos los mensajes de seguridad e instrucciones en este manual.

Siempre desactive las cuchillas del cortacésped, active el freno de estacionamiento, APAGUE el motor, quite la llave de la ignición y espere que se detenga todo movimiento antes de realizar procedimientos de servicio y mantenimiento.

Siempre desconecte el/los cable(s) de la bujía y sujételos lejos de la bujía antes de comenzar cualquier procedimiento de mantenimiento o servicio a fin de prevenir una ignición accidental.

## **Programa de Mantenimiento**

### **Antes de cada uso**

Revise el estado del recolector de césped y de las bolsas del recolector de césped.

Limpie el silenciador y el área trasera del bastidor.

Despeje la rejilla trasera en la cubierta del recolector (solo modelos equipados)

## **Revise el estado del recolector de césped y de las bolsas del recolector de césped**

## **ADVERTENCIA**

En condiciones normales de uso, la bolsa se desgastará y deteriorará. Con una bolsa desgastada, los objetos pueden salir a alta velocidad. Los objetos arrojados pueden provocar lesiones al operador o a los transeúntes. Revise frecuentemente si la bolsa está rasgada o tiene orificios. Reemplace las bolsas desgastadas.

1. Inspeccione si las bolsas del recolector de césped están desgastadas o dañadas. Cambie piezas desgastadas o dañadas.
2. Inspeccione si las bolsas del recolector de césped están dañadas, desgastadas, rasgadas o con orificios. Reemplace las bolsas desgastadas o dañadas.

Utilice solo piezas de reemplazo STIHL recomendadas al realizar reparaciones.

## **ADVERTENCIA**

El uso de piezas de repuesto no autorizadas o aprobadas por STIHL puede provocar lesiones graves o mortales o daños a la propiedad.

## Lubricación

Por lo general, todas las piezas móviles de metal deben ser aceitadas cuando entran en contacto con otras piezas. Mantenga el aceite y la grasa fuera de correas y poleas. Recuerde limpiar los conectores y las superficies antes y después de la lubricación.

## Destape de una unidad obstruida

### ADVERTENCIA

La descarga a alta velocidad puede causar lesiones o muerte. No haga funcionar el soplador turbo sin las bolsas, la cubierta y el tubo de descarga instalados y con seguro. Antes de la limpieza, descargue el tubo o el soplador turbo, desactive la PTO, detenga el motor y retire la llave de encendido.

Nunca coloque las manos dentro de la carcasa del soplador para retirar un objeto atascado o eliminar su obstrucción. El soplador puede girar al retirarse el objeto.

Las condiciones tales como cuando el césped está demasiado largo o húmedo o el corte se realiza a una velocidad de desplazamiento demasiado rápida, pueden provocar que el soplador y el tubo de descarga se obstruyan. Si cualquier pieza de la unidad de recolección se obstruye durante la operación, siga los siguientes procedimientos para eliminar la obstrucción de la unidad con seguridad.

### Si el tubo de descarga está obstruido:

1. Estacione la máquina en una superficie plana y nivelada. Desactive la PTO, active el freno de estacionamiento, apague el encendido y retire la llave de encendido.
2. Afloje la abrazadera inferior que fija el tubo de descarga a la salida del soplador y quite el tubo de descarga del soplador.
3. Agite el tubo de descarga para aflojar la obstrucción en su interior.
4. Si la obstrucción no se afloja, utilice una herramienta adecuada, como el cabo de una escoba, para destapar el tubo de descarga.
5. Después de despejar la obstrucción, vuelva a instalar el tubo de descarga en la salida del soplador y fíjelo en su posición con la abrazadera inferior.

### Si la bota del recolector/soplador turbo se obstruyen:

Consulte el Manual del Operador del STIHL ADZ 100, o el Manual del Operador del STIHL ABZ 100 y el STIHL ABZ 261, para instrucciones sobre cómo eliminar la obstrucción de la bota del recolector/soplador turbo.

### Si la entrada del recolector de césped se obstruye:

1. Estacione la máquina en una superficie plana y nivelada. Desactive la PTO, active el freno de estacionamiento, apague el encendido y retire la llave de encendido.
2. Desbloquee y abra la cubierta del recolector de césped.
3. Utilice una herramienta adecuada, como el cabo de una escoba, para eliminar la obstrucción de la entrada del recolector de césped.
4. Afloje la abrazadera inferior que fija el tubo de descarga a la salida del soplador y quite el tubo de descarga del soplador.
5. Agite el tubo de descarga para aflojar la obstrucción en su interior.
6. Después de eliminar la obstrucción, instale el tubo de descarga en la salida del soplador y fíjelo en su posición con la abrazadera inferior.
7. Baje la cubierta del recolector de césped y fíjela en su lugar.

## Almacenamiento

Retire cualquier residuo del recolector de césped. Utilice detergente suave solamente para limpiar. (Otros productos podrían dañar los componentes).

Revise que el recolector de césped no tenga piezas dañadas o desgastadas. Si encuentra daños o desgaste, contacte a un distribuidor de servicio autorizado STIHL para realizar reparación o reemplazo antes poner de nuevo en servicio el recolector de césped.

Si la pintura está rayada en las piezas metálicas, retoque con pintura o aplique una capa delgada de aceite.

Almacene en un lugar seco para evitar la corrosión.

# Resolución de problemas



## ADVERTENCIA

### Peligro de amputación y aplastamiento

Se deben tomar medidas específicas para realizar procedimientos de servicio y mantenimiento de manera segura.

Lea y respete todos los mensajes de seguridad e instrucciones en este manual.

Siempre desactive las cuchillas del cortacésped, active el freno de estacionamiento, APAGUE el motor, quite la llave de la ignición y espere que se detenga todo movimiento antes de realizar procedimientos de servicio y mantenimiento.

Siempre desconecte el/los cable(s) de la bujía y sujételos lejos de la bujía antes de comenzar cualquier procedimiento de mantenimiento o servicio a fin de prevenir una ignición accidental.

<b><i>El césped no se descarta en el recolector de césped.</i></b>	
<b>Causa</b>	<b>Solución</b>
Las bolsas de césped están llenas.	Vacíe las bolsas de césped.
La bota del recolector/ soplador turbo o tubos de descarga están obstruidos.	Detenga el cortacésped de giro cero y limpie la bota del recolector/soplador turbo/ los tubos de descarga.

Para todos los demás problemas, consulte al distribuidor de servicio autorizado STIHL.

## **Garantía limitada**

### **Política de garantía limitada de STIHL Incorporated - EE. UU.**

Este producto se vende sujeto a la Política de garantía limitada de STIHL Incorporated disponible en [www.stihlusa.com/warranty.html](http://www.stihlusa.com/warranty.html). También se puede obtener de su distribuidor de servicio autorizado de STIHL, o llamando al 1-800-GO-STIHL (1-800-467-8445).

### **Política de garantía limitada de STIHL - Canadá**

Este producto se vende sujeto a la Política de garantía limitada de STIHL, disponible en [www.stihl.ca](http://www.stihl.ca). También se puede obtener de su distribuidor de servicio autorizado de STIHL.

AFZ 100  
AFZ 261

**STIHL**

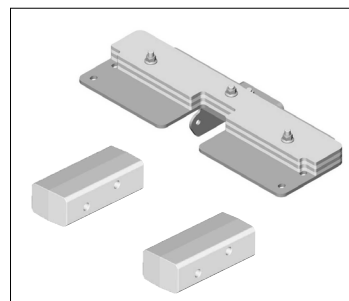

## Manuel d'utilisation



### AVERTISSEMENT

Lire le manuel d'utilisation avant d'utiliser et suivre toutes les consignes de sécurité. L'utilisation à mauvais escient peut occasionner des blessures graves ou mortelles.

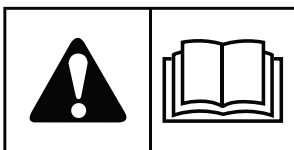

## Table des matières

Renseignements généraux .....	2
Sécurité de l'opérateur .....	4
Installation .....	5
Tests du système d'interverrouillage de sécurité .....	5
Utilisation .....	6
Retrait .....	7
Entretien et rangement .....	7
Dépannage.....	9
Garantie limitée .....	10

## Renseignements généraux

Merci d'avoir acheté ce produit STIHL de qualité. Nous sommes heureux que vous ayez fait confiance à la marque STIHL.

Les manuels inclus avec cet équipement contiennent des renseignements de sécurité pour vous faire connaître les dangers et les risques associés à cet équipement et la façon de les éviter. Cet équipement a été conçu pour être utilisé tel que décrit dans le manuel d'utilisation et n'est pas destiné à d'autres fins. Il est important de bien lire et comprendre ces instructions avant de tenter d'utiliser cet équipement.

### Conserver ces instructions d'origine pour référence future.

Les images dans ce document sont représentatives et visent à compléter les instructions qu'elles accompagnent. Votre appareil peut varier des images affichées. *GAUCHE* et *DROITE* : telles que vues à partir de la position de l'opérateur.

Demandez à votre concessionnaire d'entretien STIHL autorisé de vous montrer comment utiliser votre équipement.

Ne pas prêter ou louer votre équipement sans ce manuel d'utilisation. Laisser seulement les personnes qui ont reçu la formation appropriée et qui comprennent bien les renseignements dans ce manuel utiliser l'équipement.

Pour en savoir plus ou si vous ne comprenez pas certaines instructions dans ce manuel, veuillez visiter [stihlusa.com](http://stihlusa.com) ou contacter votre concessionnaire d'entretien STIHL autorisé.



Tout le matériel d'emballage, les huiles usées et les batteries devraient être recyclés selon la réglementation gouvernementale en vigueur.

## Renseignements sur les accessoires

*Remarque :* Ce document couvre seulement le fonctionnement, l'entretien et le rangement de l'accessoire indiqué. Consulter les instructions de configuration de l'accessoire avant de tenter de l'utiliser.

Les produits suivants sont couverts par ce manuel :

AFZ 100 Trousse de bac de ramassage double et de poids avant pour STIHL RZ 142 et STIHL RZ 152

AFZ 261 Bac de ramassage double pour STIHL RZ 261

Cet accessoire est conçu pour utilisation sur les modèles suivants seulement :

STIHL RZ 142.0

STIHL RZ 152.0

STIHL RZ 261.0

Cet accessoire est une partie d'un système de ramassage en deux parties, l'achèvement duquel exige qu'il soit agencé à l'un des accessoires suivants (fournis séparément) :

ADZ 100 Trousse de botte de bac de ramassage pour STIHL RZ 142

ABZ 100 Trousse de souffleuse turbo pour STIHL RZ 152

ABZ 261 Trousse de souffleuse turbo pour STIHL RZ 261

### AVERTISSEMENT

#### Risque de fonctionnement non sécuritaire

- Ne pas tenter d'utiliser cet accessoire sur un appareil autre que celui pour lequel il a été conçu. Il pourrait alors y avoir mort ou blessure grave.
- Ne pas tenter d'utiliser cet accessoire sans son accessoire de système de ramassage correspondant. Il pourrait alors y avoir mort ou blessure grave.

## Identifier votre accessoire

On peut trouver l'étiquette d'identification (A, Figure 1) de ce produit à l'emplacement illustré.

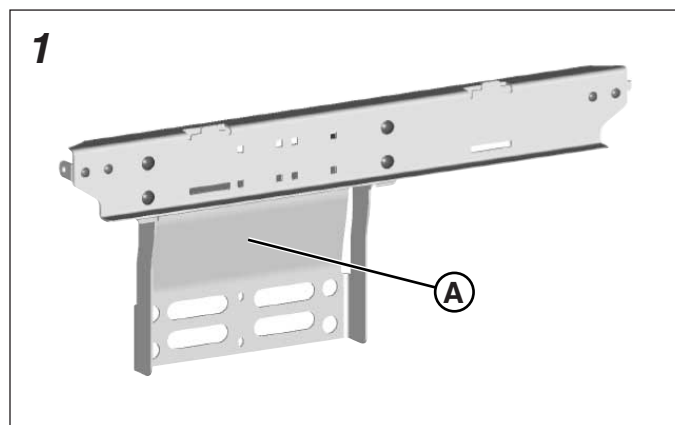

Enregistrer votre numéro de modèle et votre numéro de série de produit dans l'espace fourni pour un accès facile.

Lorsque vous communiquez avec votre service d'entretien STIHL autorisé concernant les pièces de rechange, l'entretien ou pour des renseignements, vous DEVEZ avoir ces numéros.

DONNÉES DE RÉFÉRENCE DU PRODUIT	
Numéro de modèle de l'accessoire :	
Numéro de série de l'accessoire :	
Nom du détaillant :	
Date d'achat :	

# Sécurité de l'utilisateur

## Symbole d'alerte de sécurité et mots-indicateurs

Le symbole d'alerte de sécurité  est utilisé pour identifier des informations de sécurité sur les dangers pouvant entraîner des blessures. Un mot-indicateur (**DANGER**, **AVERTISSEMENT** ou **ATTENTION**) est utilisé avec le symbole d'alerte pour indiquer la probabilité et la gravité potentielle des blessures. En plus, un symbole de danger peut être utilisé pour représenter un type de danger.

 **DANGER** indique un danger qui, si non évité, provoquera la mort ou des blessures graves.

 **AVERTISSEMENT** indique un danger qui, si non évité, pourrait causer la mort ou des blessures graves.

 **ATTENTION** indique un danger qui, si non évité, pourrait causer une blessure mineure ou modérée.

**AVIS** indique des informations considérées importantes, mais non liées aux dangers.

## Autocollants et symboles de sécurité

Lire les autocollants de sécurité avant d'utiliser votre système de ramassage. Les précautions et les avertissements sont pour votre sécurité. Comprendre et respecter tous les autocollants de sécurité pour réduire le risque de blessures ou de dommages.

### **AVERTISSEMENT**

**S'il y a des autocollants de sécurité usés ou endommagés et qu'il est impossible de les lire, commander des autocollants de rechange de votre service d'entretien STIHL autorisé.**



**A. Numéro de pièce : WB00-967-7215 - Autocollant, Avertissement**

## Autocollant, Avertissement

Numéro de pièce : WB00-967-7215



### **AVERTISSEMENT - Risque d'objets projetés**

- Les objets projetés par la tondeuse peuvent vous blesser grièvement ou vous tuer.
- Ne pas ouvrir le couvercle de bac de ramassage pendant que les lames de la tondeuse tournent.
- Ne pas utiliser la tondeuse si la goulotte d'éjection ou le bac de ramassage complet n'est pas correctement en place.
- Arrêter la tondeuse lorsqu'il y a des enfants ou autres personnes à proximité. Tenir les tiers à distance.



## Instructions de sécurité

### Sécurité générale

#### AVERTISSEMENT

- Lire, comprendre et suivre les instructions et avertissements dans ce manuel et sur l'appareil, le moteur et les accessoires avant d'utiliser cet appareil.
- Ne pas lire et observer ces instructions de sécurité pourraient entraîner une perte de commande de l'appareil, des blessures graves, voire la mort pour vous ou les tiers ou endommager la propriété ou l'équipement. Le plateau de coupe peut amputer des mains et des pieds et projeter des objets.
- Ne pas utiliser cet appareil à moins d'avoir reçu une formation. Le propriétaire est responsable de la formation des usagers. Lire et comprendre ce manuel d'utilisation sont une façon de vous former.
- Si l'opérateur ou le mécanicien ne peut lire le matériel, le propriétaire est responsable de le lui expliquer.
- L'équipement motorisé est aussi sûr que l'opérateur. Elle peut être dangereuse si elle n'est pas utilisée à bon escient ou si elle n'est pas correctement entretenue. Le propriétaire/l'utilisateur peut prévenir et est responsable des accidents ou des blessures qu'il subit ou que d'autres personnes ou biens subissent.
- Permettre uniquement aux utilisateurs responsables, qualifiés, familiers avec les instructions et physiquement capables d'utiliser l'appareil.
- Ne jamais laisser des enfants ou des personnes non formées utiliser ou entretenir l'appareil. Des réglementations locales peuvent restreindre l'âge de l'opérateur.
- Ne pas utiliser l'appareil sous l'effet d'alcool ou de drogues.
- Ne jamais utiliser un téléphone intelligent, une tablette ou autre appareil électronique en utilisant. La conduite distraite peut augmenter le risque d'accidents ou de blessures.
- Porter de l'équipement de protection individuelle approprié comme des chaussures de sécurité, un pantalon long, des lunettes de sécurité et une protection des oreilles. Les cheveux longs, les vêtements amples ou les bijoux peuvent s'enchevêtrer dans les pièces mobiles.
- Faire preuve de bon sens et bien penser à ce que l'on fait. En cas de doute qu'une tâche puisse être effectuée sans danger avec l'équipement choisi, s'adresser à un professionnel : contacter votre service d'entretien STIHL autorisé.

- Ne jamais placer les mains ou les pieds près des pièces en mouvement ou sous l'appareil. Rester loin de l'ouverture d'éjection en tout temps.
- Maintenir l'appareil en bon état de marche. Remplacer les pièces usées ou endommagées.
- Utiliser des rampes pleine largeur pour charger et décharger un appareil pour le transport.
- Faire preuve de prudence avec les bacs de ramassage ou autres accessoires. Ils peuvent modifier la stabilité de l'appareil. Voir le manuel de l'accessoire ou contacter votre concessionnaire STIHL autorisé pour en savoir plus sur les poids ou contre-poids de roue appropriés.
- Pour empêcher les incendies, dégager l'herbe, les feuilles et tout autre matériau indésirable sur l'appareil. Nettoyer tout débordement d'huile ou de carburant. Éliminer les débris trempés de carburant et laisser l'appareil refroidir avant de le ranger.

#### AVIS

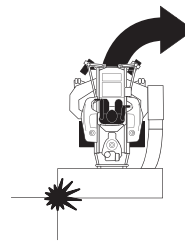

Faire attention en évitant les objets. Le bac de ramassage pourrait heurter des objets, causant des dommages.

## Installation

Consulter les instructions de configuration pour la configuration et l'installation de cet accessoire.

## Essais du système d'interverrouillage de sécurité

Cette tondeuse à braquage zéro est équipée d'un système d'interverrouillage de sécurité. Ce système est présent pour votre sécurité : ne pas tenter de contourner ou d'altérer les commutateurs et les dispositifs. Vérifier ce système en utilisant la liste des essais du système de sécurité dans le manuel d'utilisation.

Vous devez effectuer ce test à chaque fois que le bac de ramassage est retiré et réinstallé.

# Fonctionnement

## **!** AVERTISSEMENT

Cette machine comporte des lames de tondeuse rotatives. Ces lames peuvent ramasser et projeter des débris susceptibles de blesser gravement un spectateur. Nettoyer la zone d'utilisation de tout objet pouvant être projeté par l'appareil ou perturber son utilisation.

Ne pas utiliser l'appareil sans le bac de ramassage complet, la goulotte d'éjection ou tout autre dispositif de sécurité en place et en bon état de fonctionnement. Vérifier fréquemment s'il y a des signes d'usure ou de détérioration et remplacer au besoin.

Ne pas laisser qui que ce soit dans la zone pendant que l'appareil fonctionne. Si quelqu'un entre dans la zone, arrêter l'appareil immédiatement et attendre que cette personne quitte avant de redémarrer l'appareil.

## Avant l'utilisation

Supprimer les branches, les pierres, les fils et autres débris qui pourraient être capturés ou projetés par la lame de la tondeuse.

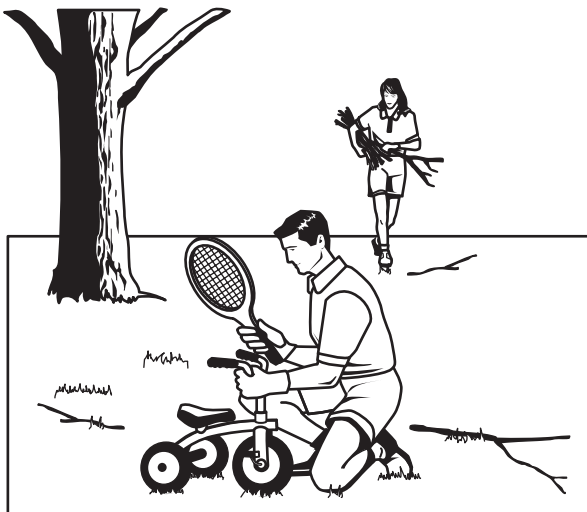

Pour obtenir de meilleurs résultats, tondre la pelouse quand elle est sèche. L'herbe mouillée a tendance à s'agglutiner et à boucher la tondeuse et le bac de ramassage.

Pour que l'herbe soit bien ramassée, il est important qu'il y ait circulation d'air sous le plateau de coupe de la tondeuse, dans la botte de bac de ramassage/souffleuse turbo et les goulottes d'éjection, ainsi que dans le bac de ramassage.

Pour cette raison, **AVANT DE COMMENCER À TONDRE**, s'assurer que le dessous de la tondeuse et que le dessous du couvercle de bac de ramassage sont exempts d'herbe et de débris.

S'assurer que l'ajustement est bon entre le plateau de coupe de la tondeuse, la botte de bac de ramassage/souffleuse turbo, les goulottes d'éjection et le couvercle de bac de ramassage.

## Poids avant (STIHL RZ 142 et STIHL RZ 152)

Installer les poids avant sur les STIHL RZ 142 et STIHL RZ 152 quand le système de ramassage est monté. Ne jamais utiliser la tondeuse à braquage zéro sur les pentes de plus de 10 degrés.

## **!** AVERTISSEMENT

Ne pas installer les poids avant avec le système de ramassage peut occasionner un manque de stabilité ou de contrôle ayant la mort ou des blessures graves comme conséquences.

## Tondre avec le bac de ramassage

Toujours utiliser avec le moteur à plein régime en cours d'utilisation.

L'herbe doit être coupée souvent et pas trop courte. Si l'herbe est trop longue ou fournie, il peut s'avérer nécessaire de garder la vitesse au sol au minimum ou de tondre avec seulement la moitié de la largeur de la tondeuse pour éviter qu'il y ait blocage. Si l'herbe est longue, utiliser la tondeuse en position de coupe haute pour le premier tour et en position plus basse pour le deuxième tour.

Vérifier les goulottes d'éjection pour le flux d'herbe. **Ne pas ouvrir le couvercle de bac de ramassage quand la PTO est engagée.**

Si beaucoup d'herbe tondu s'échappe de sous le plateau, il se peut que les sacs de ramassage soient pleins ou que les goulottes d'éjection soient bouchées. Voir *Utilisation > Vider les sacs de ramassage et Dépannage*.

## **!** AVERTISSEMENT

### Danger d'incendie

Les débris de jardin sont combustibles.

Pour diminuer les dangers d'incendie, garder le moteur, la tondeuse à braquage zéro et l'accessoire exempts d'herbe, de feuilles et d'excès de graisse. Ne pas arrêter ou stationner la tondeuse à braquage zéro sur des feuilles sèches, de l'herbe ou des matériaux combustibles.

## Tondre sans bac de ramassage

S'il vous faut tondre sans bac de ramassage (p. ex. si l'herbe est trop mouillée pour ensacher, mais qu'elle doit être tondu), vous devez retirer la trousse de botte de bac de ramassage/souffleuse turbo du plateau de coupe de la tondeuse et bien positionner le déflecteur **AVANT** de commencer à tondre.

Consulter les instructions de configuration de la trousse de botte de bac de ramassage/souffleuse turbo pour les instructions de retrait.

## AVERTISSEMENT

### Risque d'amputation et d'objets projetés

NE PAS utiliser l'appareil avant d'avoir mis le système de ramassage complet ou le déflecteur en place.

## Vidage des sacs de ramassage

Les sacs de ramassage doivent être vidés quand ils sont environ 2/3 pleins. Les trop remplir peut boucher les goulottes d'éjection et/ou la botte de bac de ramassage/souffleuse turbo.

Pour vider les sacs de ramassage :

1. Débrayer la PTO, embrayer le frein de stationnement, couper le moteur et retirer la clé. Attendre l'arrêt de toutes les pièces en mouvement.
2. Ouvrir le couvercle de bac de ramassage.
3. Retirer les sacs de ramassage des poteaux de suspension sur l'assemblage d'attelage et les vider dans une zone ou un contenant désigné(e).
4. S'assurer que les sacs de ramassage ne sont pas usés ou endommagés. Remplacer les sacs de ramassage usés ou endommagés.
5. Installer les sacs de ramassage sur les poteaux de suspension.
6. Fermer le couvercle de bac de ramassage.

## Après utilisation

### Pour la botte de bac de ramassage/souffleuse turbo :

La botte de bac de ramassage/souffleuse turbo et la goulotte d'éjection devraient être retirées et nettoyées. Consulter le manuel d'utilisation pour le STIHL ADZ 100 ou le manuel d'utilisation pour les STIHL ABZ 100 et STIHL ABZ 261 pour les instructions sur la façon de retirer ou de nettoyer la botte de bac de ramassage/souffleuse turbo.

### Pour le bac de ramassage :

1. Vider les sacs de bac de ramassage.
2. Enlever tous débris accumulés dans le bac de ramassage.
3. Enlever tous débris de la grille sous le couvercle de bac de ramassage.
4. S'assurer que l'ajustement est bon entre le plateau de coupe de la tondeuse, la botte de bac de ramassage/souffleuse turbo, la goulotte d'éjection et le couvercle de bac de ramassage.

## Enlèvement

Consulter les instructions de configuration pour le retrait de cet accessoire.

## Entretien et rangement

## AVERTISSEMENT

### Danger d'amputation et d'écrasement

Des étapes spécifiques doivent être prises afin d'exécuter de manière sécuritaire les procédures d'entretien et de service.

Lire et suivre tous les messages pertinents à la sécurité de ce manuel.

Toujours désengager les lames de la tondeuse, tirer le frein de stationnement, ARRÊTER le moteur, retirer la clé de contact et attendre qu'il n'y ait plus de mouvement avant d'exécuter les procédures d'entretien et de réparation.

Toujours débrancher le ou les câbles de la bougie d'allumage et l'attacher éloigné de la bougie avant de commencer toute procédure d'entretien ou de réparation afin de prévenir l'allumage accidentel.

## Calendrier d'entretien

### Avant chaque utilisation

Vérifier la condition du bac de ramassage et des sacs de bac de ramassage.

Nettoyer le silencieux et la zone arrière du châssis.

Dégager la grille arrière du couvercle de bac de ramassage (le cas échéant)

## Vérifier la condition du bac de ramassage et des sacs de bac de ramassage

## AVERTISSEMENT

En cours d'utilisation normale, le sac se détériorera et s'usera. Des objets pourraient quitter un sac usé à haute vitesse. Les objets projetés peuvent vous blesser ou blesser les tiers. Vérifier le sac souvent pour déchirures et trous. Remplacer les sacs usés.

1. Vérifier si le bac de ramassage est endommagé ou usé. Remplacer les pièces usées ou endommagées.
2. Vérifier si les sacs de bac de ramassage sont endommagés, usés, déchirés ou troués. Remplacer les sacs usés ou endommagés.

Utiliser seulement des pièces de rechange recommandées STIHL quand vous réparez.

## AVERTISSEMENT

Utiliser des pièces de rechange qui ne sont pas autorisées ou approuvées par STIHL peut causer des blessures graves ou mortelles ou endommager la propriété.

## Lubrification

Généralement, on doit graisser toutes les pièces métalliques mobiles lorsqu'elles font contact avec d'autres pièces. Ne pas mettre d'huile ou de graisse sur les courroies et les poulies. Ne pas oublier d'essuyer les raccords et les surfaces avant et après la lubrification.

## Déboucher un appareil bouché

### AVERTISSEMENT

L'éjection haute vitesse peut blesser ou tuer. Ne pas faire fonctionner la souffleuse turbo sans que la goulotte d'éjection, le capot et les sacs soient installés et verrouillés. Avant de nettoyer la goulotte d'éjection ou la souffleuse turbo, débrayer la PTO, arrêter le moteur et retirer la clé.

Ne jamais mettre les mains dans le boîtier de souffleuse pour dégager un objet bloqué ou réparer une souffleuse bouchée. La souffleuse peut tourner quand l'objet est retiré.

Certaines conditions, p. ex. herbe trop longue ou trop mouillée ou tonte à une vitesse de déplacement au sol trop rapide, peuvent boucher la souffleuse et la goulotte d'éjection. Si quelque partie que ce soit l'appareil de ramassage devient bouchée en cours de fonctionnement, suivre ces procédures pour retirer en toute sécurité le bouchon de l'appareil.

### Si la goulotte d'éjection est bouchée :

1. Stationner la machine sur une surface plane et de niveau. Débrayer la PTO, mettre le frein de stationnement, couper le contact et retirer la clé de contact.
2. Desserrer la pince inférieure fixant la goulotte d'éjection à la sortie de souffleuse et retirer la goulotte d'éjection de souffleuse.
3. Secouer la goulotte d'éjection pour débloquer la goulotte d'éjection.
4. Si elle ne se débloque pas, utiliser un outil approprié, p. ex. un manche de balai, pour retirer le bouchon de la goulotte d'éjection.
5. Une fois l'obstruction dégagée, réinstaller la goulotte d'éjection sur la sortie de souffleuse et la fixer en place avec la pince inférieure.

### Si la botte de bac de ramassage/souffleuse turbo est bouchée :

Consulter le manuel d'utilisation pour le STIHL ADZ 100 ou le manuel d'utilisation pour les STIHL ABZ 100 et STIHL ABZ 261 pour les instructions sur la façon de dégager ou de nettoyer la botte de bac de ramassage/souffleuse turbo.

### Si l'entrée du bac de ramassage est bouchée :

1. Stationner la machine sur une surface plane et de niveau. Débrayer la PTO, mettre le frein de stationnement, couper le contact et retirer la clé de contact.
2. Déverrouiller et ouvrir le couvercle de bac de ramassage.
3. Utiliser un outil approprié, p. ex. un manche de balai, pour dégager l'obstruction de l'entrée du bac de ramassage.
4. Desserrer la pince inférieure fixant la goulotte d'éjection à la sortie de souffleuse et retirer la goulotte d'éjection de souffleuse.
5. Secouer la goulotte d'éjection pour débloquer la goulotte d'éjection.
6. Une fois l'obstruction dégagée, installer la goulotte d'éjection sur la sortie de souffleuse et la fixer en place avec la pince inférieure.
7. Abaisser le couvercle de bac de ramassage et le verrouiller en place.

## Entreposage

Retirer tous les débris du bac de ramassage. Pour nettoyer, utiliser un détergent doux seulement. (Autres produits pourraient endommager les composants.)

Examiner le bac de ramassage pour pièces usées ou endommagées. S'il y a des pièces usées ou endommagées, voir un service d'entretien STIHL autorisé pour les réparer ou les remplacer avant de remettre le bac de ramassage en service.

Si la peinture a été égratignée sur les pièces métalliques, la retoucher avec de la peinture ou appliquer une mince couche d'huile.

Pour éviter la corrosion, ranger dans un endroit sec.

# Dépannage

## AVERTISSEMENT

### Danger d'amputation et d'écrasement

Des étapes spécifiques doivent être prises afin d'exécuter de manière sécuritaire les procédures d'entretien et de service.

Lire et suivre tous les messages pertinents à la sécurité de ce manuel.

Toujours désengager les lames de la tondeuse, tirer le frein de stationnement, **ARRÊTER** le moteur, retirer la clé de contact et attendre qu'il n'y ait plus de mouvement avant d'exécuter les procédures d'entretien et de réparation.

Toujours débrancher le ou les câbles de la bougie d'allumage et l'attacher éloigné de la bougie avant de commencer toute procédure d'entretien ou de réparation afin de prévenir l'allumage accidentel.

<b><i>L'herbe n'est pas été déchargée dans le bac de ramassage</i></b>	
<b>Cause</b>	<b>Solution</b>
Les sacs de ramassage sont pleins	Vider les sacs de ramassage
La botte de bac de ramassage/souffleuse turbo ou les goulottes d'éjection sont bouchées	Arrêter la tondeuse à braquage zéro et dégager la botte de bac de ramassage/souffleuse turbo/les goulottes d'éjection

Pour tout autre problème, consulter un service d'entretien STIHL.

## **Garantie limitée**

### **Politique de garantie limitée STIHL Incorporated - USA**

Ce produit est vendu en vertu de la politique de la garantie limitée de STIHL Incorporated disponible sur [www.stihlusa.com/warranty.html](http://www.stihlusa.com/warranty.html). Elle peut aussi être obtenue de votre service d'entretien STIHL autorisé ou en appelant le 1 800 GO-STIHL (1 800 467-8445).

### **Politique de garantie limitée STIHL - Canada**

Ce produit est vendu en vertu de la politique de garantie limitée STIHL disponible sur [www.stihl.ca](http://www.stihl.ca). Vous pouvez aussi l'obtenir de votre détaillant autorisé de service STIHL.



